

207185



F-e-25-5-1976
Int. El. B62K

MEMORIA DESCRIPTIVA

correspondiente a la solicitud de concesión de un.....

MODELO DE UTILIDAD

SOLICITANTE: BICICLETAS IRIONDO, S.A., de nacionalidad española.

RESIDENCIA: Comandante Izarduy, 20

-VITORIA-

ENUNCIADO: "CUADRO BASTIDOR DE CICLOS

PERFECCIONADO"

Prioridad: Patente n.º del

PROVIENE DE LA PATENTE DE INTRODUCCION Nº 392.615,
PASADA A MODELO DE UTILIDAD EL 23-10-73.

-2-
207185

1 La presente memoria descriptiva tiene como fin
la declaración del objeto sobre el que ha de recaer el pri-
vilegio de explotación industrial y comercial exclusivo en
el territorio nacional de un Modelo de Utilidad, de acuerdo
5 con la vigente Legislación, que, como el enunciado indica,
se trata de "CUADRO BASTIDOR DE CICLOS PERFECCIONADO".

Generalmente los cuadros bastidor para estos me-
dios de locomoción están constituídos por tubos soldados entre
sí o, incluso, a través de piezas cuya propia elaboración es
10 ya costosa, resultando de todo ellos unos bastidores que enca-
recen el producto final tanto por el proceso empleado en su
constitución como por la mano de obra necesaria.

Con nuestro sistema se elimina tan costoso pro-
cedimiento partiendo de chapa que se conforma por estampación.
15 El cuerpo principal está elaborado con una pletina simétrica
respecto al eje transversal sobre el cual se dobla conforman-
do en esta zona el alojamiento para el eje de giro de la hor-
quilla delantera, igualmente realizada en chapa estampada, que
rematará superiormente en el manillar. En la zona media con-
20 figura otro alojamiento para el soporte del sillín y a partir
de aquí se abre de modo que sus dos ramas originan la horqui-
lla posterior.

Para comprender mejor la naturaleza del invento
en el plano adjunto hacemos una representación esquemática de
25 su utilización, no siendo en absoluto limitativa y suscepti-
ble por ello de las modificaciones accesorias que no alteren
las características esenciales.

La figura 1 es una vista en planta del desarro-
llo del cuerpo principal constituido por una sola pieza.

30 La figura 2 representa una variante con dos

207185



1 piezas.

La figura 3 es una vista en alzado de un cuadro bastidor realizado según la invención.

5 La figura 4 muestra la sección transversal del cuerpo principal.

La figura 5 corresponde a la sección de la horquilla indicada en la figura 3.

Detalles aclaratorios:

- 10 1.- Ramas de la horquilla posterior.
- 2.- Aletas del alojamiento del tubo portasillín.
- 3.- Aletas del alojamiento del tubo de dirección (5).
- 4.- Horquilla delantera.
- 15 5.- Tubo de dirección solidario con la horquilla (4) y el manillar.
- 6.- Bisagra de plegado.
- 7.- Cojinete de los pedales.
- 8.- Expansión de anclaje de la rueda posterior.
- 9.- Parrilla.
- 20 10.- Soporte del sillín.

El cuerpo principal del cuadro bastidor está constituido por una pletina conformada por estampación y simétrica respecto a un eje transversal -ver figura 1- sobre el cual se dobla sobre sí misma configurando en esta zona un alojamiento (3) para el tubo de dirección (5) que remata superiormente en el manillar e inferiormente se solidariza con la horquilla delantera (4) igualmente realizada en chapa estampada.

25 En la zona media, el citado cuerpo principal -figura 3- configura otro alojamiento para el soporte (10) del sillín y del cojinete (7) de los pedales. Las aletas (2) de

30

207185



1 dicho cuerpo (1) sirven para una mejor fijación del tubo soporte y la solidarización de ambos.

Después de este alojamiento las ramas libres del cuerpo principal conforman la horquilla posterior cuyos extremos se fijan a la expansión (8) de anclaje de la rueda posterior que pertenece a un tirante solidario con el soporte (10) en su zona inferior donde va calado el eje de la rueda dentada de los pedales.

10 En dicha expansión se fija igualmente el soporte de la parrilla (9) cuyo extremo libre se ensambla con el tubo (10) soporte del sillín.

Incluso está prevista la bisagra (6) para el plegado del cuadro reduciendo al ciclo a un espacio mínimo.

15 Descrita suficientemente la naturaleza del presente invento, así como su realización industrial, sólo cabe añadir que en su conjunto y partes constitutivas, es posible introducir cambios de forma, materia y disposición en cuanto tales alteraciones no supongan variación sustancial del mismo.

20 El solicitante, al amparo de los Convenios Internacionales sobre Propiedad Industrial, se reserva el derecho de extender esta demanda a los países extranjeros, si fuera posible reivindicando la misma prioridad de la presente solicitud.

N O T A

25 El Modelo de Utilidad que se solicita como nuevo en España, por veinte años, de acuerdo con la vigente Legislación, deberá recaer sobre "CUADRO BASTIDOR DE CICLOS PERFECCIONADO", en todo de acuerdo con las siguientes:

R E I V I N D I C A C I O N E S

30 1.- Cuadro bastidor de ciclos perfeccionado,

-5-
207185

1 caracterizado porque el cuerpo principal del cuadro bastidor
es un larguero constituido por una pletina conformada por es-
tampación y plegada sobre sí misma configurando en su extremo
superior un alojamiento para el tubo de dirección solidario
5 con el manillar y con la horquilla delantera, igualmente rea-
lizada en chapa estampada; en la zona media, dicho larguero
configura otro alojamiento para un tubo con el que se solida-
riza y que sirve de soporte al sillín y, por su extremo infe-
rior, al eje de la rueda dentada de los pedales; después de es-
10 te alojamiento las ramas libres del larguero conforman la hor-
quilla posterior.

2.- Cuadro bastidor de ciclos perfeccionado, en
todo de acuerdo con la anterior reivindicación, caracterizado
porque está previsto que el larguero esté constituido por dos
15 pletinas similares conformadas por estampación.

3.- Cuadro bastidor de ciclos perfeccionado, en
todo de acuerdo con las anteriores reivindicaciones, caracte-
rizado porque está previsto que el larguero disponga de una
bisagra para el plegado del ciclo.

20 4.- "CUADRO BASTIDOR DE CICLOS PERFECCIONADO".

Según queda sustancialmente descrito en la pre-
sente memoria descriptiva que consta de seis hojas mecanogra-
fiadas por una sola cara acompañada de sus correspondientes
dibujos.

25

30



207185

Madrid, 13 MAYO 1975

El Agente Oficial.

MIGUEL FERNANDEZ-LGAYSA PINZON
P. P.

1

5

10

15

20

25

30

207185

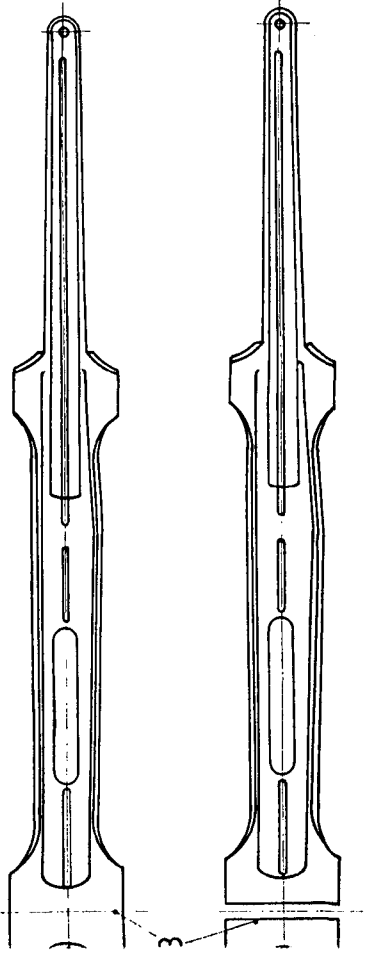

Fig.3

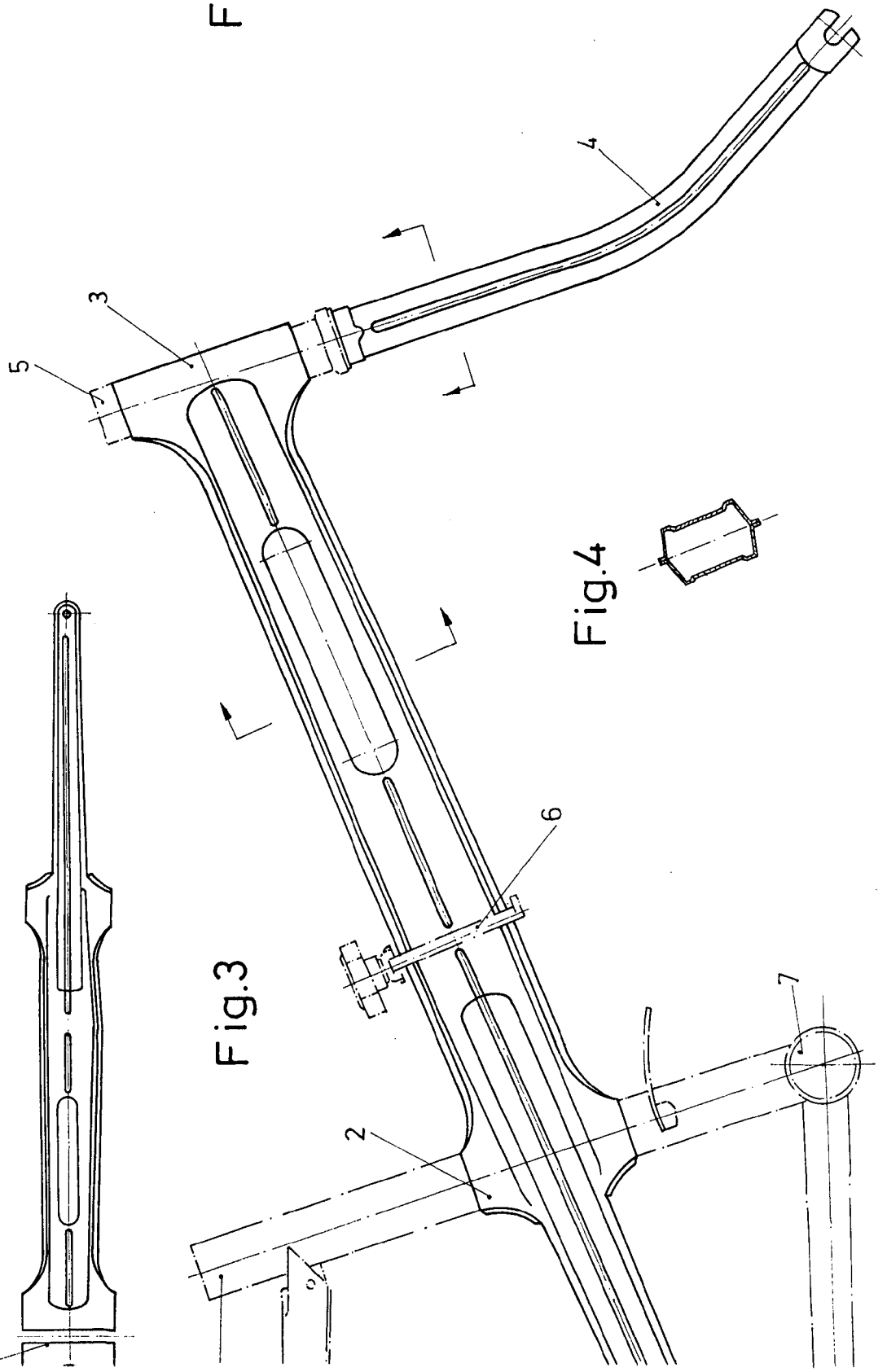
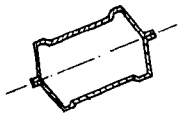

Fig.5

Fig.4



Escala variable
Madrid: 13 Mayo 1975
El Agente Oficial
MIGUEL FERNANDEZ GAYSA PIZCADA
P. P.