

A 63 G

206953

MEMORIA DESCRIPTIVA

que se acompaña a una solicitud de modelo de utilidad, por veinte años, para España y sus Posesiones, por

UN CHASIS PARA COCHES DE PISTA DE AUTOS DE CHOQUE .

Solicitante : D. Agapito José SADA GIL

Nacionalidad : Española

Residencia : HUESCA

Domicilio : Ramón y Cajal 32.

---

## MEMORIA DESCRIPTIVA

La presente invención recae sobre un chasis para coches de pista del modelo o tipo de los que se emplean en la atracción de autochoques.

5 La ventaja esencial de la invención radica en el hecho de que estos chasis se fabrican, según la invención, en poliéster y constituyen un casco monobloque moldeado en dicho material, en lugar de fabricarse como hasta el presente, en chapas y perfiles de hierro, conformados y soldados.

10 Por tanto, la invención ofrece las ventajas de mayor economía constructiva, mayor rapidez de fabricación, mayor resistencia, flexibilidad, ligereza y ausencia de ruidos molestos.

15 Para mejor comprensión de esta memoria se acompañan los dibujos adjuntos, que muestran un ejemplo de realización, no limitativo, de los varios que caben en el cuadro general de la invención sin que el mismo se altere. En tales dibujos:

La fig. 1 muestra un perfil del chasis según la invención

La fig. 2 es una vista frontal de la fig. 1

La fig. 3 es una planta de ambas figuras.

La fig. 4 es una perspectiva.

20 De conformidad con la invención referida a los dibujos adjuntos, el chasis monopieza, hecho formando un casco monobloque moldeado, de poliéster o material similar (1), posee un reborde periférico sobre una planta (7) preferiblemente oval; dicho reborde lleva una doble nervadura periférica, una superior y otra inferior (4) para conferirle las necesarias rigidez y resistencia.

25 Hacia la parte superior, el citado chasis (1) lleva, hecho en la misma pieza, un saliente (2) que configuara el respaldo de un asiento (6) también monopieza con el conjunto; tras el respaldo, va una doble nervadura (3) de resistencia.

30 En la parte delantera, el suelo (7) del chasis (1) lleva un saliente (5) en forma de meseta, todo ello monobloque, de una pieza, y del mismo material.

35 Finalmente, tras lo descrito, sólo resta señalar que en la presente invención cabrán cuantas variantes de construcción como sean posibles, sin que se altere el cuadro general de la misma pudiéndose fabricar su objeto en toda clase de materiales, formas y tamaños apropiados, sin limitación.

40 NOTA - Descrito suficientemente lo que antecede sólo resta señalar que lo que se declara propio, nuevo y útil del solicitante, es lo contenido en las siguientes

#### REIVINDICACIONES

45 1 - Un chasis para coches de pista de autos de choque, caracterizado por el hecho de estar constituido monopieza, formando un monobloque moldeado, de poliéster o material similar adecuado, que posee un reborde periférico sobre una planta preferente pero no limitativamente oval.

50 2 - Un chasis, según reivindicación 1ª caracterizado por que dicho reborde lleva una doble nervadura periférica para conferirle mayor rigidez y resistencia, pero sin mermar cierto grado de elasticidad que es aconsejable que posea.

55 3 - Un chasis, según reivindicaciones 1 y 2 caracterizado porque hacia la parte superior y hacia atrás, dicho chasis lleva, hecho en los mismos material y pieza, un saliente que configura el respaldo de un asiento, también monopieza con el conjunto, disponiéndose detrás del respaldo una doble nervadura de resistencia.

4 - Un chasis, según reivindicaciones de 1 a 3 caracteri-



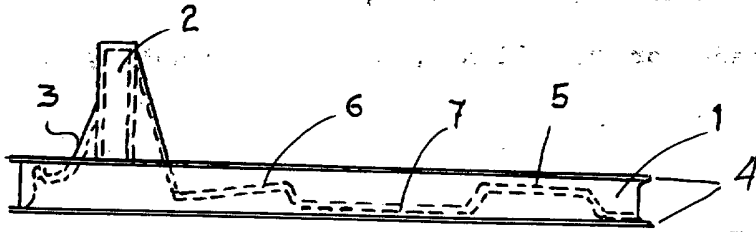

Fig. 1

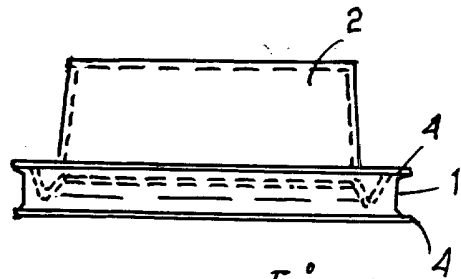

Fig. 2

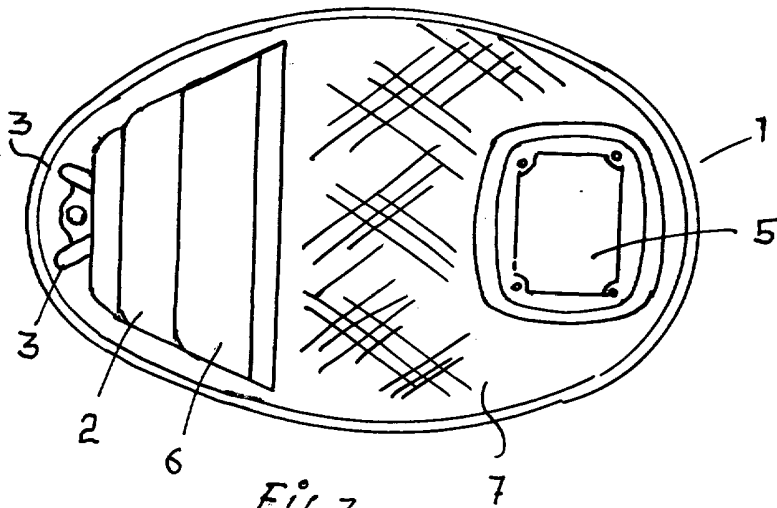

Fig. 3

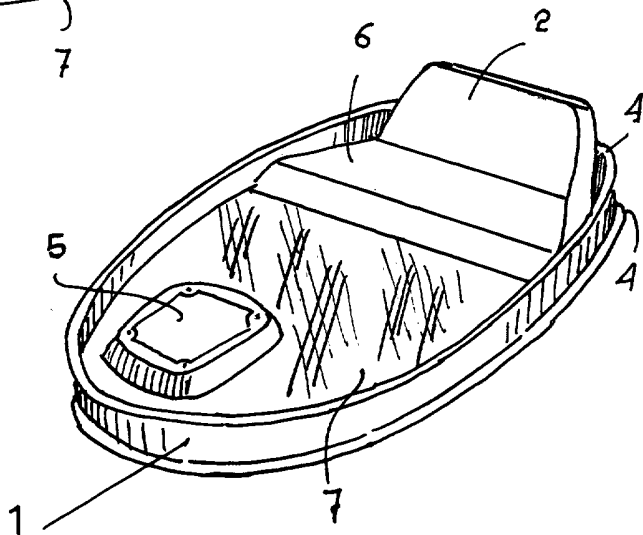

Fig. 4