

206949



Int. Cir. A479

MODELO DE UTILIDAD

por V E I N T E años

a favor de D. Fernando Villamor Villachica

de nacionalidad española

residente en Madrid.- Garcia de Paredes, 76

por:

"MARCO PERFECCIONADO DE SOBREMESA".-



5.- El Modelo de Utilidad objeto de la presente memoria se refiere, como su titulo indica a un espejo de sobremesa que ademas de su utilidad prómordial goza de un gran valor estetico y decorativo dado el acabado que permite el material moldeable de que preferentemente se conforma asi como la variedad de colores, que el procedimiento de fabricación le permite tener dentro de cada unidad.

10.- Esencialmente consiste la presente invención en un espejo cuyo soporte presenta forma discoidal provista de una pluralidad de petalos en su periferia que pueden ser moldeados de una sola vez o postizos varios de ello para conseguir la referida combinación de colores. Este soporte discoidal se monta sobre una rotula y vastago sobre peana.

15.- Para la mejor comprensión del invento que se preconiza se acompaña una hoja de planos en la que en siet figuras, se detalla suficientemente la constitución y disposición de sus elementos componentes asi como su utilización en un ejemplo de realización practica no limitativo.

20.- La figura primera representa una vista frontal del disco soporte. La segunda son planta y perfil de uno de los petalos. La tercera se refiere a una sección en detalle del montaje completo. La figura cuarta es una planta y alzado de la rotula y la quinta el disco de fijación de aquella a la placa soporte. La figura seis se refiere a la disposición de la rotula y para la siet

25.-



es una variante del soporte.

La numeración que acompaña a las figuras tiene el mismo significado para todas ellas siendo este el siguiente:

- 5.-
 - 1.- Disco soporte.
 - 2.- Petalos fijos.
 - 3.- Nervadura.
 - 4.- Petalos sueltos.
 - 5.- Borde de -1-.
- 10.-
 - 6 y 8.- Rotula hembra.
 - 7.- Diente en retención.
 - 9.- Disco de retención.
 - 10.- Orificios de entrada de -7-.
 - 11 y 12.- Alojamiento de rotula -6-.
- 15.-
 - 13.- Marco del espejo.
 - 14.- Espejo.
 - 15.- Rotula macho.
 - 16.- Vastago.
 - 17.- Acoplamiento.
- 20.-
 - 18.- Peana.
 - 19.-, Pié convencional.
 - 20.- Rotula.
 - 21.- Eje de giro.
 - 22.- Escalón posterior de (4).

25.- El disco soporte -1-. comporta en la misma pieza varios petalos fijos, -2- previniendose entre ellos sitio para los independientes -4-. Los primeros disponen en su parte baja de una nervadura curvada -3- en las que



encaja el marco -13- propiamente dicho que contiene el espejo -14-. Los petalos sueltos -4- se fijan por plegado al disco soporte -1-, apoyando en el borde -5- de este es escalón -22- de aquellas.

5.-

La rotula -6- penetra, con giro en el orificio -11- del soporte -1-, de manera que los dientes -7- pasan por las muescas -12- quedando retenidas en los orificios -10- del disco -9- pegandose esta a -1- evitando la salida de la rotula -6- en cuya concavidad -8- penetra la esfera

10.-

-15- situada en el extremo del brazo -16-. El brazo -16- se aloja por -18- en la peana -18-. Como variante puede disponerse como soporte un plano posterior -19-.

15.-

Seran independientes del objeto de la presente invención, los materiales, formas, colores y dimensiones y en general todo cuanto no altere, cambie o modifique la esencialidad de la invención.

20.-

Descrita suficientemente la naturaleza y objeto de este Modelo de Utilidad, se hace constar que las características esenciales sobre las que han de recaer la concesión del mismo estan comprendidas en las siguientes:

REIVINDICACIONES

25.-

1ª.- Marco perfeccionado de sobremesa caracterizado por comprender un soporte discoidal ligeramente concavo que tomará la figura de una margarita de fantasia, para cual en principio, dispondrá en su periferia de varios petalos solidarios con dicha pieza discoidal apoyando en su borde otros petalos sueltos para lo que disponen en u



escalón posterior que determina su posición fijandose en ella por pegado, consiguiendose asi vistosas combinaciones de colores. Los petalos fijos disponen de una nervadura en su parte anterior en la que encaja un marco circular propiamente dicho que aloja un espejo o estampa.

5.-
2ª.- Marco perfeccionado de sobremesa caracterizado por comprender, segun reivindicación anterior, una pieza con un vaciado mayor que una semiesfera para alojamiento de una rótula disponiendo esta pieza de varios enganches o dientes que pasan por una perforación central del disco soporte y que presenta otras tantas muescas que obligan a un ligero gito para su fijación, lo cual realizan a través de un disco con otras tantas ventanas al que se fija y que tambien queda retenido por pegado.

10.-
15.-
3ª.- Marco perfeccionado de sobremesa caracterizado por comprender, segun reivindicaciones anteriores, la rótula mencionada unida a un brazo posterior que sirve de soporte debidamente curvado y que penetra a presión en una peana de forma y consistencia conveniente.

20.-
4ª.- MARCO PERFECCIONADO DE SOBREMESA.



Todo ello tal y como se describe y reivindica en la memoria que antecede que constá de SEIS hojas escritas a maquina por una sola de sus caras y planos que las ilustran.

Madrid, 26 de Octubre de 1.974

60849

HOJA UNICA

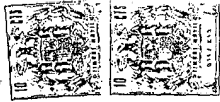

D. FERNANDO VILLAMOR VILLACHICA

FIG. 1

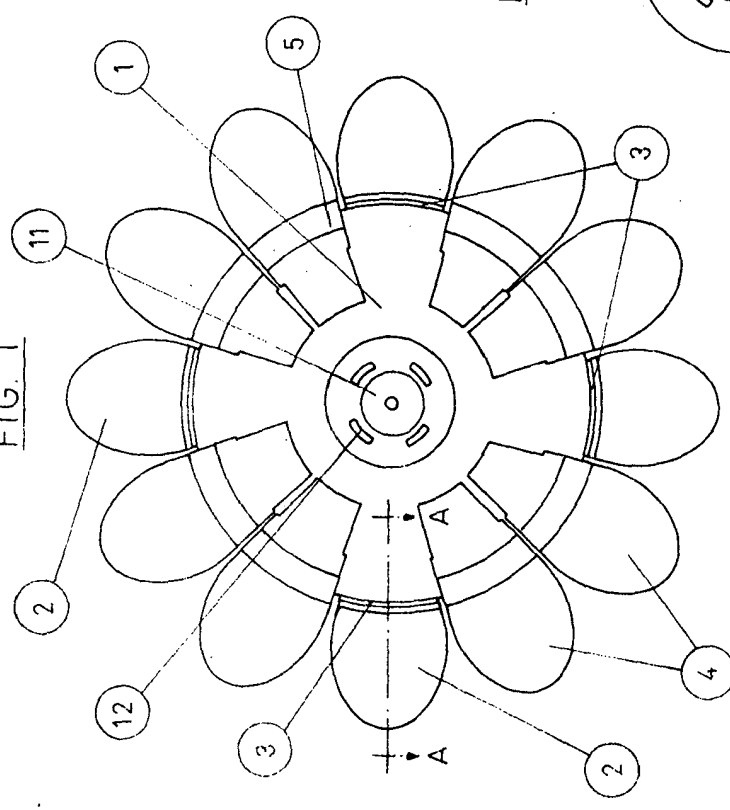

FIG. 3

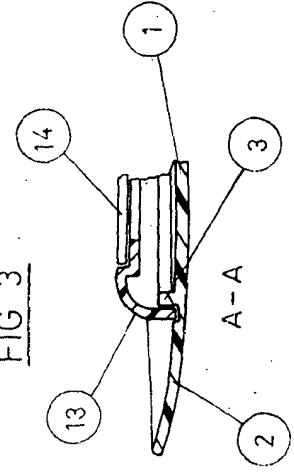

FIG. 5

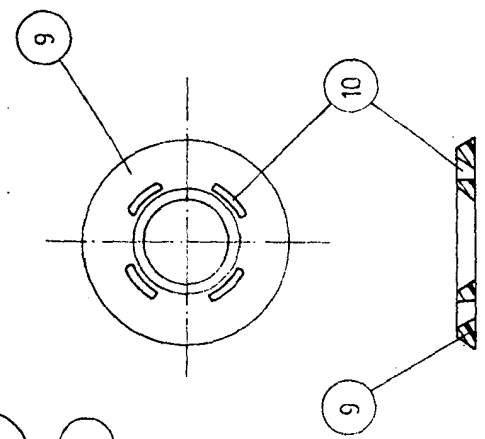

FIG. 4

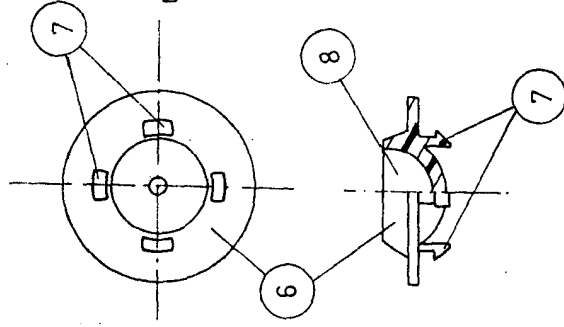

FIG. 2

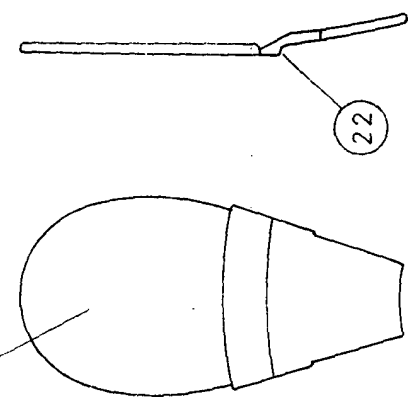

FIG. 6

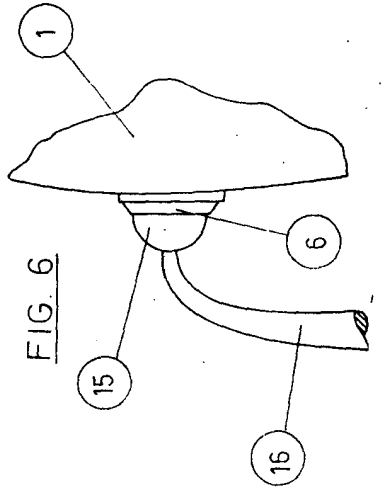
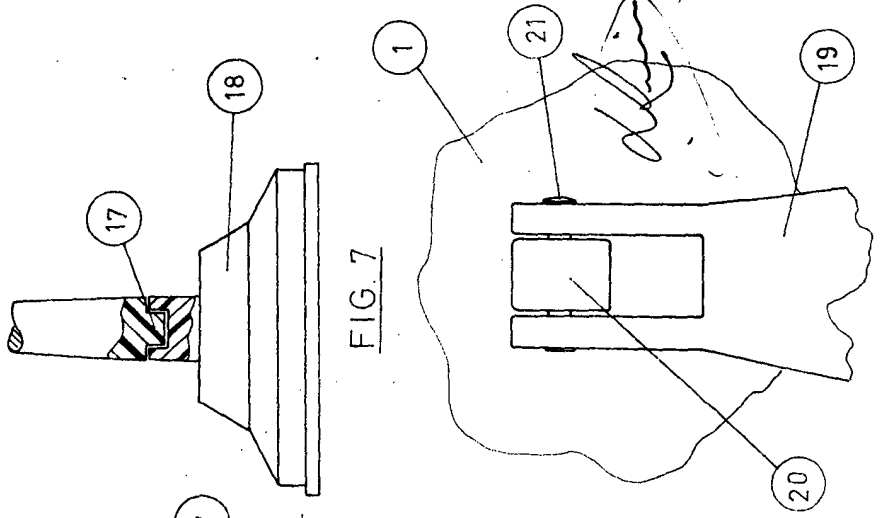

FIG. 7



ESCALA VARIABLE