

206903



31 000

memoria descriptiva

F.E. 21-5-1976

LA CLASE A47L

MODELO DE UTILIDAD

Que se solicita por veinte años, en España y Provincias de Ultramar, a favor de D. JOSE BLAS DIAZ y D. JOSE PALOMINO CUADRADO, ambos de nacionalidad española y domiciliados en Madrid y respectivamente en la calle Boada nº 3 y en la calle Puerto de Canfranc nº 13, por:

"LIMPIA SUPERFICIES PLANAS"

--oo00oo--



206903



El presente Modelo de Utilidad se refiere a un limpia superficies planas, de tal manera que permita y admita un ablandado y desengrasado previo a un rascado y eliminado de la humedad y detergente.

5.

Este tipo de limpiadores es conocido, pero su estructura es complicada y no proporcionada al fin al cual se destina, ya que dada su enorme eficacia y utilidad debe ser de un costo muy bajo para aumentar a limites insospechados su difusión y uso.

10.

En efecto los hasta ahora existentes componen una pletina que dada su longitud, relativamente grande, ha de ser bastante resistente o de un metal muy tenaz, con vinculación mutua por atornillamiento central que se utiliza, al mismo tiempo, como punto de empalme al mango de utilización, lo que precisa una mecanización poco acorde con la categoria del utensilio encareciendo un productos que realmente debe estar al alcance de

15.

20.



cualquier persona.

Para realizar un objeto muy bajo en su costo, con una notable eficiencia utilitaria y con todas las ventajas es a lo que tiende la presente invención que será descrita sobre los dibujos de la lámina adjunta y que materializa una realización preferida de la misma dada a título de ejemplo no limitativo.

5.

En los dibujos:

10.

La figura 1 muestra un despiece axial del limpiador con sus elementos listos para su enlace y encaje,

La figura 2 muestra una perspectiva del limpiador listo para su utilización.

15.

En los dibujos se representa por 1 el humedecedor en bruto, por 2 la pletina de apriete superior, por 3 la pletina de apriete inferior entre cuyas bocas aprisionan el humedecedor 1 y el rascador 4 todo ello aprisionado y recalcado mediante las ramas y la base de la horquilla 5 que

20.

206903



31 OCT 1974

enebrada por orificios de ambas pletinas pinzan fuertemente al conjunto por doblez exterior y sobremontada a la pletina exterior.

5. A la cola de la horquilla pueden adaptarse, bien por moldeo, bien por encaje cualquier tipo de mango, adaptado a la misión y alcance de la limpieza a realizar.

10. Dentro de la esencialidad de la invención caben variantes de detalle, asimismo protegidas y así podrá ser cualquiera la naturaleza del humedecedor y rascador, así como la pletina superior, cuyo troquelado permite y admite un enorme valor de resistencia a la flexión, cualquiera el dobléz y valor de las ramas de la horquilla, así como la adaptación del mango a su cola y, desde luego, cualesquiera las dimensiones y materias en que se construya.

N O T A

20. Hecha la descripción del presente invento se hace constar que lo que se declara como no di-

200803



vulgado ni practicado en España comprende las siguientes

REIVINDICACIONES

5. 1ª.- Limpia superficies planas, caracterizado por constar de una pletina superior debidamente troquelada en escalones longitudinales y de otra pletina inferior convexa hacia el exterior con escalón posterior que abarcan, entre sí, y pinzados por sus extremos longitudinales, un elemento humectante, por un lado, y un elemento rascador, por el otro, todo ello vinculado fuertemente por apriete permanente de las ramas y la base de una horquilla cuyas ramas enhebran ambas pletinas y se doblan sobre un escalón de la pletina superior, al mismo tiempo que la cola de la horquilla sirve de soporte para encaje o moldeo del mango apropiado.

10. 2ª.- Limpia superficies planas.

15. Según se describe y reivindica en la presente memoria, foliada y mecanografiada por una so-

20.



la cara y de una lámina de dibujos.

Madrid a 25 de Octubre de 1.974

EL AGENTE OFICIAL,

A. L. DE LANZARÁN Y DE LAS POZAS
APODERADO

Vertical text on the left margin, possibly a stamp or reference code, consisting of several lines of small, illegible characters.



FIG. 1

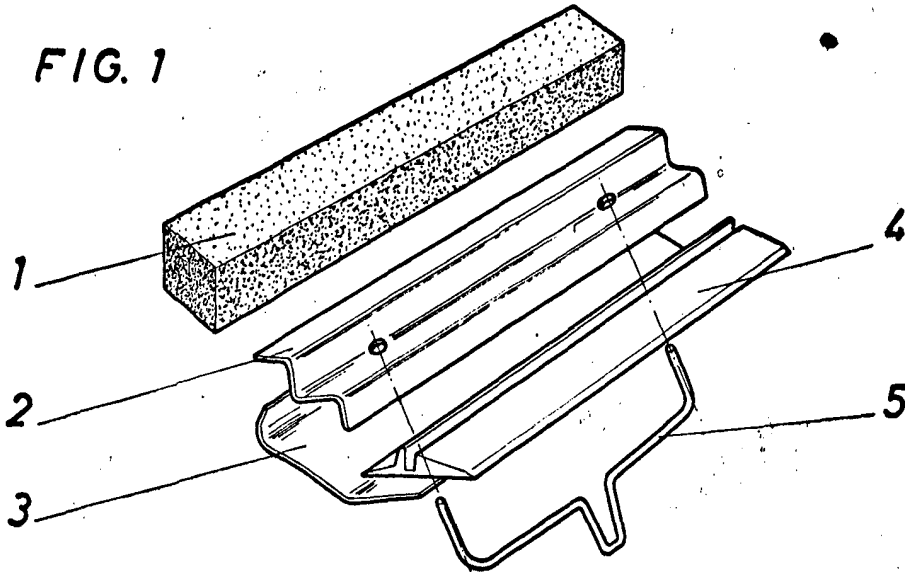
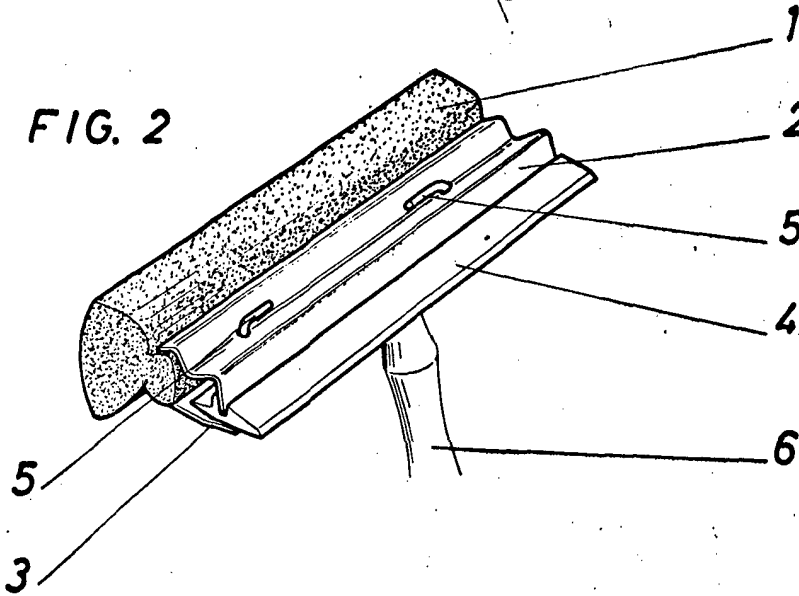

FIG. 2



Escala variable
MADRID,

A. L. DE LAHERRAN Y DE LAS POZAS
APODEKADO