

206795



MODELO DE UTILIDAD

F. C. 20-5-1976
Int. C. A 47 F

MEMORIA DESCRIPTIVA

sobre:

"UN EXPOSITOR"

Solicitante:

SANGRA, S.A.

entidad española, establecida en

BARCELONA, Avda. de Sarriá, 138-144

206735



En los almacenes, comercios y exposiciones, en los que se han de exhibir al público artículos tales como sanitarios y fregaderos, se necesita disponer de mucho espacio, si se colocan como habitualmente es usual, en soportes fijos o estanterías.

El expositor que constituye el objeto del presente Modelo de Utilidad, resuelve este gran inconveniente porque puede exponer, por lo menos, cuatro fregaderos, ocupando sensiblemente el espacio de uno solo.

En su esencia, el expositor de que se trata comprende un elemento de soporte formado por un tubo continuo doblado de modo que comprende dos porciones paralelas en U invertida, cuyas extremidades inferiores están unidas por dos tramos tubulares rectilíneos que forman con dichas extremidades cuatro ángulos rectos, con sus vértices preferentemente romos, en los que pueden aplicarse sendas ruedas articuladas, para facilitar la traslación del expositor.

Otras características y ventajas del expositor objeto de la presente solicitud se desprenderán de la descripción que a continuación se hace con relación a los dibujos adjuntos, que ilustran a título de ejemplo no limitativo, una forma de realización del mismo, aplicable a la exhibición de fregaderos.

La Fig. 1 es una vista en alzado lateral del soporte con el receptáculo que aloja un fregadero; y

la Fig. 2 muestra una vista en alzado frontal, en la que se aprecian los elementos de sujeción y giro.



En estos dibujos, 1 es el soporte tubular que forma dos U invertidas, cuyas extremidades inferiores 2 están unidas por los tramos tubulares rectilíneos 3, estando aplicada en cada una de las extremidades inferiores 2 una rueda articulada 4 para facilitar la traslación del soporte expositor. En la parte central superior de la U invertida queda soportado un eje 5, al que se aplica un receptáculo 6 en forma de paralelepípedo alargado, que está atravesado en sus caras menores por un tubo 7, de mayor diámetro que el eje 5, en cuyos extremos se aplican unos cojinetes no representados, estando provisto el receptáculo 6 de aberturas 8 adaptadas para alojar los fregaderos 9, que quedan sujetos al receptáculo 6 por respectivos vástagos roscados atornillados en el tubo 7, atravesando el orificio de desagüe 11 del fregadero 9, pudiendo girar libremente a voluntad el receptáculo 6 en cualquier dirección, tal y como indican las flechas 12, pudiendo detenerse en cualquier posición y exhibir libremente cada fregadero, gracias a un conveniente equilibrado del receptáculo mediante la aplicación de oportunos contrapesos, no representados.

N O T A

El Modelo de Utilidad que se solicita recae sobre las siguientes reivindicaciones:

1ª.- Un expositor, particularmente apropiado para la exhibición de sanitarios y fregaderos, caracterizado porque comprende un elemento de soporte, formado por un tubo continuo, doblado de modo que comprende dos porciones para-

208795



lelas en U invertida cuyas extremidades inferiores están
unidas por dos tramos tubulares rectilíneas, que forman
con dichas extremidades cuatro ángulos rectos, con sus
vértices preferentemente romos, en los que pueden aplicar-
se sendas ruedas articuladas para facilitar la traslación
del expositor, estando soportado por ambas partes centra-
les de las bases de cada U invertida un eje sobre el que
gira un receptáculo de forma general de paralelepípedo
alargado provisto de respectivas aberturas adaptadas para
alojar los artículos que deben exhibirse.

2ª.- Un expositor según la reivindicación 1ª,
caracterizado porque los artículos alojados en el receptácu-
lo, están sujetos a éste por un vástago roscado, que está
atornillado por uno de sus extremos al eje del receptáculo
y atraviesa por su otro extremo el orificio de desagüe del
artículo expuesto, pudiendo girar libremente a voluntad el
receptáculo en cualquier dirección.

3ª.- Un expositor según las reivindicaciones 1ª y 2ª,
caracterizado porque el receptáculo está convenientemente
contrapesado con el fin de que se pueda detener en cual-
quier posición, sea cual fuere la diferencia de peso entre
los artículos expuestos.

4ª.- UN EXPOSITOR,
tal y como queda descrito y reivindicado en la presente
memoria que consta de cuatro nojas mecanografiadas por
una sola cara y de una lámina de dibujos.

BARCELONA, 11 de Octubre de 1974.

SANGRA. S. A.
P.P.
J. GOMEZ-ACEBO Y MODET
p. p. Fdo. E. Ferragüer, Colón

ESCALA VARIABLE

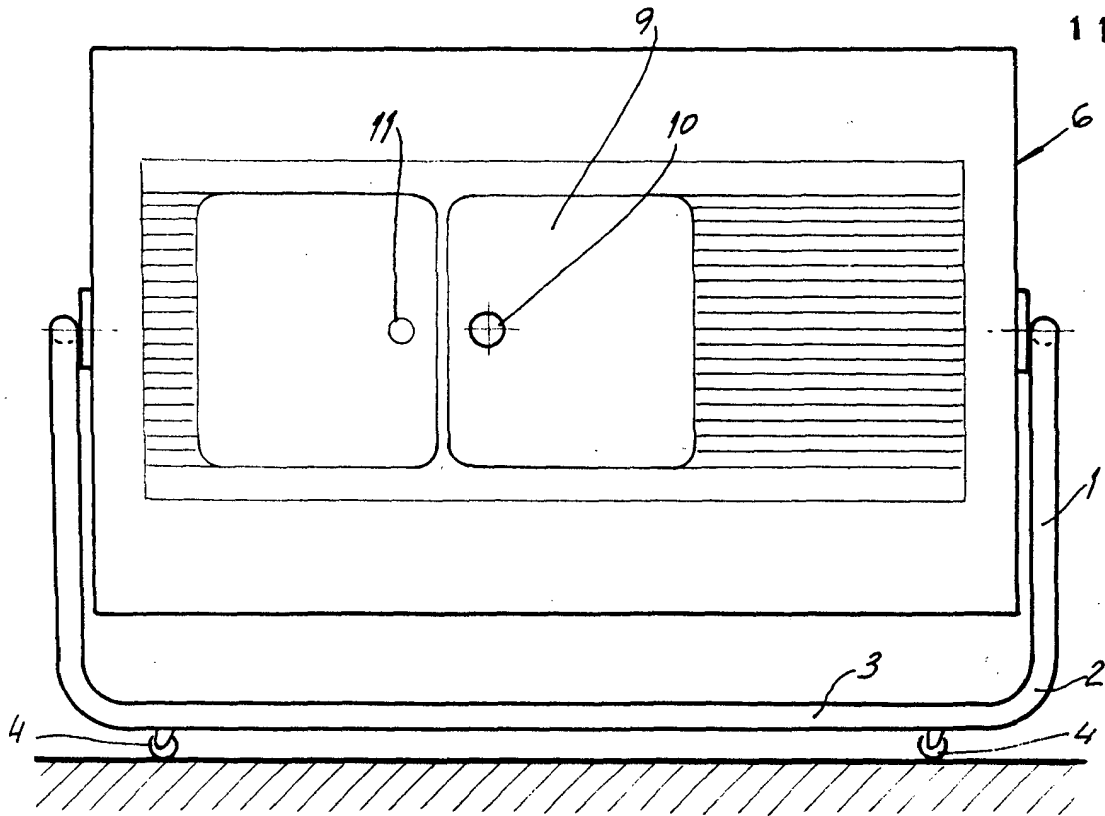

FIG. 1

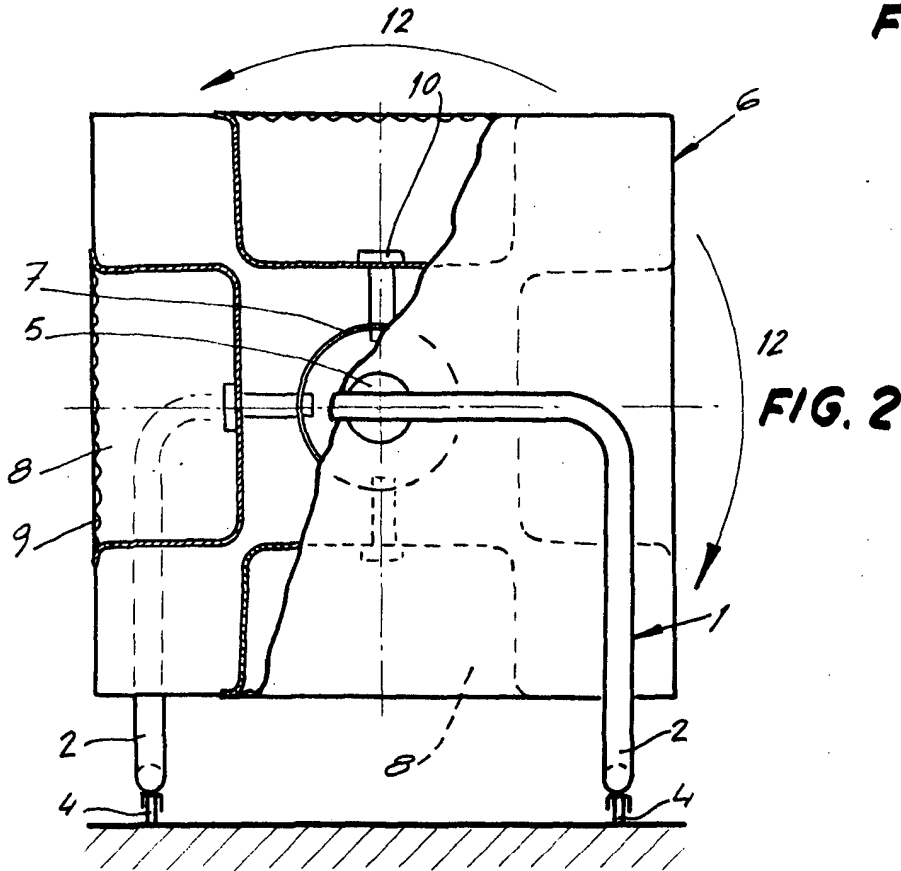

FIG. 2

BARCELONA, 11 de Octubre de 1974

SANGRA, S.A.

P.P.

J. GÓMEZ-ACEBO Y MODEI

p. p. Fdo.: E. Ferragut Colón