

206726



Int. Cl:	B65D

MODELO DE UTILIDAD

por V E I N T E años
a favor de D. Gregorio Calleja Garcia
de nacionalidad española
residente en MADRID.- Ervigio, 26, bajo
por:
"RECIPIENTE PERFECCIONADO".-



El Modelo de Utilidad objeto de la presente memoria se refiere como su titulo indica a un recipiente para aplicación industrial en la elaboración de frutos que reúne unas cualidades de utilización muy superiores a todos cuantos hasta el momento existentes con fines analogos ya que aparte de conformarse con resinas o fibras artificiales de gran resistencia y ligereza dispone de una base especialmente diseñada para permitir su transporte con carretillas elevadoras mecanicas para lo cual se ha previsto un par de canaladuras en su base que permiten la entrada de las palas de esta maquina.

Esencialmente consiste la presente invención en un recipiente preferentemente de forma cilindrica y fondo semielipsoidal, con boca superior de la anchura adecuada a las necesidades, habiendose suplementado por soldadura termica o sistema analogo una base o faldón con las dos canaladuras paralelas mencionadas para el manejo. Un tubo de drenaje preferentemente acodado comunica el fondo del recipiente con el exterior, lateralmente.

Para la mejor comprensión del invento que se preconiza se acompaña una hoja de planos en la que, en figura única se detalla suficientemente la constitución y disposición de sus elementos componentes asi como su utilización en un ejemplo de realización practica no limitativo.

La figura representa un alzado del recipiente que nos ocupa, parcialmente seccionado, teniendo la numeración que le acompaña el siguiente significado:



- 1.- Recipiente.
- 2.- Embocadura.
- 3.- Fondo.
- 4.- Base.
- 5.- Canaladuras.
- 6.- Boca de salida.
- 7.- Zona de presión sobre base.

El recipiente (1) de embocadura superior, (2) y con fondo hemisferico o semielipsoidal (3), dispone de una base (4) soldada o pegada por procedimientos adecuados sobre la zona (7) en la que se han previsto sendas acanaladuras para su elevación por carretillas mecanicas realizandose su manejo con una gran facilidad. El vaciado del recipiente se realiza por la tubuladura lateral inferior (6) de que dispone:

Seran independientes del objeto de la presente invención los materiales, formas, colores y dimensiones y en general todo cuanto no altere, cambie o modifique la esencialidad de la invención.

Descrita suficientemente la naturaleza y objeto de este Modelo de Utilidad se hace constar que las características esenciales sobre las que han de recaer la concesión del mismo estan comprendidas en las siguientes:

REIVINDICACIONES

1ª.- Recipiente perfeccionado, caracterizado por comprender, una conformación preferentemente cilindrica, con embocadura superior de anchura adecuada y fondo



semielipsoidal o hemisferico con drenaje inferior y salida lateral.

5.- 2^a.- Recipiente perfeccionado caracterizado por comprender, segun reivindicación anterior, una base o faldón soldado o pegado al fondo exteriormente en cuyo borde inferior se han practicado dos canaladuras paralelas para su elevación por medio de carretillas mecanicas.

3^a.- RECIPIENTE PERFECCIONADO.

10.- Todo ello tal y como se describe y reivindica en la memoria que antecede que consta de CUATRO hojas escritas a maquina por una sola de sus caras y planos que la ilustran.

Madrid, 18 de Octubre de 1.974

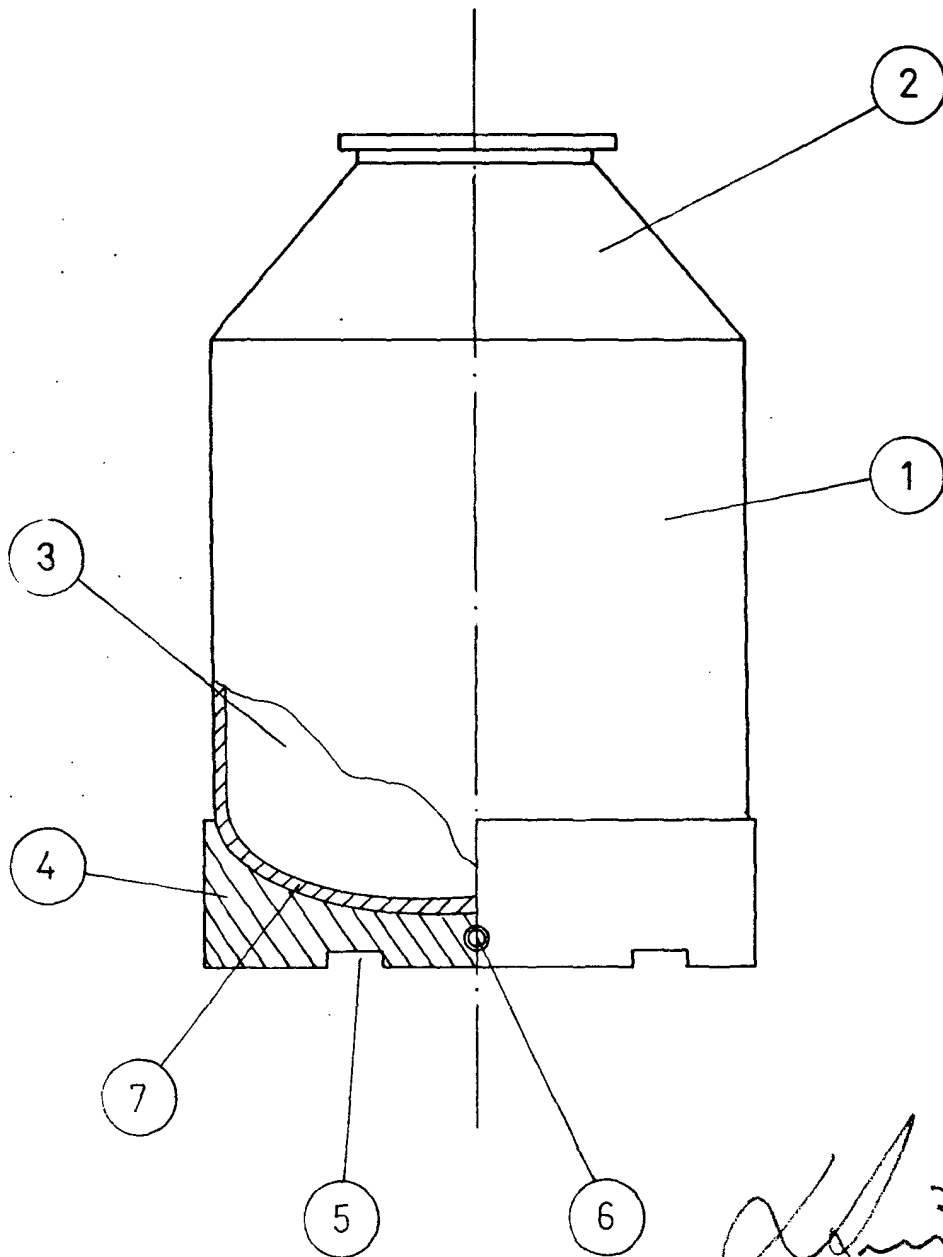

Handwritten signature

ESCALA VARIABLE