

206690

206690



F.C. 20-5-1975

Int. B 65 D

MEMORIA DESCRIPTIVA

Correspondiente a un MODELO DE UTILIDAD por veinte años.

A favor de

INDOSA.-Insecticidas Domésticos,S.A., de nacionalidad española.

Residente en TORREJON DE ARDOZ(Madrid).-Grafito, 16

p o r :

"ENVASE PARA PRODUCTOS DESODORANTES"

206690



La presente memoria descriptiva tiene como fin la declaración del objeto sobre que ha de recaer el privilegio de explotación industrial y comercial exclusivo en el territorio nacional de un Modelo de Utilidad que, como el enunciado indica, trata de un envase para productos desodorantes.

La finalidad del presente envase es servir como elemento de contención y de soporte a pastillas de productos desodorantes, ambientador y desinfectantes actualmente empleados en establecimientos públicos y en el hogar, para evitar malos olores en los servicios, cuartos de estar, e incluso, en el interior de los automóviles.

Esencialmente este envase está constituido por una sola pieza de cartón adecuadamente cortada y marcada a troquel que una vez armada adopta forma paralelepípedica, con dos orificios en su cara frontal para facilitar el paso de aire necesario para que tenga lugar la evaporación del producto.

Una de las características principales de este envase se refiere al hecho de presentar en su parte superior una solapa dotada de un pequeño orificio para permitir su fijación contra un muro. Esta solapa está constituida por una prolongación de la cara posterior del envase, plegada en dos partes para proporcionarle mayor resistencia.

Con el fin de facilitar la mejor interpretación del invento, en el dibujo adjunto, complementario de la presente exposición, se representa una forma de realización práctica que solamente se incluye con carácter informativo y no limitativo del invento.

En el citado dibujo:

La figura 1 muestra la pieza de cartón o cartulina componente del envase totalmente desarrollada y con sus marcas de dobléz.

La figura 2 muestra una vista en perspectiva del envase en

200690



su forma normal de utilización.

35.- Como se muestra en la figura 1, la pieza de cartón o cartulina presenta, divididas por las correspondientes líneas de dobléz, forma del desarrollo de una caja paralelepédica, con su parte posterior (1), la parte anterior (2), dotada de dos orificios circulares (3), los laterales (4) y las bases superior e inferior.

40.- La parte posterior (1) está prolongada con la solapa (5) destinada a ser pegada en el lateral (2) opuesto de manera que constituye un cuerpo tubular.

45.- La parte posterior (1) presenta también una prolongación de su borde superior constituida por un apéndice rectangular de igual anchura, dividida en las dos partes (6 y 7) por una línea de dobléz y dotados con dos orificios (8) cerca de dicha línea de dobléz, siendo la parte (7) más larga que la (6).

50.- La base inferior está constituida por las dos solapas (9 y 10), prolongación de las partes (1 y 2), la primera con un entrante trapecial y la segunda con cortes laterales para formar una lengüeta que se corresponde con el citado entrante de la solapa (9). A su vez los laterales (4 y 5) presentan respectivas lengüetas (11), dispuestas en posiciones simétricas, de manera que la combinación y entrelazamientos de estas partes salientes permiten la formación de la base inferior de la caja.

55.- La base superior está formada por un cierre que permite la introducción de las pastillas del producto desodorante. Este cierre está formado por las solapas (12 y 13), separadas por una línea de dobléz con la que coinciden las pequeñas ranuras (14) en sus extremos. El cierre se complementa con las dos solapas simétricas (15), prolongación de las partes laterales (4 y 5).

60.- Como se muestra en la figura 2, la parte superior de la caja

200000



comprende el cierre superior formado por las solapas antes mencionadas mediante la introducción del borde de las solapas (15) en las ranuras (14) y la solapa (13) en el hueco situado contra la cara interior de la parte (2). Las solapas (6 y 7) se doblan, abatiendo una contra la otra de forma que ambos orificios coinciden y el extremo de la solapa (7) queda alojado contra la cara interior de la parte (1).

Descrita suficientemente la naturaleza del invento, así como un ejemplo de realización práctica del mismo, solamente cabe añadir que en el conjunto y partes descritas es posible introducir cambios de materias, formas y disposición, siempre que estas alteraciones no supongan una variación en la esencialidad del invento.

REIVINDICACIONES

75.- 1ª).-"ENVASE PARA PRODUCTOS DESODORANTES" formado a partir de una sola pieza de materia laminar cortada y marcada a troquel, cuya parte principal corresponde al desarrollo lateral de una caja paralelepédica, que se caracteriza porque la parte posterior presenta una prolongación de su borde superior de la misma anchura y dividida en dos partes mediante una marca de doblez que determina el abatimiento de una parte, de mayor longitud, sobre la otra, presentando ambas partes cerca de dicha marca de doblez y en posición coincidente un orificio.

80.- 2ª).-"ENVASE PARA PRODUCTOS DESODORANTES" según la reivindicación 1, que se caracteriza porque la parte anterior presenta aberturas para permitir la circulación de aire por el interior y tiene su borde superior prolongado mediante una solapa de igual anchura, dividida en dos partes mediante una marca de doblez, con un corte en cada extremo, que constituye la tapa de cierre supe-



90.- rior al combinarse con dos solapas sensiblemente trapeziales prolongación de los extremos superiores de las partes laterales de la caja.

3ª).- "ENVASE PARA PRODUCTOS DESODORANTES" según la reivindicación 1, que se caracteriza porque el fondo o cierre inferior
95.- está constituido por una solapa, prolongación de la misma anchura de la parte posterior de la caja, dotada con un entrante de forma trapezoidal, que se corresponde con una solapa prolongación de la parte anterior de la caja y presenta dos bordes inclinados laterales seguidos de una parte rectangular y, además, por sendas
100.- solapas prolongación del extremo inferior de cada parte lateral de la caja, que presenta un borde recto junto a la solapa de la parte anterior y un borde inclinado en posición opuesta.

4ª).- "ENVASE PARA PRODUCTOS DESODORANTES".

La presente memoria descriptiva consta de cinco hojas foliadas y mecanografiadas por una sola cara, componiendo un total de ciento seis líneas, incluidas las presentes.

Madrid, 17 de Octubre de 1.974.-

JOSÉ M. TOLDO

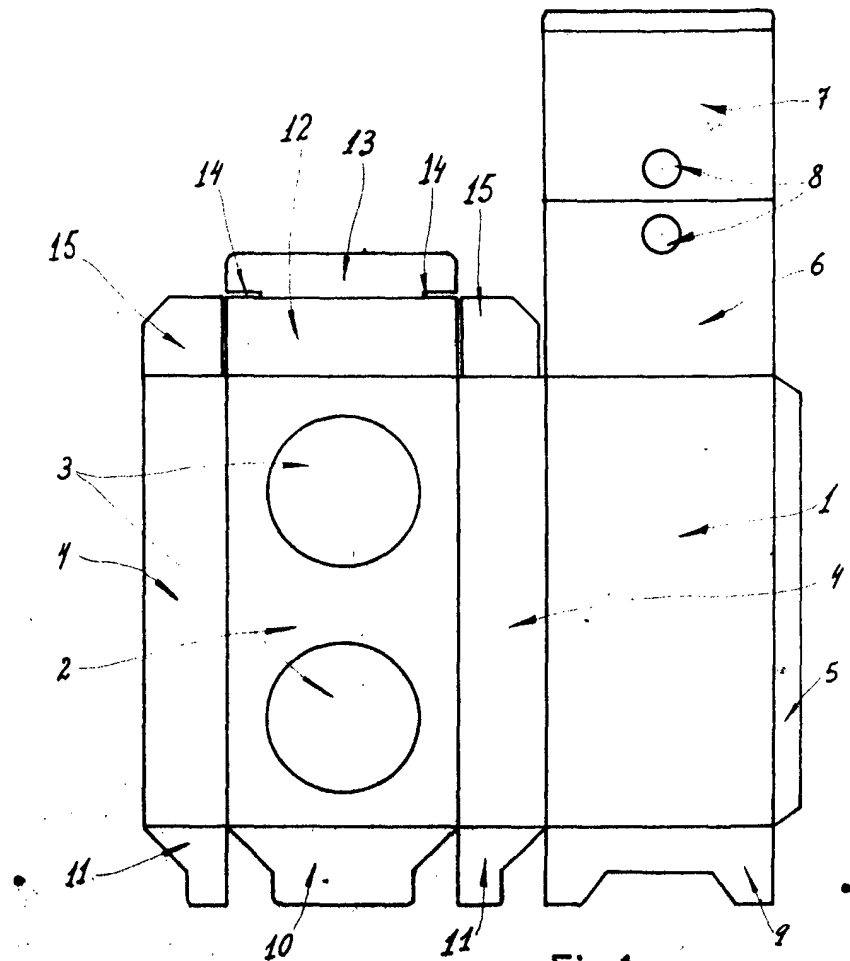

Fig.1

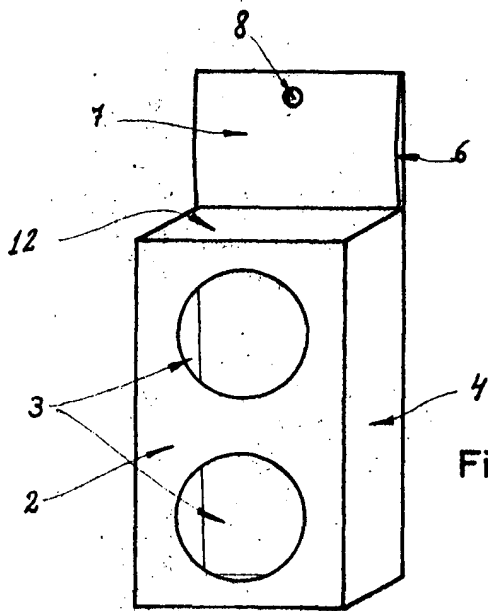

Fig.2



Madrid, 117 Octubre de 1974
 p.a. *[Handwritten signature]*
 E. P. *[Handwritten signature]*

ESCALA VARIABLE