

F. C. 14-6-1476



Int. Cl.:	B65D
	A47B

206588

206588

MEMORIA DESCRIPTIVA

que se acompaña a la solicitud de registro de un Modelo de Utilidad por veinte años, en España, por "CESTA PORTA-LIBROS APLICABLE A PUPITRES", a favor de "TUBESCA, S.A." y de "FORSPAN, S.A.", entidades de nacionalidad española, residentes en Irún (Polígono Industrial de Ventas) y en Murcia (El Palmar), respectivamente.

- - -

El presente Modelo de Utilidad se refiere, como su propio enunciado indica, a una cesta porta-libros aplicable a pupitres, cesta porta-libros que, a su simplicidad estructural y economía de costos, une las ventajas derivadas de la posibilidad de su acoplamiento indistintamente - en la parte derecha o en la parte izquierda del pupitre por el sencillo procedimiento del enmarcado.

La descripción de las distintas partes del objeto en cuestión se hará a continuación con ayuda de los dibujos de la adjunta hoja de planos, en los que se representa un modo de realización de la invención presentado a título de ejemplo y sin carácter limitativo por lo que sus variantes de cualquier índole, mientras sean meramente accidentales y no determinen la obtención de un resultado indus

5.

10.

trial nuevo y distinto, deben considerarse incluidas dentro del ámbito de protección dimanante del registro que se solicita.

5. En la única figura de los dibujos se representa una vista en perspectiva de la cesta objeto de la invención formada por cuatro piezas unidas entre sí y obtenidas a partir de sendas varillas.

En dicha figura se indica:

10. Con el nº 1, una de las varillas que componen la cesta y que aparece doblada sobre sí misma hasta formar un rectángulo que, además de quedar completamente cerrado, por ir unidas entre sí ambas puntas de la varilla, está a su vez transversalmente doblado por dos puntos, lo que confiere a la pieza la forma general de un puente con todas sus aristas redondeadas, cuyo tramo horizontal constituye los bordes superiores de la cesta y determinan la longitud de la misma y cuyos tramos verticales constituyen los costadillos de la cesta y determinan la altura de la misma.

15. Con el nº 2, otra de las varillas que componen la cesta y que, al igual que la varilla 1, aparece doblada sobre sí misma hasta formar un rectángulo -de menores longitud y anchura que el anterior- que, además de quedar completamente cerrado, por ir unidas entre sí ambas puntas de la varilla, está a su vez transversalmente doblado por dos puntos, lo que confiere a la pieza la forma general de una "U", con todas sus aristas redondeadas, cuya base queda situada al mismo nivel que la de los costadillos de la pieza 1 y cuyos brazos, de distinta longitud, van fijados a la parte media de ambos lados del tramo horizontal de dicha pieza 1, sobresaliendo por encima de tal tramo y presentando el extremo del brazo mas largo una ligera dobladura hacia afuera que le convierte en una especie de gancho (2a) destinado a colgar la cartera.



5. Con el nº 3, una varilla que actua como elemento armador del conjunto formado por las piezas 1 y 2 a cuyo efecto aparece doblada en forma apróximada de "C" y dispues ta horizontalmente de manera que, por la parte superior de la cesta y todo a lo largo de la misma une entre si a dichas piezas 1 y 2. Bas puntas (3a) de esta varilla, sobresalient es, por ambos costadillos de la cesta, sirven como medio de fijación de la misma al pupitre, una vez acoplada por en marcado a uno y otro de los costados de este.

10. Con el nº 4, otra varilla, recta que, por la par te superior de la cesta y todo a lo largo de ella, une tam bien entre sí a las piezas 1 y 2, actuando como segundo ele mento de armado del conjunto y, al propio tiempo, como ele mento de fijación del mismo al bastidor del pupitre, a cu yo efecto sus puntas (4a) sobresalen tambien en el mismo - plano que las de la pieza 3.

N O T A

15. Descrito suficientemente el objeto del presente Modelo de Utilidad y sus diferentes partes, se declara que lo que constituye su esencialidad y para lo que se pide la correspondiente protecció n, es lo que se concreta en lass i guientes reivindicaciones:

20. 1ª.- Cesta porta-libros aplicable a pupitres, ca racterizada por estar constituida por cuatro piezas unidas entre sí y obtenidas a partir de sendas varillas, una de - las cuales aparece doblada hasta formar un rectángulo que, ademas de quedar completamente cerrado, por ir unidas am - bas puntas de la varilla entre sí, está a su vez transver - salmente doblado en ángulo recto por dos puntos, lo que con fiere a dicho rectangulo la forma de un puente cuyo tramo -

25. horizontal constituye los bordes superiores de la cesta y -

30.



- determina la longitud de la misma y cuyos tramos verticales constituyen los costadillos de la cesta y determinan la altura de la misma; otra, que forma tambien un rectangulo cerrado, aunque de menores longitud y anchura que el primero, y que aparece asimismo transversalmente doblado en ángulo recto por dos puntos, lo que confiere la forma de una "U" - cuya base queda al mismo nivel que la de los costadillos de la primera y cuyos brazos, de diferente longitud, van fijados a la parte media de ambos lados del tramo horizontal de aquélla, por encima de la cual sobresalen, presentando el brazo más largo un ligero dobléz hacia afuera que determinan la formación de una especie de gancho porta-cartera; otra doblada en forma aproximada de "C", que por la parte superior de la cesta y todo a lo largo de la misma, une entre sí a las dos anteriores, actuando así como elemento de armado del conjunto y sirviendo sus puntas, ligeramente sobresalientes del mismo, como medios para su fijación al bastidor del pupitre; y la última, sensiblemente recta, que, por la parte inferior de la cesta y todo a lo largo de ella, une tambien entre sí a las dos primeras, actuando igualmente como elemento de armado del conjunto y de fijación del mismo al bastidor del pupitre, a cuyo efecto sus puntas sobresalen asimismo en el mismo plano que las de la pieza anterior.
- 5.
- 10.
- 15.
- 20.

2ª.- Cesta porta-libros aplicable a pupitres.

Todo segun se describe y reivindica en la presente Memoria descriptiva que consta de cuatro hojas debidamente foliadas y escritas a maquina por una sola de sus caras y se representa en la adjunta hoja de planos.

Madrid, 14 de Octubre de 1.974

EL AGENTE:

P.P.



FIGURA UNICA

ESCALA VARIABLE

MADRID

EL AGENTE

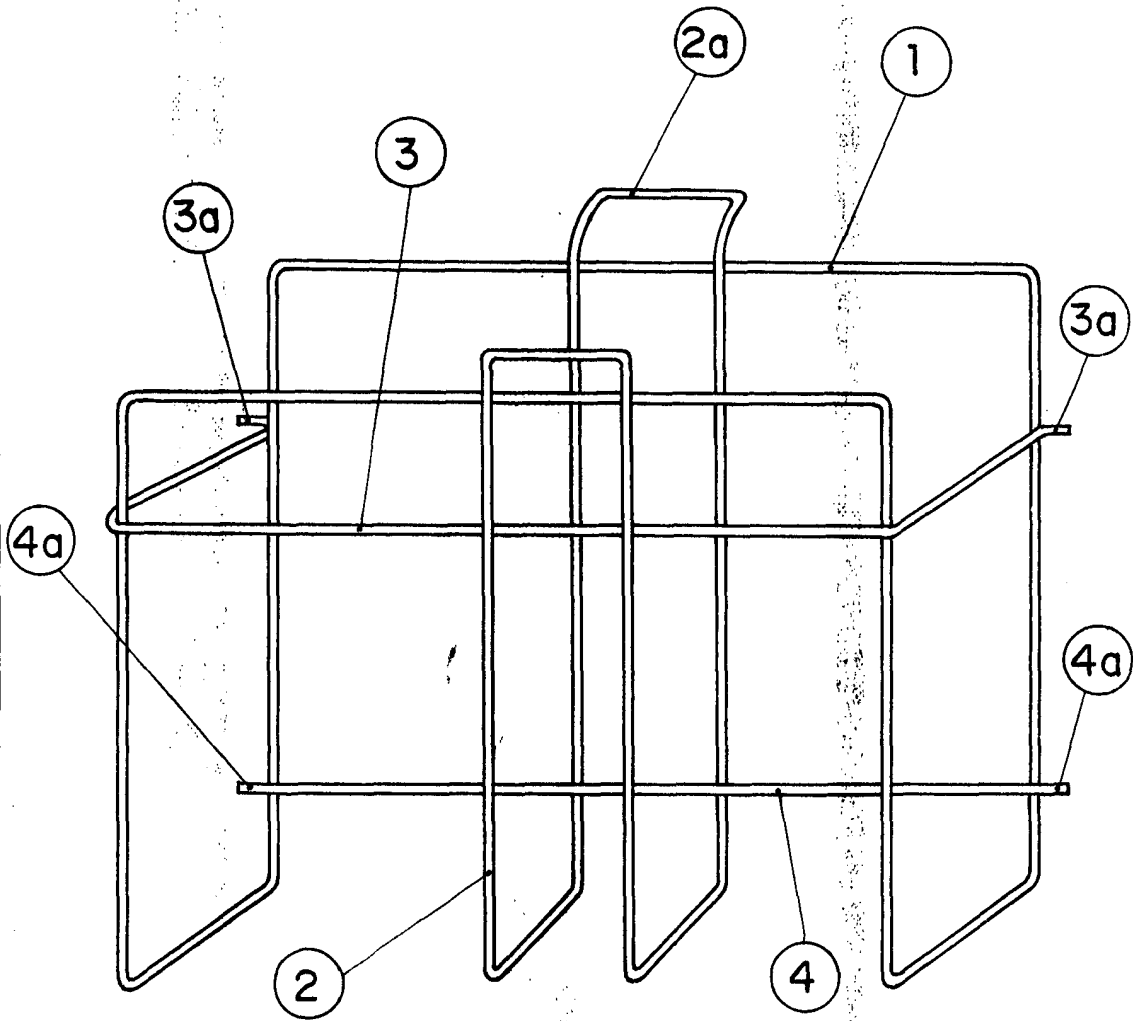
*[Handwritten signature]*