

206559  
206559



Int. Cl.: D03D

MODELO DE UTILIDAD

A favor de INCOTEX, S.A., razón social española,  
domiciliada en SABADELL (Barcelona) Antonio Arnau, 14  
Por: "SELECTOR DE TRAMA SIMPLIFICADO PARA TELARES".

MEMORIA DESCRIPTIVA

Se refiere el presente modelo de utilidad a  
un selector de trama simplificado para telares, que  
aporta sensibles mejoras de orden constructivo y práctico  
5 sobre los diversos tipos conocidos.

En esencia, el selector en cuestión viene  
constituído por una caja provista de un eje pasante, en  
donde se articulan por su parte media la serie de palancas  
selectoras que juegan sendos pares de aberturas laterales  
10 oblicuas de la misma caja en cuestión, sometidas a la



acción de unos resortes de retorno, asociados todos ellos a otro eje paralelo al anterior.

Es fundamental que cada una de tales palancas lleve por un extremo el correspondiente ganchillo en forma de alambre unifilar doblemente acodado formando por trenzado extremo el ojete de paso de la trama, estando orientado todo el conjunto de ganchillos y palancas hacia dos puntos centrales de convergencia. Cada palanca, por su otro extremo dispone de un encaje por donde recibe la acción de los tirantes mandados desde un selector o maquineta de ligamentos o similar.

Con el fin de facilitar la explicación se acompaña a la presente memoria descriptiva una hoja de dibujos en la que se ha representado un caso práctico de realización, el cual se cita sólo a título de ejemplo no limitativo del alcance del presente modelo de utilidad:

En dicho dibujo:

La figura única representa una vista en sección en planta del selector en cuestión, con uno de los ganchillos en reposo y otro en posición de trama presentada. Asimismo se representan las líneas de trama en reposo, presentada, y en posición de ser insertada respectivamente.

Según tal figura, el selector de trama simplificado para telares, objeto del presente modelo de utilidad consta de una caja -1- dotada de sendos ejes pasantes -2- y -3- el primero para giro de las palancas -4- caladas sobre el mismo y el segundo como zona de reunión de los resortes de retorno -5- ligados a tales palancas para su retraimiento forzado.



La caja -1- lleva lateralmente sendas series de aberturas -6- y -7- oblicuas donde juegan los extremos de las palancas -4-, de los cuales los delanteros reciben los ganchillos -8- que son unifilares con trenzado extremo -9- para formación del ojete -10- de paso de la trama -11-, mientras que los posteriores llevan entallas -12- de enganche de los tirantes -13- que, por tracción, mandada, por ejemplo, desde una maquinita de ligamentos, arrastran los ganchillos -8- y presentan la trama -11-, antes de que ésta pase posteriormente hacia la aguja -14- para su inserción en el tejido.

Todas las palancas -4- y ganchillos -8- están orientados hacia dos puntos centrales de convergencia, pudiendo actuar en consecuencia simultáneamente dos o más palancas.

El modelo, dentro de su esencialidad, puede ser llevado a la práctica en otras formas de realización que difieran sólo en detalle de la indicada únicamente a título de ejemplo, a las cuales alcanzará igualmente la protección que se recaba. Podrá, pues, fabricarse este selector en cualquier forma y tamaño, con los medios y materiales mas adecuados y los accesorios mas convenientes por quedar todo ello comprendido en el espíritu de las siguientes reivindicaciones.

N O T A

Se reivindica como objeto del presente modelo de utilidad:

1.- Selector de trama simplificado para telares, caracterizado esencialmente por estar constituido por una caja provista de dos ejes pasantes paralelos entre



200000

sí, uno para el giro de las palancas selectoras y otro para la reunión de los resortes de retorno de las mismas, las cuales juegan en sendos pares de aberturas laterales oblicuas de aquella caja prolongándose por un extremo en los ganchillos orientados, análogamente a las ranuras, hacia dos puntos centrales de convergencia, llevando en el otro extremo una entalla de enganche de un tirante mandado desde el correspondiente aparato selector.

2.- "SELECTOR DE TRAMA SIMPLIFICADO PARA TELARES".

Consta la presente memoria descriptiva, de cuatro hojas, mecanografiadas, foliadas, numeradas y escritas por una sola cara acompañada, de una lámina de dibujos.

Madrid, a

11 OCT. 1974

INCOREX, S.A.

p.a.

206559

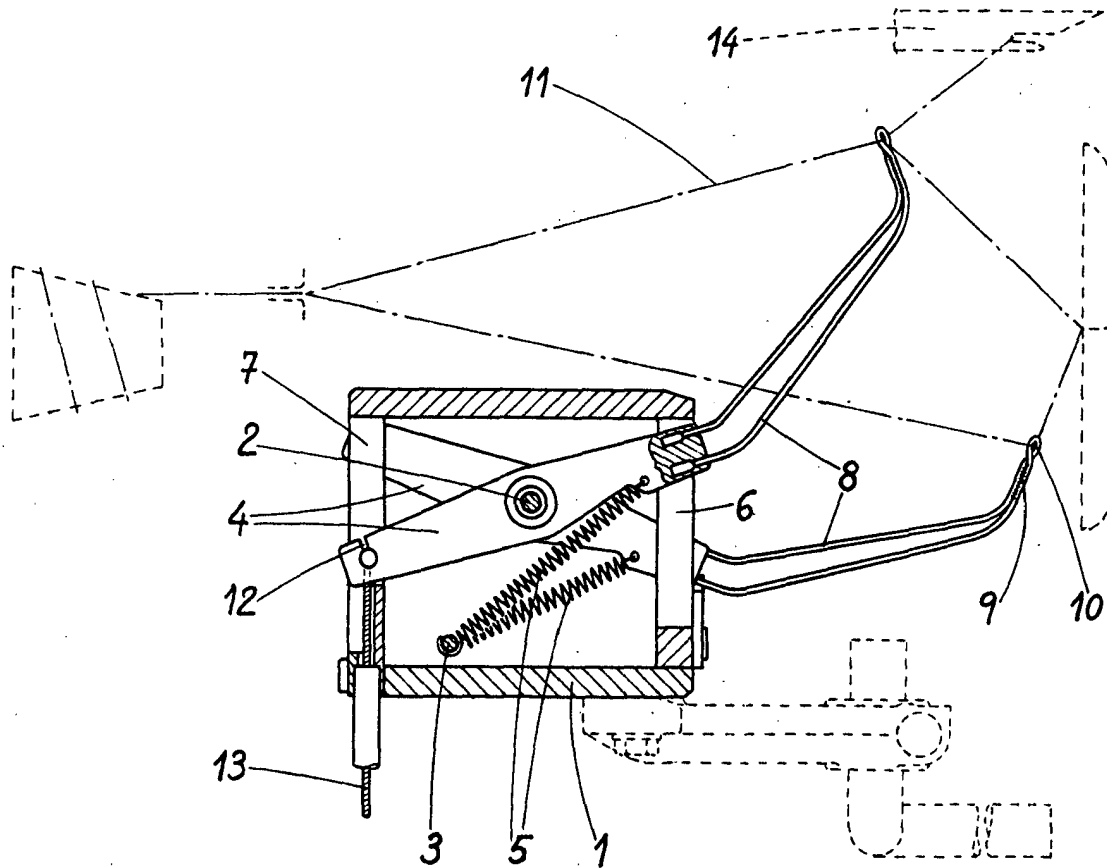

Madrid, 11 de Octubre de 1974

MANUEL DE RIVERA  
P. P.