

Int. Cl.º: 004B



1910

206555

MEMORIA DESCRIPTIVA

que se acompaña a una solicitud de modelo de utilidad, por veinte años, para España y sus Posesiones, por

PASAMALLAS PARA MAQUINAS DE TRICOTAR

Solicitante : MANUFACTURAS Y DISTRIBUCIONES TEXTILES, S.A.  
(MADITEXSA)  
Nacionalidad : Española  
Residencia : MADRID  
Domicilio : Doctor Cortezo, 1

-----

MEMORIA DESCRIPTIVA



El presente modelo de utilidad, recae, como su mismo enunciado indica, sobre un pasamallas para máquinas de tricotar.

En las máquinas de tricotar actualmente existentes en el mercado, cuando se están realizando muchos puntos, tales como el punto goma, punto tubular, punto elástico, etc. se trabaja sobre las dos fronturas, y cuando se ha de pasar a realizar un punto liso se deben pasar de una frontura a otra todos los puntos. Actualmente dicho paso de los puntos de una frontura a otra se viene realizando punto por punto, lo cual requiere una gran atención por parte del usuario y una lentitud en el rendimiento de su trabajo. Esto ha dado pie para que se hiciera patente la necesidad de un carro pasamallas el cual se utiliza para pasar los puntos con una gran rapidez transportandolos automaticamente de una frontura a otra a toda velocidad, con el simple paso de tal carro pasamallas de un lado al opuesto de la máquina.

Cuando se maneja una máquina de tricotar se necesita pasar constantemente del punto doble al punto liso; para que se puedan seleccionar automaticamente los puntos y pasarlos de un lado a otro de la máquina es por lo que se ha inventado el presente carro pasamallas. Con el mismo se automatiza la actuación particular o profesional con lo que sube de rentabilidad y sencillez las máquinas de tricotar rectilíneas, modelo al que actualmente se aplica este tipo de carro pasamallas.

Otra de las ventajas del carro pasamallas es que, mientras en el paso a mano de los puntos de un lado a otro la situación de las agujas se mueve y tienen que volver a combinarse las mismas según el punto que se desee realizar, con el carro pasamallas se cambian los puntos sin que las agujas se desplacen, con lo cual no es necesario tener que volver a combinar la posición de estas.

Para mejor comprensión de esta memoria se acompañan los dibujos



adjuntos, que muestran un ejemplo de realización, no limitativo de los varios que caben dentro del cuadro general de la invención, sin que el mismo se altere. En tales dibujos:

35

La fig. 1 es una vista en planta del interior del carro pasamallas.

La fig. 2 es un perfil del carro pasamallas.

La fig. 3 es un despiece de aquellas piezas más esenciales y que no se aprecian claramente en las vistas del conjunto anteriormente citadas.

40

De conformidad con la invención referida a los dibujos adjuntos, el carro pasamallas está compuesto por dos superficies oblicuas entre sí (1-1\*) unidas en su parte más convergente por un puente (2) de angulos redondeados. Estas tres partes son monopieza y en un material de dureza adecuada. Interiormente, en los extremos libres de ambas superficies, se aprecia una base (4) de plástico duro sobre la que se apoyan en dirección opuesta, en un lado las dos placas de deslizamiento de las agujas delanteras (10-11) y en el otro las dos placas de deslizamiento de las agujas traseras (12-13). Diciendo agujas delanteras y traseras nos referimos a las agujas existentes en los dos cuerpos que normalmente forman una máquina de tricotar rectilínea.

45

50

55

Las placas de deslizamiento están colocadas de tal forma que entre si deja un canal (15) que constituye una línea quebrada de trazado diverso en ambos casos. La línea quebrada antes citada se estudia de forma que al pasar el carro pasamallas sobre las dos vertientes de la máquina de tricotar, las agujas de cada uno de los lados se elevan primero y desciendan después de haber pasado el punto a la aguja contraria, quedando después libre.

60

En la parte central del conjunto hay una brida (7) que sujeta una aguja (8) que presenta un extremo rectangular con el que se une al carro pasamallas y una punta (8') arqueada. La parte más



65

vecina a la punta de la aguja es la que se desplaza entre el ángulo formado por las dos placas convergentes de la máquina de tricotar, haciendo que los puntos se trasladen de unas agujas a otras. La punta de dicha aguja se desliza por un orificio cuadrado (16°) que tiene en uno de sus ángulos la excentrica central (16). Dicha excentrica, como podemos observar, está formada por una superficie de plástico duro que tiene dos de sus lados en ángulo recto, mientras que el tercero está formado por una línea quebrada; en el extremo de esta línea quebrada es donde aparece el entrante (16°) para facilitar la caída de la aguja.

70

75

La excentrica antes citada va sujeta al extremo superior de uno de los dos lados (1) mediante la chapa cierra lengüetas (6). Esta chapa cierra lengüetas que tiene una forma similar a la de la excentrica, pero en uno de sus lados aparece una superficie doblada en forma de uña (6°) que es la que cierra las lengüetas situadas en la parte superior de las agujas. Los extremos libres de esta chapa cierra lengüetas se coloca sobre una chapa redonda de extremos dentados (5) que levanta dichas lengüetas cuando son alzadas por el carro pasamallas cuyo punto se va a trasladar a la aguja opuesta.

80

85

La mencionada rueda levanta lengüetas esta sujeta por dos tornillos, que forman su eje de giro, al soporte constituido por una chapa (9) con la parte superior doblada en ángulo, precisamente donde gira, con un orificio superior donde se coloca el eje de giro de la rueda levanta lengüetas, estando el resto atornillado a uno de los lados del carro pasamallas.

90

Por la parte exterior el carro pasamallas presenta dos pomos redondos (17) los cuales se sujetan mediante un tetón (18) axial interior al carro pasamallas, facilitando su movimiento.

El funcionamiento de este carro pasamallas es el siguiente: primero se sitúan los dos laterales de la tricotadora en una posición



107 OCT 1951

95 que se localice en el extremo derecho del mismo y, de inmediato tiene que procederse a reducir en dos numeraciones los discos reguladores del carro delantero.

100 Despues los dos carros de la máquina tienen que ser conducidos a la posición extremo izquierda de ella , con la nueva numeración, y son colocadas de inmediato en posición de trabajo las agujas que estaban bajadas. A continuación se realiza un cuarto de paso en el mando oportuno, en dirección a la derecha de la máquina; en dicho momento se desplaza el carro pasamallas de derecha a izquierda y perfectamente ajustado sobre los dos frentes de la máquina tricota-  
sa. En este momento las placas de deslizamiento de las agujas levantan aquellas cuyos puntos van a ser transportados, de forma que las len-  
105 güetas que hay en la parte superior se deslicen por encima de la chapa levanta lengüetas. Dichas lengüetas siguen deslizandose por encima de la superficie (6°), el punto es cogido por la aguja (8°) y trasportado a la otra aguja que también ha sido levantada por su placa de deslizamiento correspondiente. A partir de ese momento  
110 otra aguja a través de la placa cierra lengüetas separara la lengüeta que recupere su posición vertical cayendo la aguja a su posición horizontal.

115 En la presente invención caben cuantas variantes de realización como sean posibles, sin que se altere su esencia, pudiendose fabricar su objeto en toda clase de materiales, formas y tamaños apropiados, sin limitación.

- - - - -

120 NOTA - Descrito suficientemente lo que antecede sólo resta señalar que lo que se considera propio, nuevo y util del solicitante, es lo contenido en las siguientes:

REIVINDICACIONES



125 1 - Pasamallas para máquinas de tricotar, caracterizado por estar constituido por dos superficies oblicuas convergentes, que en su lado de union se unen por un puente, todo ello de una sola pieza y en material duro, presentado en los extremos exteriores dos pomos para su facil manejo.

130 2 - Pasamallas, según reivindicaciones 1ª, caracterizado porque en los extremos interiores y en toda su longitud de ambas superficies se colocan, en un lado sendas placas de deslizamiento para las agujas traseras, y en el otro sendas placas de deslizamiento para las agujas delanteras. Entre ambas placas aparecen dos líneas quebradas distintas, que determinan el movimiento ascendente y descendente a las agujas mencionadas que están colocadas a los lados de la máquina de tricotar rectilínea. Dichas placas de deslizamiento  
135 se apoyan sobre una base de plástico duro, en toda su longitud, estando atornillada a dicha placa de plástico y a los laterales del carro pasamallas.

140 3 - Pasamallas, según reivindicaciones 1 y 2, caracterizado porque en el centro del puente de union de ambos lados del carro pasamallas, y mediante una brisa, se sujeta una aguja de punta aguda y cónica, mientras que el elemento de sujeción forma una U. Dicha aguja traspasa los puntos de las agujas de la parte delantera a las agujas de la parte trasera de la máquina de tricotar rectilínea.

145 4 - Pasamallas, según reivindicaciones 1 a 3, caracterizado porque cuando las agujas se alzan, sus lengüetas se levantan, para facilitar el paso del punto, por una rueda de extremos dentados la cual, a través de un eje de giro, está sujeta por una chapa en ángulo al lateral delantero del carro pasamallas. Por debajo de dicha rueda aparece la chapa cierra lengüetas constituida por una chapa  
150 dos de cuyos lados están en ángulo recto, mientras que el otro está constituido por una línea quebrada y cuyo extremo forma una uña



155

convexa que es precisamente la que cierra las lengüetas, a continuación las agujas son movidas por la excéntrica delantera, la cual está unida a la chapa cierra lengüetas y, asimismo, está formada por un cuerpo de plástico duro que presenta dos de sus lados en ángulo recto, mientras el tercero esta formado por una línea quebrada de cuatro lados; el extremo posterior de dicha placa excéntrica presenta un recuadro ligeramente concavo por donde se situa el extremo de la aguja y permite que caiga una vez realizado el trabajo, las agujas de la parte delantera.

160

5 - PASAMALLAS PARA MAQUINAS DE TRICOTAR.

- \* \* \* \* \*



Todo según se describe en la presente memoria que consta de un total de ocho hojas foliadas y escritas por una sólo cara, con ciento sesenta y cinco líneas y dibujos anexos.

165

Madrid, 11 de octubre de 1974

p.a.

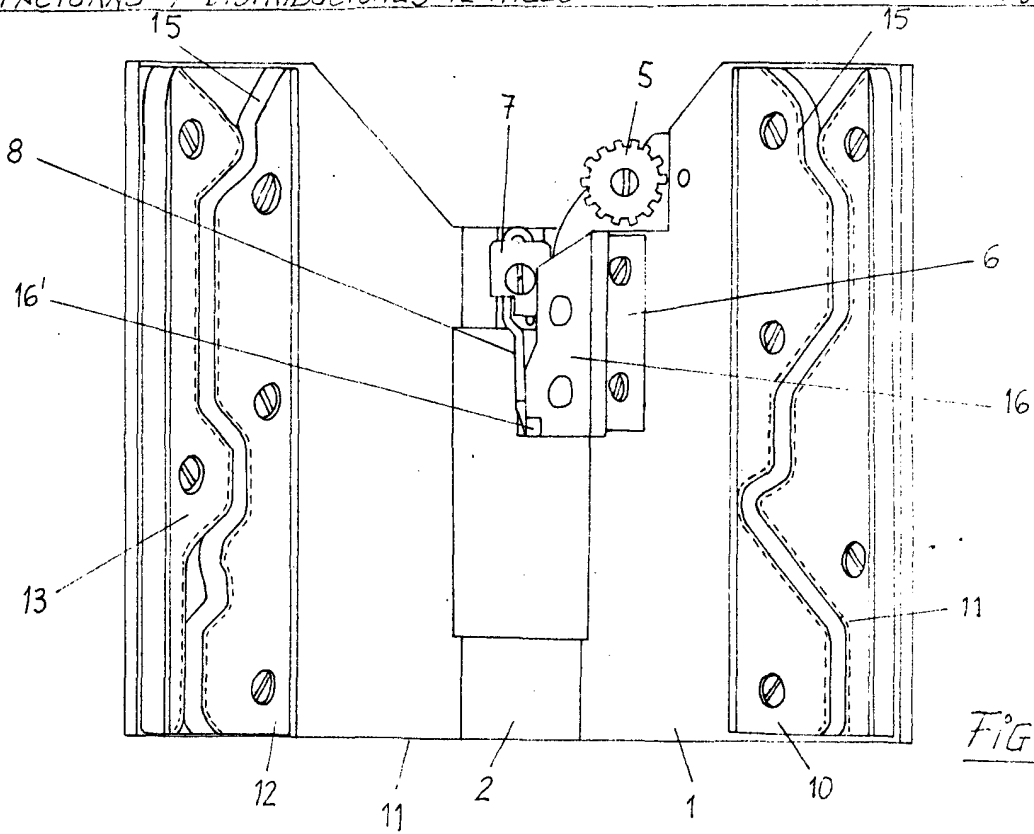

11 OCT. 1974

FIG. 1

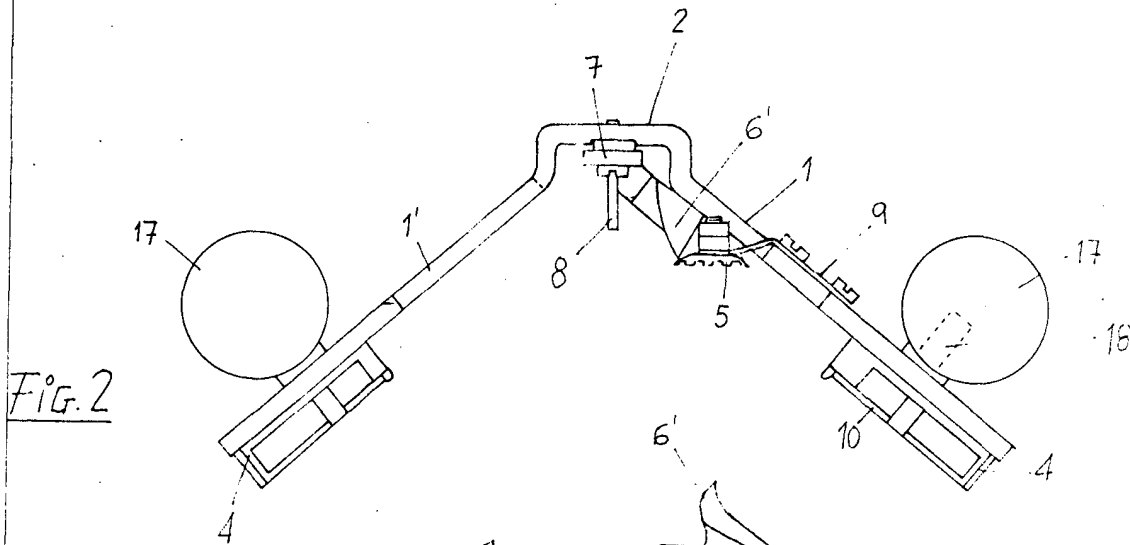

FIG. 2

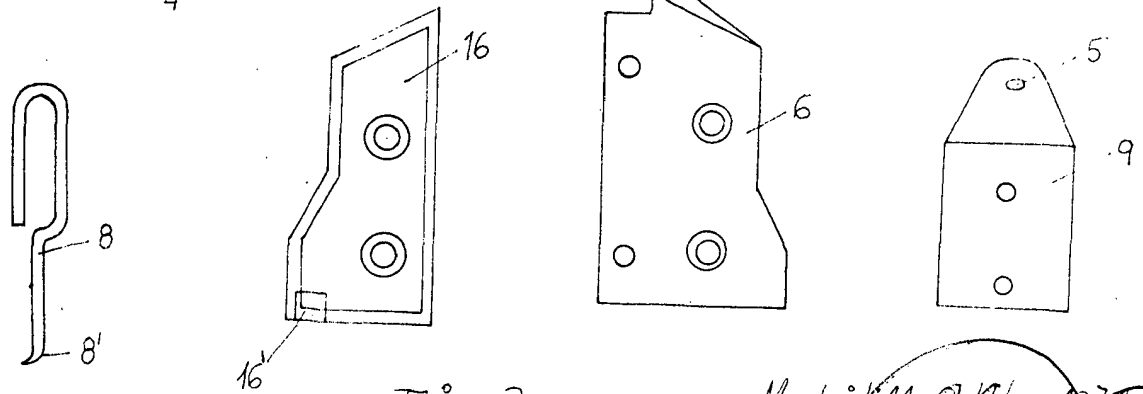

FIG. 3

Escala variable

Madrid 11 Octubre 1974

