

206548



F.E. 19-5-1976

Art. 21º F23 Q

MEMORIA DESCRIPTIVA

correspondiente a la solicitud de concesión de un.....

MODELO DE UTILIDAD

SOLICITANTE: COSIC CONTROLS IBERICA, S.A.,
de nacionalidad española.

RESIDENCIA: Olite, 37.- PAMPLONA.

ENUNCIADO: "ENCENDEDOR DE COCINA PERFEC-
CIONADO".

Prioridad: Patente..... n.º..... del.....

200548



1

La presente memoria descriptiva tiene como fin la declaración del objeto sobre el que ha de recaer el privilegio de explotación industrial y comercial exclusivo en el territorio nacional, de un Modelo de Utilidad, de acuerdo con la vigente Legislación, que, como el enunciado indica se trata de "ENCENDEDOR DE COCINA PERFECCIONADO".

5

El encendedor de cocina es un útil manual que cada vez se está imponiendo más en los hogares modernos en pro de la comodidad en el encendido de las cocinas de gas.

10

Como se sabe, las cocinas de gas llevan un emparrillado sobre los quemadores para apoyo de los utensilios de cocina puestos al fuego, de modo que cuando se produce un apagado fortuito de alguno de los quemadores, el emparrillado estorba la introducción de una cerilla o fósforo para el nuevo encendido, bien porque el emparrillado es muy tupido, bien porque la cerilla es muy corta y no alcanza porque a la mano le estorba el utensilio de cocina que se estaba calentando, o bien porque el emparrillado ha cogido suficiente calentamiento como para causar alguna quemadura.

15

20

También se sabe de lo costoso que es encender un calentador de gas con una cerilla, por el hecho de que normalmente el piloto está muy metido y la cerilla puede no alcanzar.

25

Nuestro modelo de encendedor ha sido perfeccionado en sus características constructivas que le hacen ser ventajosamente utilizado para el encendido mediante chispa producida en arco entre un electrodo y una bujía, eliminando los inconvenientes anteriormente aludidos del encendido con cerillas y constituyendo un útil con una línea esté-

30

200



1 tica que armoniza perfectamente con los hogares más modernos.

Para ello, dentro de una carcasa a modo de empuñadura, va encajado un encendedor de piezo eléctrico, asomando por un extremo de la carcasa el botón de pulsado del encendedor que retira a una bola de retención de la maza para que ésta golpee al piezo eléctrico, mientras que por el otro extremo de la carcasa se prolonga en un tubo alargador de encendido que porta en su interior a un electrodo.

10 De acuerdo con la invención, el tubo alargador acopla al electrodo con el piezo eléctrico, y soporta a dicho electrodo por medio de un tubo aislante montado entre el encendedor y un aislador retenido en el extremo del tubo alargador.

15 Particularmente el citado electrodo se fija al tubo aislante mediante un ensanchamiento que le impide resbalar dentro de aquel.

Para comprender mejor la naturaleza del invento, en el plano adjunto hacemos una representación esquemática de su utilización, no siendo en absoluto limitativa y susceptible por ello de las modificaciones accesorias que no alteren las características esenciales.

25 La figura 1 es la sección longitudinal del encendedor de cocina sin accionar su botón de pulsado, en donde se aprecia claramente la constitución del mismo, así como el montaje del electrodo en el tubo alargador de encendido.

La figura 2 muestra al encendedor de cocina mitad seccionado para observar el comportamiento de sus elementos tras ser accionado su botón de pulsado.

30 La figura 3 muestra en vista de perfil una sección transversal del encendedor, según indicación de



206548

1 sección de la figura 1.

En ellas se anotan las siguientes particularidades:

- 1.- Carcasa cilíndrica.
- 2.- Alas de agarre.
- 3.- Dispositivo encendedor.
- 4.- Botón de pulsado.
- 5.- Casquillo interior.
- 6.- Resorte.
- 7.- Resorte.
- 8.- Maza percutora.
- 9.- Bola de retención.
- 10.- Resorte.
- 11.- Piezo eléctrico.
- 12.- Extremo posterior.
- 13.- Tubo alargador de encendido.
- 14.- Manguito.
- 15.- Tubo aislante.
- 16.- Electrodo.
- 17.- Casquillo aislador.
- 18.- Resaltos interiores.
- 19.- Prominencias radiales.
- 20.- Extremo de descarga del piezo.
- 21.- Rampa.

25 El encendedor de cocina que preconizamos se constituye de la carcasa cilíndrica (1), con el dispositivo encendedor (3) propiamente dicho (3) y con el tubo -
alargador de encendido (13). Dicha carcasa cilíndrica (1) posee dos alas radialmente opuestas para facilitar el agarre
30 de dicha carcasa (1), como empuñadura del encendedor.



2065

1 Por su parte, el dispositivo encende-
dor (3) encajado a lo largo de la carcasa (1), asoma por un
extremo de ésta mediante su botón de pulsado (4) y lleva aco-
plado en prolongación por el otro extremo (12) de la carcasa
5 (1) el tubo alargador de encendido (13).

Entre dicho botón de pulsado (4) y un
casquillo interior (5), se extiende el resorte a compresión
(6), y entre el mismo botón (4) y la maza percutora (8) se
extiende otro resorte a compresión (7), y quedando presiona-
10 da contra el botón de pulsado (4) mediante el resorte (10),
alojado en un agujero transversal de la maza (6), la bola (9)
que al hacer tope sobre el casquillo interior (5) retiene a
la maza (8), mientras coge energía elástica el resorte a com-
presión (7). Pero cuando la rampa (21) del botón de pulsado
15 (4) tropieza con la bola de retención (9) y la introduce en
el agujero transversal de la maza (8), libera a ésta para -
que descargue la energía elástica acumulada en el resorte (7)
golpeando a una contramasa batiente del piezo eléctrico (11),
en la producción así de la chispa de encendido.

20 El salto de la chispa no se produce al
término de la otra contramasa, sino al final del electrodo
(16) que corresponde al extremo del tubo alargador (13).

25 Para ésto el tubo alargador (13), en
su acoplamiento sobre el manguito (14) terminal del disposi-
tivo encendedor (3), mantiene en permanente contacto eléc-
trico al electrodo (16) con el piezo eléctrico (11).

30 Dicho electrodo (16) va centrado y so-
portado dentro del tubo alargador de encendido (13) por me-
dio del tubo aislante (15), el que a su vez va montado entre
el manguito (14) del dispositivo encendedor (3) y el casqui-

206548



1 llo aislador (17) encajado en el extremo del tubo alargador (13), -ver figura 1-.

5 Una particularidad del electrodo (16), aparte de su encaje en un estrechamiento del casquillo aislador (17), es la de ir adaptado el interior del tubo aislante (15) por medio de las prominencias radiales (19) que le impiden deslizarse a la largo del tubo (15).

10 Descrita suficientemente la naturaleza del invento, así como su realización industrial, sólo cabe añadir que en su conjunto y partes constitutivas es posible introducir cambios de forma, materia y disposición en cuanto tales alteraciones no supongan variación sustancial del mismo.

15 El solicitante, al amparo de los Convenios Internacionales sobre Propiedad Industrial se reserva el derecho de extender esta demanda a los países extranjeros, si fuera posible, reivindicando la misma prioridad de la presente solicitud.

N O T A :

20 El Modelo de Utilidad que se solicita como nuevo en España, por veinte años, de acuerdo con la vigente Legislación, deberá recaer sobre "ENCENDEDOR DE COCINA PERFECCIONADO", en todo de acuerdo con las siguientes

R E I V I N D I C A C I O N E S :

25 1.- Encendedor de cocina perfeccionado, caracterizado porque dentro de una carcasa con alas de empuñadura va encajado el cuerpo de un encendedor de piezo eléctrico, pero asomando por un extremo apropiado de dicha carcasa el botón de pulsado del encendedor que retira a una bola
30 de retención de la maza para provocar la percusión de ésta



672748

1
5
10
15
20
25
30

sobre el piezo eléctrico, y prolongándose por el otro extremo de la carcasa en un tubo alargador de encendido que en su acoplamiento con el citado cuerpo del encendedor mantiene permanentemente en contacto a un electrodo con el piezo eléctrico, estando soportado dicho electrodo dentro del tubo alargador por medio de un tubo aislante que a su vez va montado entre el encendedor y un casquillo aislador retenido en el extremo del tubo alargador, con la particularidad de que dicho electrodo se adapta radialmente dentro del tubo aislante mediante un ensanchamiento de una parte de su longitud que la impide resbalar por el tubo.

2.- "ENCENDEDOR DE COCINA PERFECCIONADO".

Según queda sustancialmente descrito en la presente memoria descriptiva que consta de siete hojas mecanografiadas por una sola cara acompañada de sus correspondientes dibujos.

Madrid, 11 OCT. 1974
El Agente Oficial.

MIGUEL FERNANDEZ - LOAYSA PINZON
P. P.

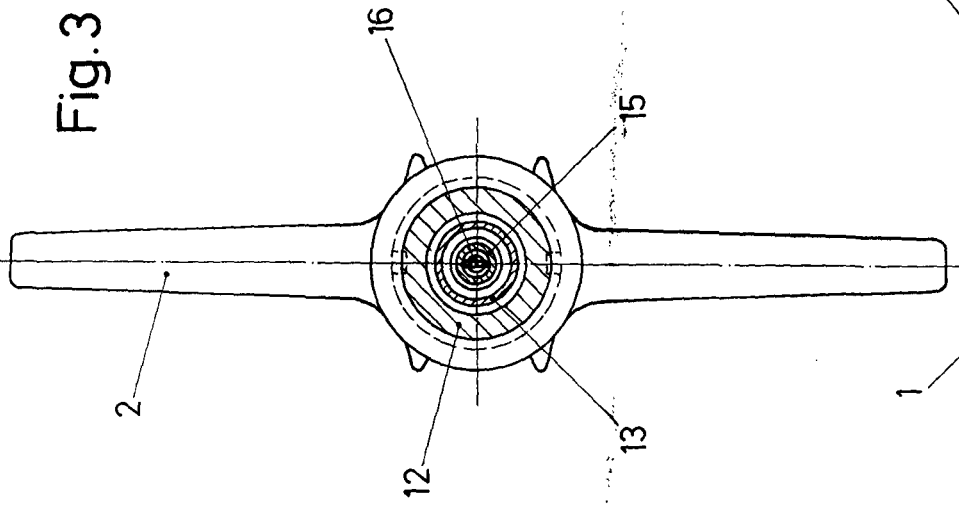

Fig. 3

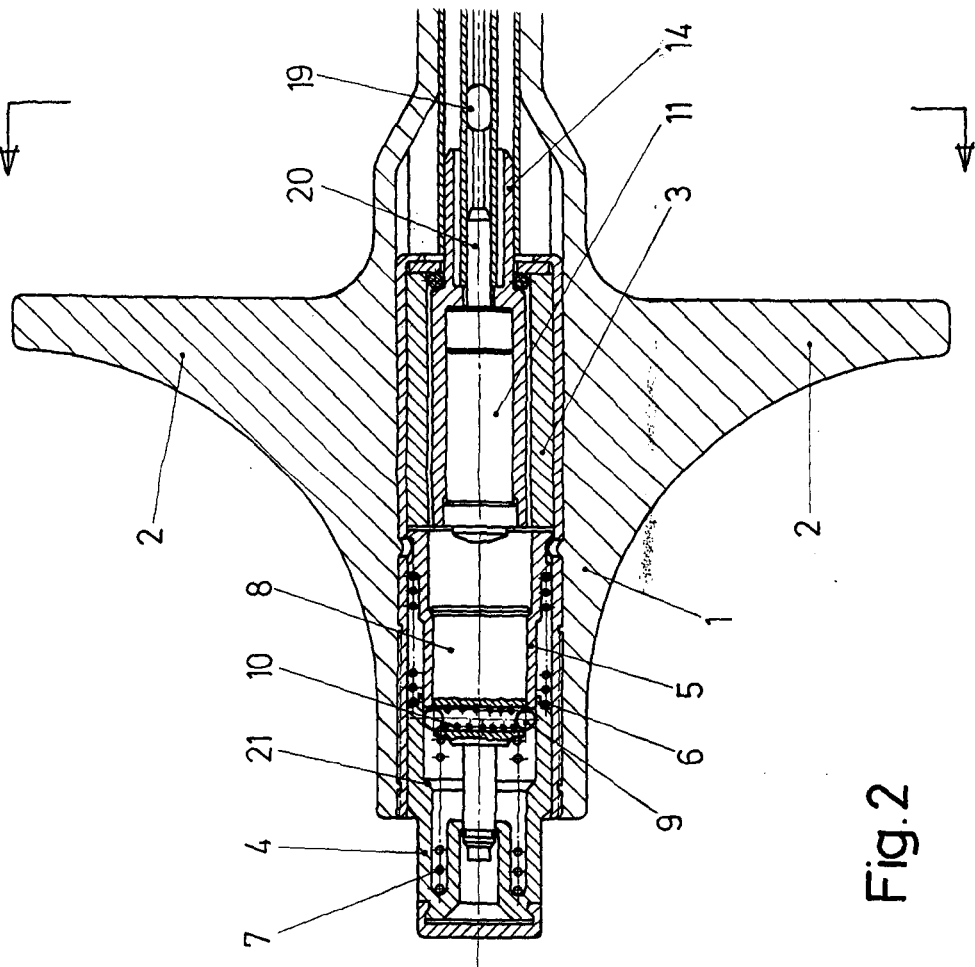

Fig. 2

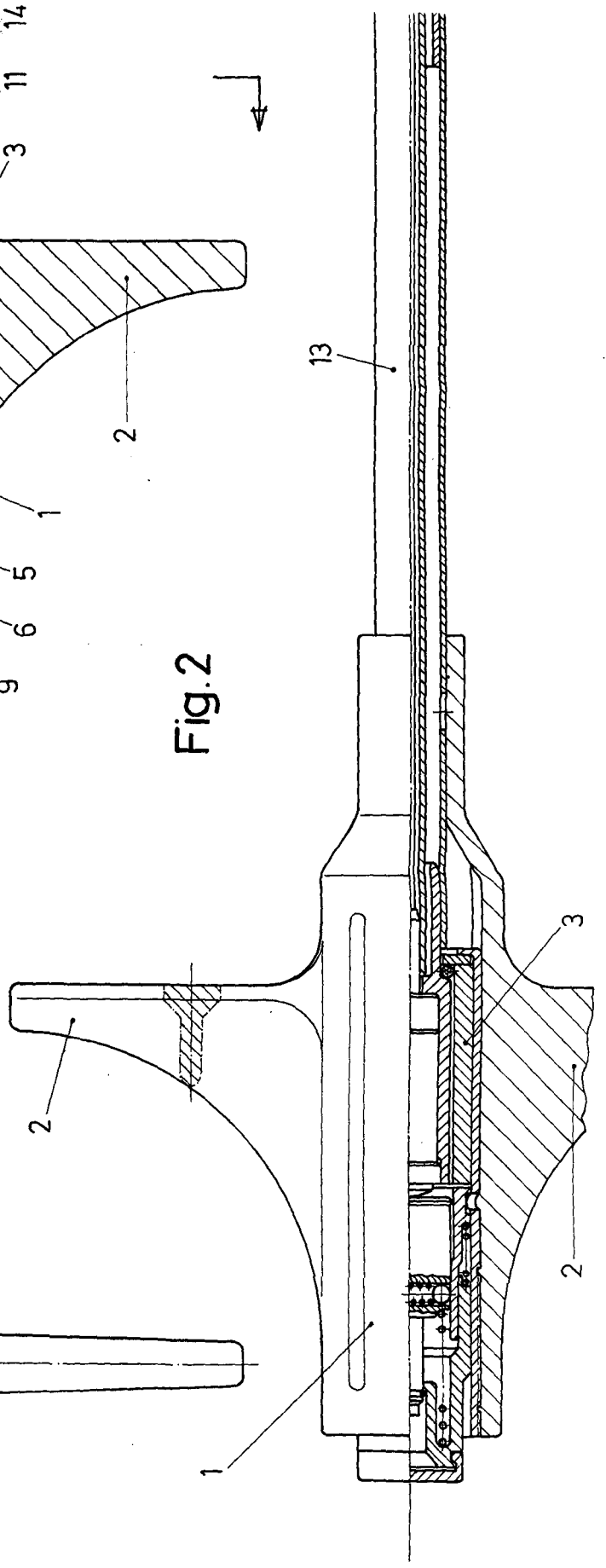

Fig. 1



906578 W

Fig.1

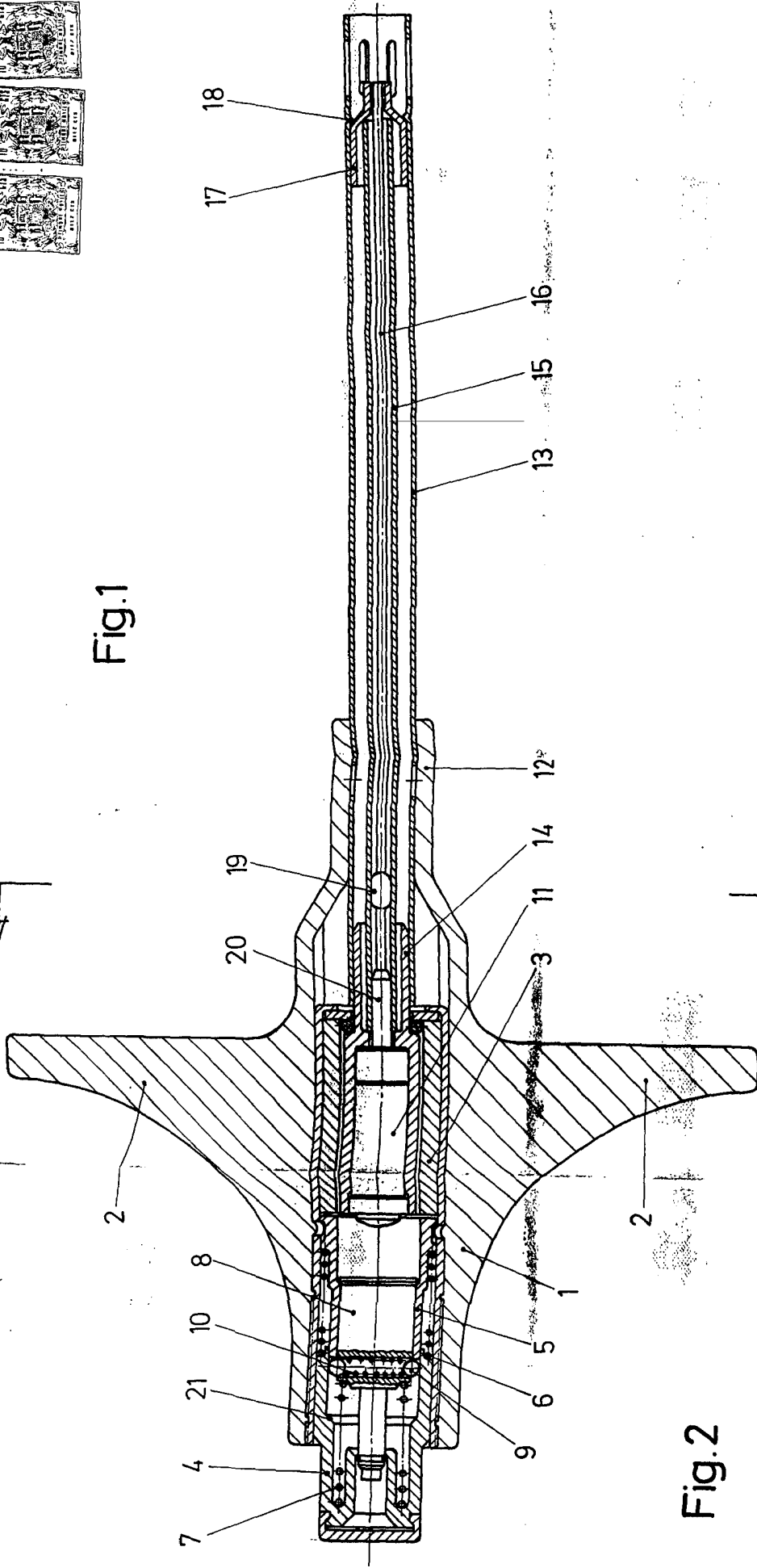
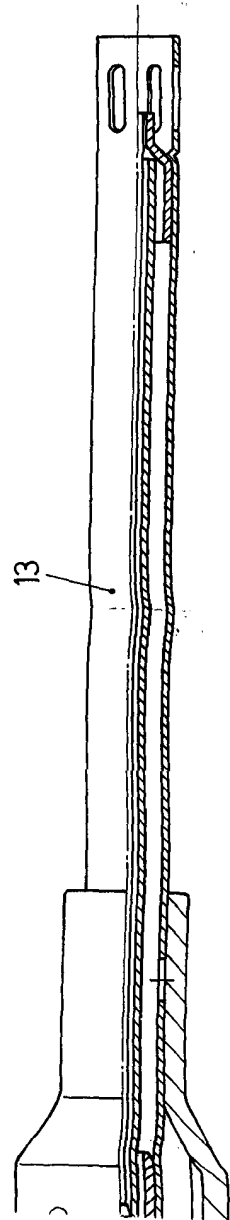

Fig.2



Escala variable
 Madrid 11-OCT. 1974
 El Agente Oficial