

30 SEP



206508

Int. CIA	B62B
----------	------

MODELO DE UTILIDAD

por 20 años

A favor de JANE, S.A., razón social española, domiciliada en BARCELONA, Cartagena, 203 . - - - - -

Por: REPOSAPIES PERFECCIONADO PARA COHECITOS PLEGABLES

MEMORIA DESCRIPTIVA

Se refiere el presente modelo de utilidad a un reposapiés perfeccionado para cochecitos plegables, del tipo compuesto por una tira flexible relacionable con soportes extremos fijados al chasis del cochecito, cuyo reposapiés aporta sensibles mejoras a tal tipo de construcción.

En efecto, el problema fundamental de dicho tipo de reposapiés radica en que la tira flexible que lo integra sufre por su zona de acoplamiento con las



escuadras esfuerzos de tracción por el apoyo de los pies del
niño que provocan su rotura, generalmente por cizalladura
ya sea con un remache, ya que el canto de una ranura,
etc. puesto que por lo general el citado acoplamiento
5 es totalmente directo.

Este problema se soluciona con el actual
reposapies, que preve su prolongación en una ala que
se intercala entre la escuadra de montaje en el chasis,
y este mismo, con solidarización entre todos ellos por
10 un pasador o remache pasante, pero con la particularidad
de que aquella ala se prolonga a su vez en un nervio
reforzante que cabalga sobre el borde superior de la
escuadra con lo que practicamente se imposibilitan los
esfuerzos de ciza llamiento sobre el mentado pasador.

15 Con el fin de facilitar la explicación se
acompaña a la presente memoria descriptiva, una hoja
de dibujos en la que se ha representado un caso práctico
de realización, el cual se cita sólo a título de ejemplo
no limitativo del alcance del presente modelo de utilidad.

20 En dichos dibujos:

La figura 1 es una vista en perspectiva del
reposapies en cuestión mostrando su forma de montaje
respecto al chasis del cochecito.

25 La figura 2 se corresponde con un detalle en
sección alzada del propio reposapies por la línea de
corte II-II de la figura 1.

30 Según tales figuras, el reposapies perfeccionado
para cochecitos plegables, objeto del presente modelo de
utilidad, está constituido por una tira laminar flexible
-1- interpuesta entre las patas -2- del chasis del

30 SEP



cochecito, cuyo carácter flexible permite el plegado de éste sin impedimento.

Es fundamental que dicha tira -1- se prolongue en cada extremo en una ala -3- que queda intercalada entre el chasis -2- y la escuadra -4- de montaje, la cual dispone de un taladro -5- en correspondencia con el -6- del ala -3- para el paso de un remache o pasador de fijación.

Es fundamental que el ala -3- se prolongue a su vez superiormente en un nervio saliente -7- que cabalga sobre la escuadra -4- e impide que los esfuerzos de tracción que recibe la tira -1- se traduzcan en el cizallamiento de la misma por la zona del remache o pasador.

Independientemente de todo ello, la escuadra -4- lleva una configuración ya sea recta ya acanalada para acoplamiento ajustado respecto de la pata -2-.

El modelo, dentro de su esencialidad, puede ser llevado a la práctica en otras formas de realización que difieran sólo en detalle de la indicada únicamente a título de ejemplo, a las cuales alcanzará igualmente la protección que se recaba. Podrá, pues, fabricarse este reposapiés en cualquier forma y tamaño, con los medios y materiales mas adecuados y los accesorios mas convenientes, por quedar todo ello comprendido en el espíritu de las siguientes reivindicaciones.

N O T A

Se reivindica como objeto del presente modelo de utilidad:

1.- Reposapiés perfeccionado para cochecitos



plegables, del tipo que comprende una tira flexible fijada al chasis del cochecito con interposición de soportes extremos de montaje, c a r a c t e r i z a d o esencialmente porque dicha tira se prolonga por sus extremos en sendas alas que se intercalan entre el citado chasis y la escuadra de fijación correspondiente a cuyo chasis se fijan por un pasador transversal, disponiendo estas alas de un nervio reforzante superior que cabalga sobre el borde superior de la escuadra, estableciendo un tope ante los esfuerzos de tracción a recibir por la tira flexible en el uso del reposapiés.

2.-"REPOSAPIES PERFECCIONADO PARA COCHECITOS FLEGABLES".

Consta la presente memoria descriptiva de cuatro hojas mecanografiadas, foliadas, numeradas y escritas por una sola cara acompaña de una lámina de dibujos.

Barcelona para Madrid, a 30 Septiembre de 1.974

JANE, S.A.
p.a.



Fig. 1.

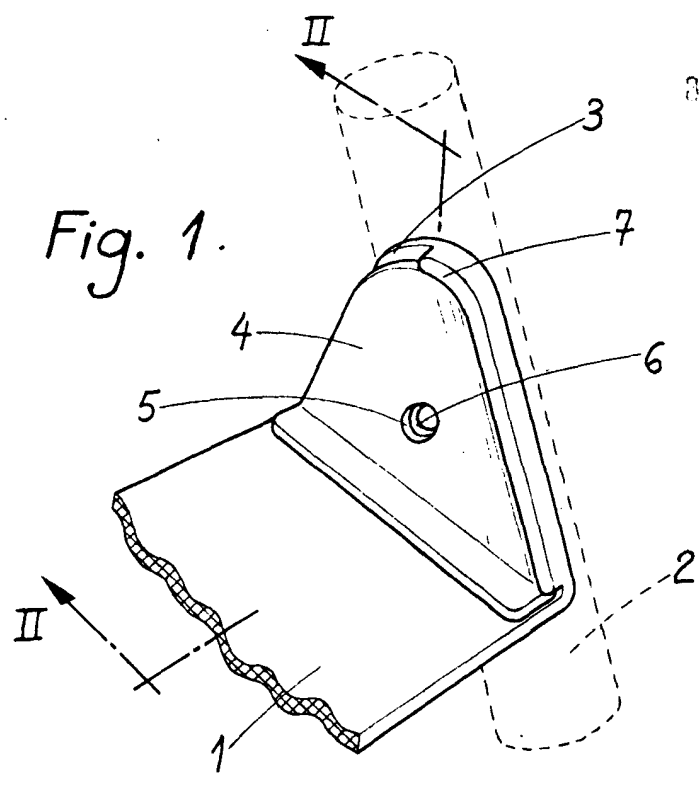
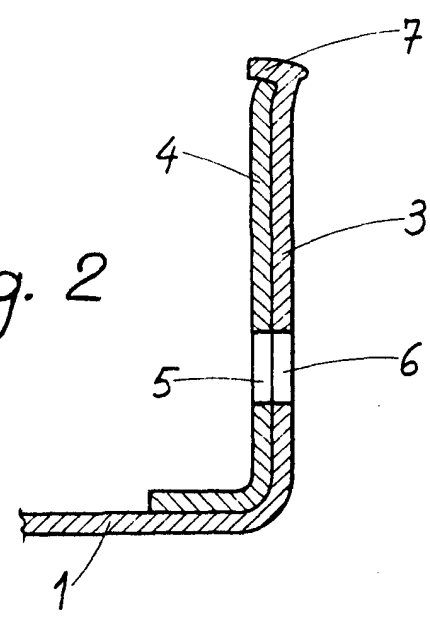

Fig. 2



BARCELONA, a 30 Septiembre
P. 2. 1974