

206492



Int. Cl.:	A 21 C

MODELO DE UTILIDAD

que por veinte años se solicita para España, a favor de DON FRANCISCO, DON ANGEL, DON RAFAEL Y DON JUAN PACHECO SORNICHERO, de nacionalidad española, domiciliados en ALCANTARILLA - (MURCIA), Convento San Francisco, por: "PANEL PERFECCIONADO PARA CAMARAS DE FERMENTACION DE MASAS PANIFICABLES"

Memorias Descriptiva

5 El presente registro de Modelo de Utilidad, concierne como su enunciado indica, a un panel perfeccionado para cámaras de fermentación de masas panificables, de acuerdo con la descripción detallada que del mismo se realiza, debiendo de interpretarse a todos sus conceptos en su más amplio sentido y nunca en limitativo.

10 En los armarios o cámaras utilizados para la fermentación de las masas panificables, sabido es que son utilizados unos entrepaños o tablas sobre las cuales se deposita la ci-

206492



- 2 -

en la citada masa. Ahora bien estos entrepaños al estar constituidos por un panel de cierto espesor y macizo, dificultan un tanto la absorción de la humedad de la masa en el interior de la cámara.

5 El nuevo panel que ahora nos ocupa, está especialmente diseñado para permitir la absorción y regulación de la humedad, para lo cual el mismo se presenta aligerado estando surcado por una serie de cámaras transversales contenedoras de aire, el cual contribuye a los efectos antes mencionados, dando como resultado además la existencia de estas cámaras, un panel liviano y de escaso peso.

10 Básicamente el panel está constituido por dos láminas iguales de contrachapado, en el interior de la cual se distribuyen una serie de largueros equidistantes y paralelos, quedando el conjunto cerrado por su periférica a través de un marco o bastidor.

15 Para la debida comprensión de este objeto, se adjunta a la presente memoria descriptiva, una hoja de planos, en la presente memoria descriptiva, una hoja de planos, en la que a título de ejemplo, se representan todas y cada uno de las partes que lo forman.

20 En la citada hoja de planos, se representa una perspectiva de panel, el cual por su borde anterior aparece desprovisto del correspondiente marco o bastidor, con el fin de que pueda ser apreciado el interior del mismo, apareciendo marcadas con referencia numérica las siguientes partes principales:

25 El panel está constituido por dos láminas iguales -1-
-2- preferentemente de contrachapado, las cuales establecen un cuerpo husco, en el interior del cual se alojan una serie de largueros de madera -5- los cuales discurren transversalmente

30



y en forma paralela formando una alineación equidistante, la cual da origen a la formación de unos pasillos o cámaras -6-. Este conjunto aparece rebordeado por un marco metálico -3- de perfil en -U- que lo limita y cierra por todas sus caras, cuyo marco presente sus vértices, bien soldados o atornillados.

Opcionalmente la lámina superior -1-, podrá ir recubierta superficialmente por una tela o masera -7-, la cual quedará fijada por la presión establecida por los bordes del marco -3-, o bien por pegado.

Este panel así formado, permitirá por la existencia de las cámaras -6-, en las cuales habrá aire, establecer una mayor absorción de la humedad existente en la masa panificable que se encuentra en fase de fermentación.

Descrita suficientemente la naturaleza del Modelo, se hace constar expresamente que cualquier modificación de detalle que se introduzca en el mismo, quedará incluida dentro de esta protección, en tanto que no altere o modifique esencialmente su finalidad característica.

NOTA

Por último, se declaran de novedad y utilidad las siguientes:

REIVINDICACIONES

1ª.- Panel perfeccionado para cámaras de fermentación de masas panificables, caracterizado esencialmente, porque el mismo está constituido por dos láminas iguales de contraphapado, entre las cuales discurren una serie de largueros de madera, dispuestos equidistantemente y en forma paralela, entre los cuales se establecen unas cámaras transversales, contando para la fijación de este conjunto, con un marco o bastidor metálico que lo circunda periféricamente, el cual presen-



perfil en -U- y comporta sus vértices soldados o atornillados.

2ª.- "PANEL PERFECCIONADO PARA CAMARAS DE FERMEN-
TACION DE MASAS PANIFICABLES".

Consta la presente memoria de cuatro hojas numeradas y mecanografiadas por una sola cara a las que se les acompañan un plano para su mejor comprensión.

Madrid, 19 OCT. 1974

RODOLFO DE LA TORRE
P. P.

Ernesto García Arteaga

206492

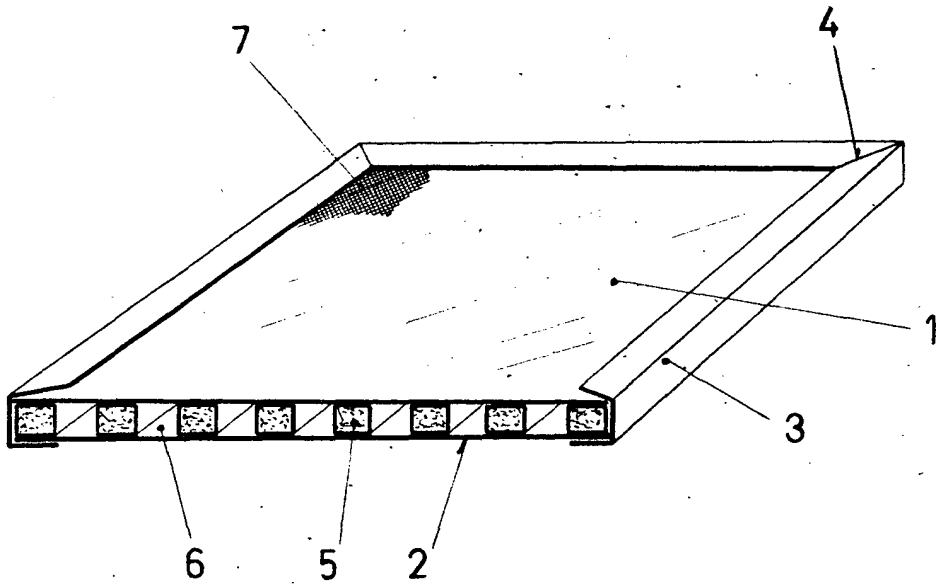
10904924



ESCALA VARIABLE
MADRID, 19 OCT. 1974

RO...
P. P. ...CORRE

Emilio Garcia Arteaga