

206483

10 30



Int. Cl.:	B6J

M O D E L O
D E
U T I L I D A D

a favor de EXCLUSIVAS OLIMPIC BENITEZ, S.A., entidad española, domiciliada en Barcelona, Calle Consejo de Ciento, 321, por "ENVASE EXPOSITOR PARA PRENDAS".

- . -

MEMORIA DESCRIPTIVA

5. La presente invención se refiere a un envase expositor para prendas, de fabricación sencilla y económica, dotado de unas originales peculiaridades que redundan en beneficio de su finalidad y que, evidentemente, constituyen una mejora sustancial con respecto a los envases que de este tipo se conocen en el mercado.

10. En efecto, la práctica comercial ha impuesto la necesidad de presentar unos determinados artículos, en particular las prendas de vestir, en unos envases en los que, además de su función específica, concurren una mejor presentación y

200483 10 OCT.



5. una visibilidad del artículo sin necesidad de tener que abrir el envase para su examen, y que además resulta de fácil observación. En esta línea se han creado múltiples envases, pero puede asegurarse que ninguna de estas realizaciones es del todo satisfactoria, sea porqué su fabricación resulta cara o complicada, sea porqué el sistema de exposición no resulta práctico y de fácil comprobación de la prenda contenida.

10. De un modo simple y práctico, el envase objeto de la invención suple ventajosamente a los envases conocidos y empleados hasta la fecha, según puede colegirse de cuanto a continuación se expone.

15. El indicado envase expositor para prendas es del tipo que comprende una bolsa flexible dotada, por lo menos, de una zona transparente, y que se caracteriza, en líneas generales, por el hecho de que la pared posterior de la bolsa está dotada de una solapa en prolongación, rígida o semirrígida, la cual preferiblemente doblada sobre sí misma, presenta como medio de sustentación un orificio para el paso de un brazo apropiado del expositor.

20. De la indicada solapa se deriva una aleta del propio envase que sobresale de la lámina que forma la solapa, que queda en disposición de abatirse y superponerse sobre la abertura de la bolsa, sobre cuya zona, queda amoviblemente dispuesta.

25. Los dibujos adjuntos muestran tan sólo a título de ejemplo, no limitativo del alcance de la presente invención, un caso práctico de realización de un envase expositor para prendas según las características reseñadas.



En dichos dibujos, la figura 1 muestra una vista en perspectiva del envase; la figura 2 es una vista en perspectiva de un despiece de los elementos que forman el envase; y la figura 3 es una sección longitudinal en posición de cerrado.

5.

Así, pues, según la representación de los dibujos, que responden a una realización preferida, el envase es del tipo que consta de una bolsa -1-, total o parcialmente transparente, cuyo extremo superior de la pared posterior -2- se prolonga mediante una aleta -3-, la cual, después de haber sido doblada sobre sí misma, es susceptible de quedar retenida en el interior de una lámina doblada -4- de material rígido o semirrígido que constituye la solapa de sustentación mediante unas aberturas -5-, a un expositor apropiado, cuya solapa es susceptible de llevar impresas cuantas indicaciones de reclamo se estimen oportuno disponer. En los dibujos, la aleta -3- queda retenida en el interior de la lámina solapa -4-, de la que cabe precisar que está constituida por un material más rígido, mediante unas grapas -6-, si bien esta circunstancia no excluye la posibilidad de que se empleen otros medios que se estimen más convenientes puesto que con ello no se alteraría la esencialidad de la invención.

10.

15.

20.

25.

La descrita aleta -3- se prolonga en una posición -7-, la cual queda en disposición de abatirse y superponerse sobre la abertura -8- de la bolsa -1-, sobre cuya zona, mediante los medios que se estimen más oportunos, como puede ser una tira autoadhesiva, queda fijada amoviblemente,

En la representación de los dibujos que, como se ha



10 OCT. 1974

- dicho anteriormente, responde a un ejemplo de realización, la bolsa -1- puede ser de cualquier constitución apropiada, siempre que permita su acoplamiento a la aleta solapa -4- que puede ser doble, como en el caso representado o simple de una sola lámina provista del orificio de sustentación, con la prolongación de la aleta que cubra la boca de la bolsa expositora. También cabe preveer que el orificio de sustentación sea substituído por una anilla o pequeña asa solidaria de la lámina solapa rígida o semirrígida.
- 5.
10. Serán independientes del objeto de la presente invención, los materiales empleados en los distintos elementos constitutivos del envase expositor para prendas, así como las formas y dimensiones, tanto absolutas como relativas, de los mismos, y, en consecuencia, todo cuanto no afecte a su esencialidad.
- 15.

- . -

N O T A

Se reivindica como objeto del presente modelo de utilidad:

1. Envase expositor para prendas, del tipo que consta de una bolsa flexible, dotada, por lo menos, de una zona transparente, caracterizado esencialmente por el hecho de que la pared posterior de la bolsa, y en el extremo adyacente a su abertura, está dotada de una aleta en prolongación, la cual queda retenida a una lámina solapa rígida o semirrígida dota-
- 20.



- de los oportunos medios de suspensión, preferiblemente un o
rificio para el paso de un brazo de expositor, de cuya ale-
ta se deriva otra en prolongación, que queda sobre la aber-
tura de la bolsa, amoviblemente retenida sobre dicha zona me
diante medios convencionales.
- 5.
2. Envase expositor para prendas, según la reivin-
dicación anterior, que se caracteriza por el hecho de que la
lámina solapa rígida o semirrígida está dispuesta doblada so
bre sí misma, con sendos orificios coincidentes para el bra-
zo expositor, reteniendo en su interior la aleta prolongación
de la bolsa que a su vez cubre la boca de la bolsa.
- 10.
3. Envase expositor para prendas, según las reivin-
dicación 1, caracterizado por el hecho de que la lámina sola-
pa fijada como prolongación de la bolsa, simple o doblada so
bre sí misma, y que a la vez fija la prolongación que cubre
la boca de la bolsa, presenta una anilla o asa para su susten-
tación.
- 15.

4. Envase expositor para prendas.

La presente memoria descriptiva consta de cinco ho-
jas foliadas escritas a máquina por una sola cara.

Barcelona, 10 de octubre de 1.974

EXCLUSIVAS OLIMPIC BENITEZ, S.A.

P. a.

FIG. 1

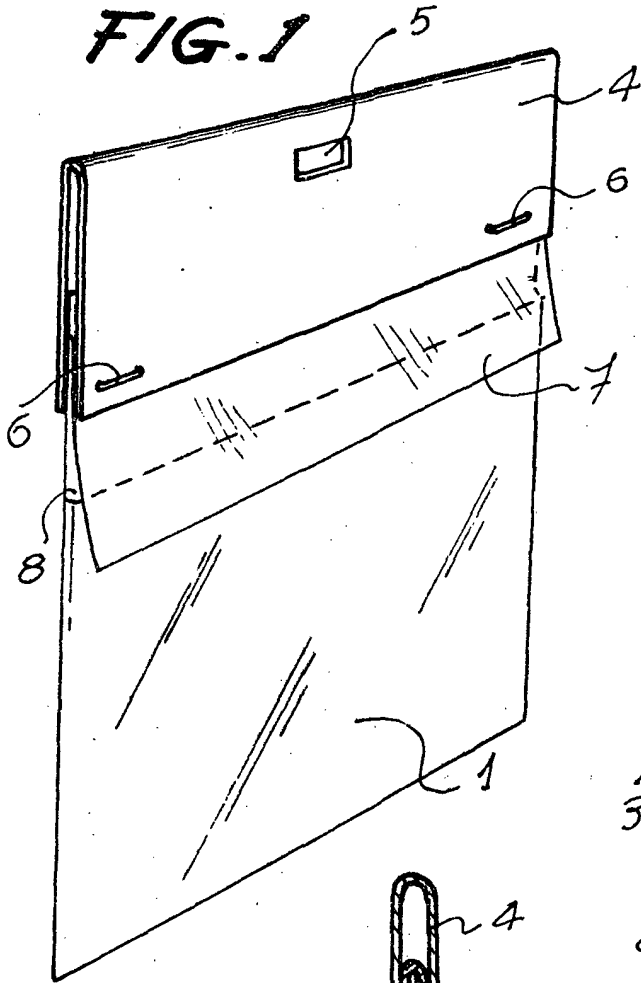

FIG. 2

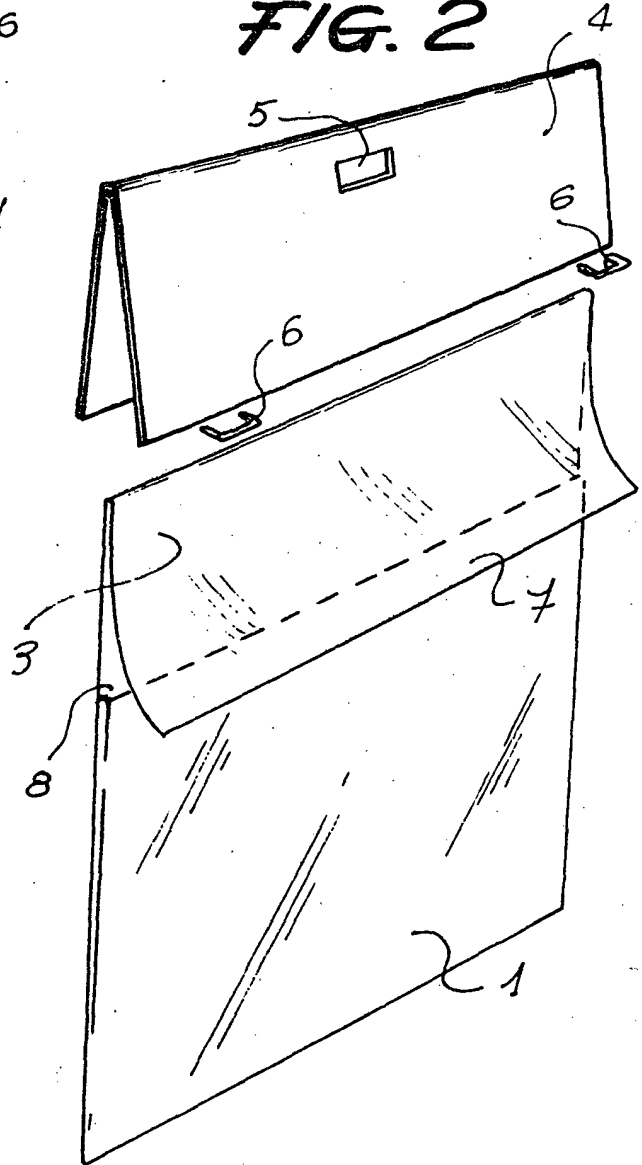
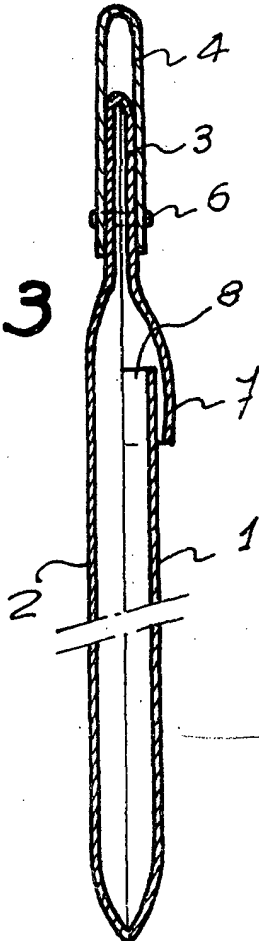

FIG. 3



Barcelona, 10 de octubre de 1974
p.a.

25084/1

