

206448



B42C

MODELO DE UTILIDAD

por VEINTE años

cuyo privilegio se solicita para España,
sus territorios y plazas de soberanía, a
favor de:

D. JAVIER VINTRO RIGALL

de nacionalidad española, domiciliado en
Barcelona, calle Pablo Alcover, núm. 59,
relativo a:

"ENCUADERNADOR PARA HOJAS CAMBIABLES"

=====

206448



MEMORIA DESCRIPTIVA

La presente invención se refiere a un encuadernador para hojas cambiables, ideado con la finalidad de conseguir un guiado completo de las hojas de papel a lo largo de la correspondiente zona marginal, permitiendo un agrupado uniforme, al tiempo que se obtiene una rápida y cómoda manipulación para extraer o para colocar las hojas en la encuadernación. - - - -

5.

El expresado encuadernador se caracteriza porque está constituido por dos tiras rígidas en mutua correspondencia, una de las cuales está fijada en el lomo de una cubierta soportante, formada de tapa y contratapa, y siendo movable la restante, teniendo ambas tiras una serie de gatillos arqueados, paralelos entre sí, situados en enfrentamiento para el mutuo ensamble formando un aro partido practicable, apto para recibir una pluralidad de hojas de papel perforadas al efecto, habiendo un elemento de cierre destinado a la sujeción conjunta de ambas tiras por un extremo en la posición de cierre de los gatillos, y unos relieves complementarios en las citadas tiras con el objeto de entrar en mutuo ensamble y trabazón en la referida posición de cierre. - - - - -

10.

15.

20.

Las dos tiras son parcialmente superponibles en la posición de cierre, por sendos planos inclinados entre sus bordes longitudinales, y estando articuladas entre sí por uno de sus extremos para el giro angular de la tira movable en la posi-

200 43



ción de apertura. - - - - -

El elemento de cierre consta de una aldabilla articulada en un extremo libre de una de las tiras, formando gancho apto para abrazar la restante tira en sentido transversal. - - - - -

5. Una de las tiras posee en su borde frontal un resalte continuo que se enfrenta con una ranura continua de la restante tira, mientras que el extremo saliente de los gatillos de una tira posee un pivote frontal a introducir en un hueco complementario del extremo de los gatillos oponentes. - - - - -

10. Otros objetos y características de la invención se irán dando a conocer en detalle a lo largo de la descripción que sigue, haciendo referencia a los dibujos ilustrativos que la acompañan. En los dibujos: - - - - -

15. Figura 1, representa, vista en planta, el encuadernador objeto de esta invención, en su posición de cierre. - - - - -

Figura 2, es una vista análoga a la de la figura anterior, según la posición abierta del encuadernador. - - - - -

Figura 3, representa el mismo encuadernador visto desde un extremo, en su posición cerrada. - - - - -

20. Figura 4, corresponde a una sección de la figura 1, por una línea IV-IV. - - - - -

Figura 5, es una vista análoga a la de la figura 4, según la posición abierta del encuadernador. - - - - -

25. Figura 6, corresponde a una sección de la figura 1, por una línea VI-VI. - - - - -



Figura 7, corresponde a una sección de la figura 2, por una línea VII-VII. - - - - -

5. El encuadernador de referencia consta de dos tiras rígidas 1 y 2, preferentemente obtenidas por moldeo en resinas sintéticas, o bien con otros materiales, que se aplican en el lomo 3 de una cubierta 4 que se compone de tapa 5 y contratapa 6. - - - - -

10. En el presente ejemplo gráfico, la tira 1 es fija en el lomo 3 mediante unos remaches 7, mientras la restante tira 2 es movable angularmente por articulación con la primera tira mediante un eje 8 situado junto a un extremo del conjunto. - - -

15. La tira fija 1 posee un cuerpo aplanado 9 del que se derivan, junto al borde longitudinal trasero, una serie de gatillos arqueados 10 paralelos entre sí, mientras el resto del cuerpo, en su cara superior, forma un plano inclinado 11 hacia el borde contrario. La tira movable 2 tiene un cuerpo aplanado 12 del que se derivan, junto a un borde longitudinal trasero, una serie de gatillos arqueados 13 paralelos entre sí y en correspondencia con los gatillos 10 de la tira 1, teniendo dicho cuerpo 1 un plano inclinado 14 en su cara inferior, en correspondencia con igual plano 11 de la tira 1. - - -

25. Hay un elemento de cierre para las tiras 1 y 2, situado en el extremo de ambas opuesto al eje de articulación 8, consistiendo en una aldabilla 15 que se articula por un eje 16 en un orificio 17 de una prolongación 18 de la tira 2. Esta aldabilla 15 es una pieza plana 19 formando gancho 20 para

206448



5. abrazar el borde exterior de la tira 1 por un apéndice extremo 21. Además, la aldabilla 15 presenta un resalte superior 22 que facilita su asido en la operación de apertura, y un pivote inferior 23 que penetra en un hueco 24 de la prolongación 18 para afianzar la posición de cierre. - - - - -

10. Para que la posición de cierre del encuadernador tenga lugar con el perfecto ensamble de las tiras 1 y 2, se prevén en ellas unos elementos complementarios que consisten en un resalte frontal continuo 25 de la tira movable 2, que se introduce en una ranura continua 26 del cuerpo 9 de la tira fija 1. Además, cada extremo exterior de los gatillos 13 de la hoja movable 2, posee un pivote 27 a aplicar dentro de un hueco frontal 28 del extremo libre de los gatillos 10 de la tira 1, con lo que se completa el referido ensamble, en toda la longitud de ambas tiras 1 y 2. - - - - -

15.

20. Unas hojas de papel, dotadas de perforaciones marginales al efecto, son acopladas en el encuadernador por penetración en ellas de los gatillos 10 ó 13 de las tiras 1 y 2, respectivamente, en posición abierta, siendo seguidamente cerradas dichas tiras y retenidas por la aldabilla 15. Inversamente, separando la aldabilla 15 se abre la tira movable 2 para poder extraer, añadir o cambiar hojas de papel, todas cuyas operaciones se realizan con toda simplicidad y rapidez, a la par que se asegura una perfecta ordenación de las expresadas hojas. - - - - -

25.

Descritas convenientemente las características de la invención, se hace constar que en la misma podrán introducir-

2014



se cuantas variantes de detalle pueda aconsejar la experiencia, siempre que con ello no se modifique la esencialidad de la misma que es la que se resume y concreta en las reivindicaciones que siguen. - - - - -

5.

N O T A

Se declaran de novedad, utilidad y propiedad para España, sus territorios y plazas de soberanía, las siguientes:

R E I V I N D I C A C I O N E S

- 10. 1.- Encuadernador para hojas cambiables, caracterizado porque está constituido por dos tiras moldeadas rígidas en mutua correspondencia, una de las cuales está fijada en el lomo de una cubierta soportante, y siendo movable la restante, teniendo ambas tiras una serie de gatillos arqueados, paralelos entre sí, situados en enfrentamiento para el mutuo ensamble formando un aro partido practicable, apto para recibir unas hojas de papel con perforaciones marginales al efecto, habiendo un elemento de cierre destinado a la sujeción conjunta de ambas tiras por un extremo en la posición de cierre de los gatillos, y unos relieves complementarios en las citadas tiras con el objeto de entrar en mutuo ensamble y trabazón en la referida posición de cierre. - - - - -
- 15.
- 20.

- 25. 2.- Encuadernador para hojas cambiables, según la reivindicación 1, caracterizado porque las dos tiras son parcialmente superponibles en la posición de cierre, por sendos planos inclinados entre sus bordes longitudinales, y estando



articuladas entre sí por uno de sus extremos para el giro angular de la tira movable en la posición de apertura. - - - - -

5. 3.- Encuadernador para hojas cambiables, según la reivindicación 1, caracterizado porque el elemento de cierre consta de una aldabilla articulada en el extremo libre de una de las tiras, formando un gancho apto para abrazar la parte extrema de la restante tira. - - - - -

10. 4.- Encuadernador para hojas cambiables, según la reivindicación 1, caracterizado porque una de las tiras posee en su borde frontal un resalte continuo que se enfrenta a una ranura continua de la restante tira, mientras que el extremo saliente de los gatillos de una de las tiras posee un pivote a introducir en un hueco complementario del extremo de los gatillos oponentes. - - - - -

15. 5.- "ENCUADERNADOR PARA HOJAS CAMBIABLES". - - - - -

Todo ello conforme se describe y reivindica en la presente memoria que consta de siete hojas, foliadas y mecanografiadas por una sola de sus caras, y de siete figuras que la ilustran.

MADRID, 9 OCT. 1974

P. A. AL CUREL SUÑOL

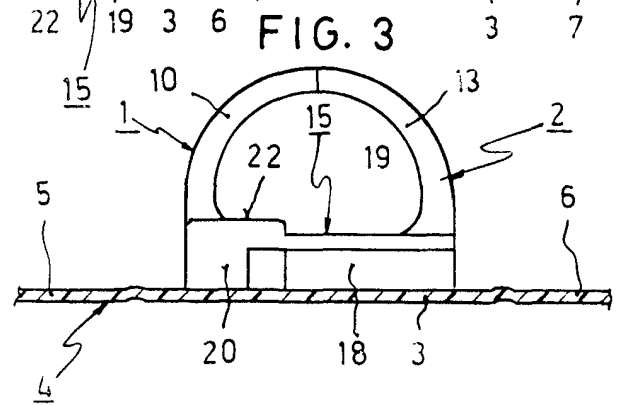
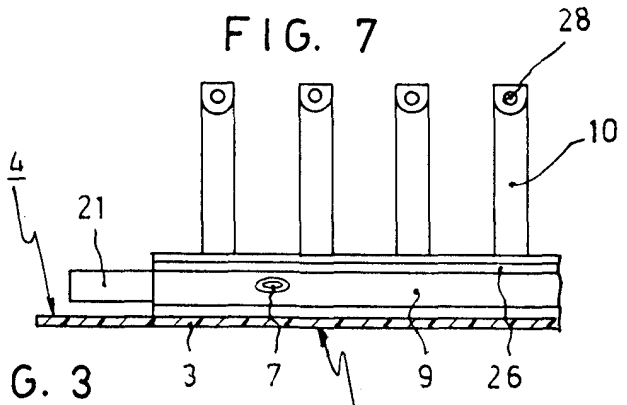
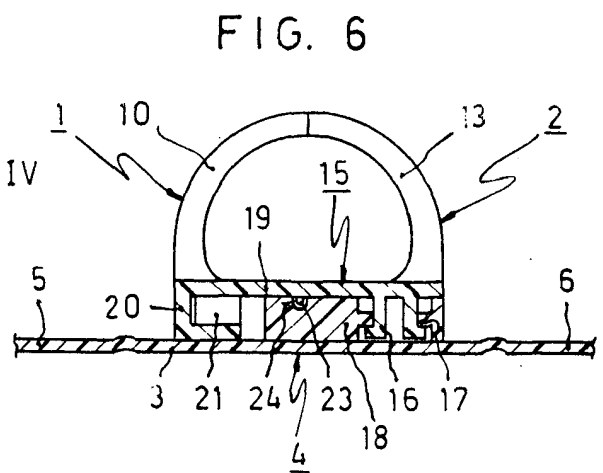
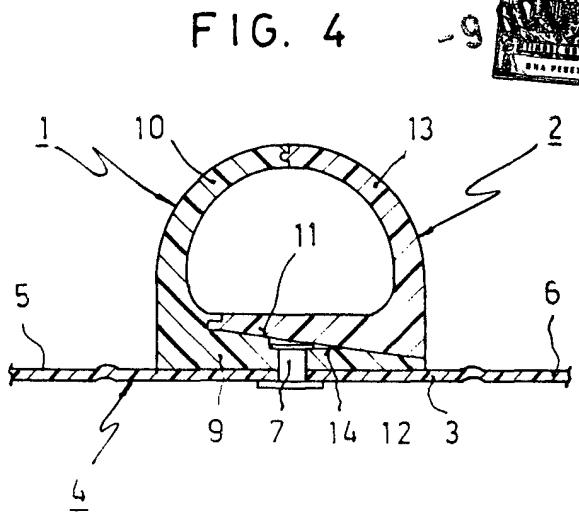
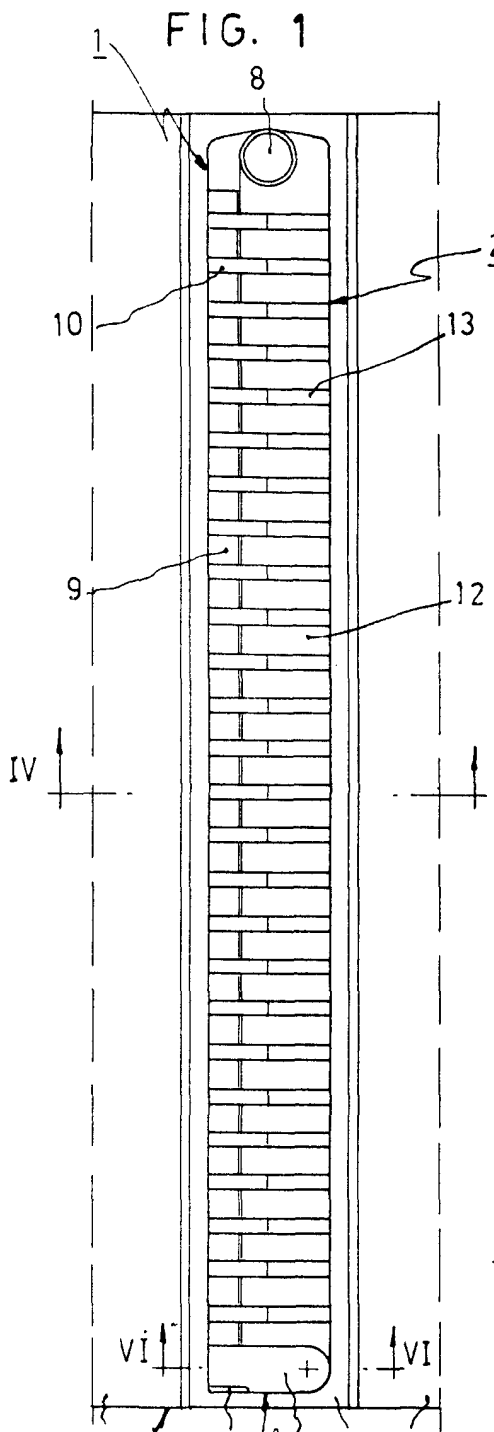

MADRID 9 OCT 1976
 P. A. ALONSO SUÑOL

Alonso



FIG. 2

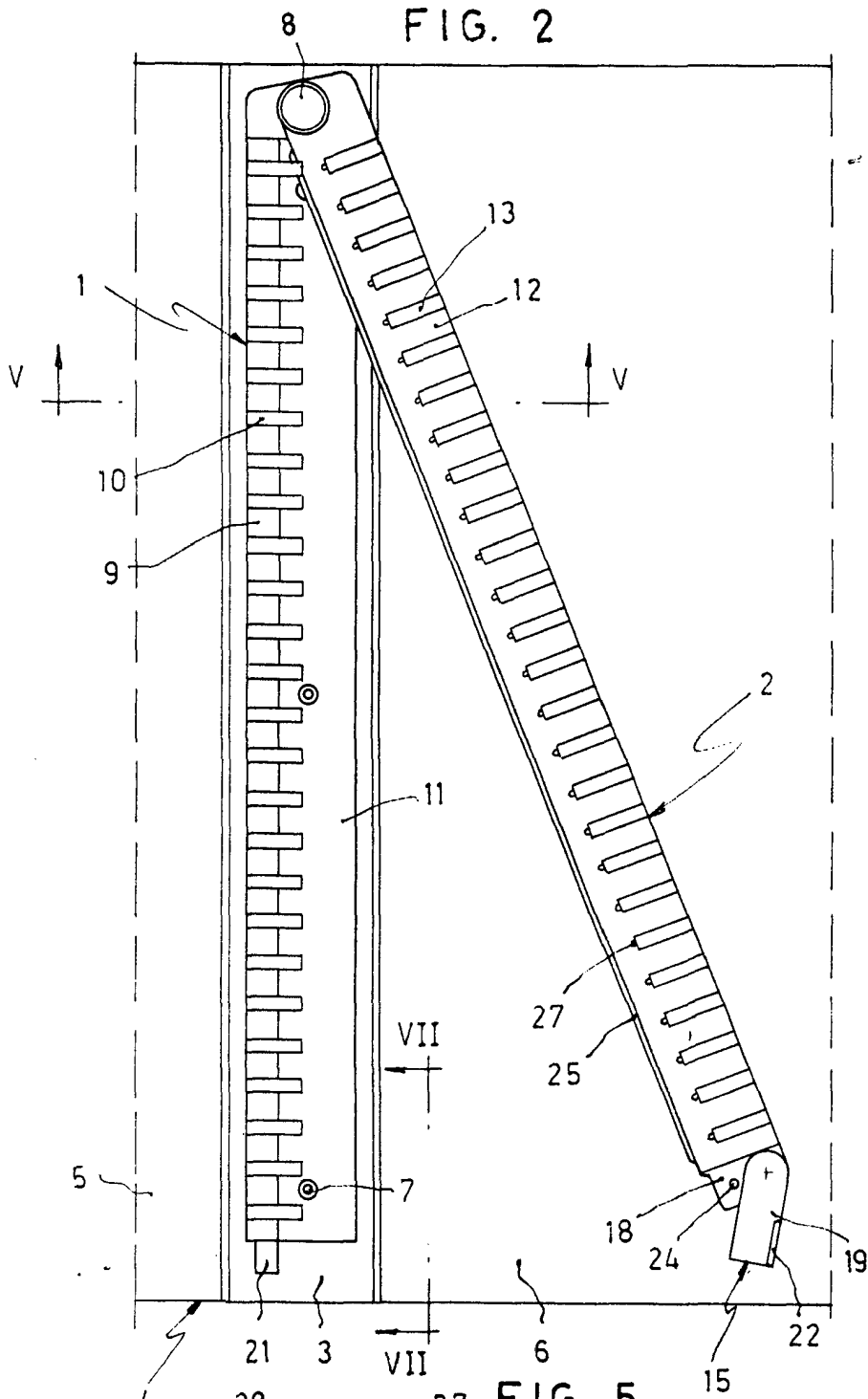
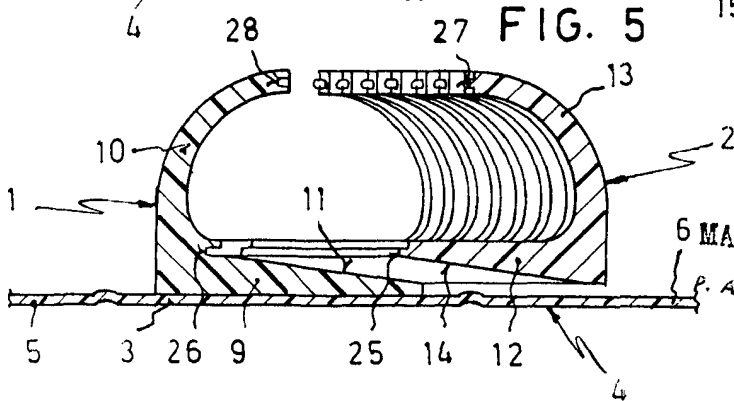

FIG. 5



6 MADRID, 9 OCT. 1974

P. A. M. CURELL SUÑOL

Alvarez