

206439



F. C. 10-5-1976

Int. Cl.:	A47B
-----------	------

MEMORIA DESCRIPTIVA

Correspondiente a un Modelo de Utilidad por 20 años, para todo el territorio español, a favor de COINTRA, S.A., entidad española, domiciliada en MADRID, María de Molina, nº 39, por: "ESTANTERIA PERFECCIONADA".

-----:oOo:-----

El presente Modelo de Utilidad se refiere a una estantería ampliable de aplicaciones diversas y especialmente indicada para el almacenamiento de diversos productos clasificados y de rápida localización.

5

Presenta las ventajas de su aplicación a diversos productos, la posibilidad de identificación de los mismos entre un elevado número de estanterías situadas en un mismo local, y la posibilidad de colocar los elementos de soporte en posiciones varias, permitiendo su



206439

10 adaptación a diferentes necesidades, y en especial, el
no precisar para su montaje elementos de unión como tor-
nillos, remaches, etc., al lograrse este por simple en-
castre de los elementos horizontales sobre los vertica-
les.

15 Consiste, fundamentalmente, en una serie de pa-
neles verticlaes de costado que no suponen limitación y
entre los cuales se sitúan paneles horizontales o baldas
en diferentes posiciones, y paneles verticlaes que for-
man el cerramiento posterior.

20 El acoplamiento relativo entre los elementos men-
cionados se lleva a cabo sin necesidad de tornillos u -
otro medio de fijación auxiliar, pues dispone de órganos
incorporados que permiten este acoplamiento con todas -
las garantías de solidez necesarias y con gran rapidez.

25 Los paneles verticales de costado adoptan forma
de U y tienen en su parte inferior cortes angulares de
bisetriz vertical que forman patas de apoyo; presentan
también orificios superiores que permiten la colocación
de una banderola de identificación a distancia de los -
30 productos contenidos, y orificios semejantes intermedios
destinados a soportar una mesa supletoria auxiliar des-
tinada a la colocación de los productos previa a su cla-
sificación y almacenamiento.

35 Por último, los paneles verticales de costado -
disponen de tiras de sección omega verticales múltiple-
mente vaciadas de modo regular para el alojamiento de -
los soportes de las baldas horizontales y de unos ele-
mentos de alojamiento y soporte de las baldas de piso y
techo.



200

40 Los elementos de piso y techo son iguales y es-
tán formados por placas horizontales con tiras vertica-
les periféricas prolongadas en sentido horizontal en for-
ma de U para servir de soporte a elementos auxiliares -
que describiremos más adelante. Estas prolongaciones ho-
45 rizontales inferiores tienen escotaduras en sus vértices
para el alojamiento y posterior fijación de unos engan-
ches de tal sección que pueden penetrar en los soportes
al efecto fijados en los ángulos de los paneles vertica-
les de costado. Los paneles intermedios son iguales e -
50 intercambiables, pudiendo ser situados a diferentes al-
turas y adoptan una disposición semejante a los de piso
y techo si bien carecen de los enganches citados. Los -
paneles horizontales intermedios así como los de piso y
techo tienen incorporados en su cara frontal un alojamien-
55 to para la etiqueta destinada a contener las caracterís-
ticas de los productos almacenados.

Los paneles verticales posteriores se forman se-
gún varias piezas complementarias dotadas de los elemen-
tos necesarios para su fijación a los de costado, y se
60 ha previsto la existencia de accesorios como marginado-
res destinados a salvar la zona extrema interior de las
baldas inutilizable en algunas aplicaciones por las alas
paralelas del perfil de los paneles verticales de costa-
do.

65 Asimismo se ha previsto la existencia de unos -
separadores a utilizar en algunos casos y consistentes
en placas de disposición en plano vertical, paralelo a
los costados y de situación variable, regulada por una
tira horizontal fijada en la parte posterior y por una se-
70 ñalada tira paralela a la anterior colocada en el frente



200

de la balda, de modo que la tira posterior dispone de -
múltiples orificios representativos de otras tantas po-
siciones del separador.

75

Para ampliar la anterior descripción, y a título
de ejemplo únicamente, se acompañan unos planos en los
que se han representado:

Figura 1.- Perspectiva del conjunto con sus ele-
mentos dispuestos para el montaje.

80

Figura 2.- Perspectiva del conjunto montado con
mesa auxiliar y banderola incorporadas.

Figura 3.- Alzado y vista lateral del alojamien-
to para los enganches de piso y techo.

Figura 4.- Alzado y planta del enganche

85

Figura 5.- Perspectiva del alojamiento montado
en el enganche.

Figura 6.- Perspectiva del enganche montado.

En estas figuras se han señalado, con sus refe-
rencias correspondientes, los siguientes elementos:

90

1.- Panel de piso o techo

2.- Paneles verticales de costado

3.- Panel posterior

4.- Panel horizontal intermedio

5.- Perfil omega vaciado

6.- Alojamientos de los enganches

95

7.- Enganches.

8.- Alojamientos para la etiqueta

9.- Soporte de panel intermedio

10.- Perfil de enlace

11.- Banderola

100

12.- Tira taladrada

13.- Mesa auxiliar

14.- Sujetalibros



- 15.- Marginadores
- 16.- Tira frontal
- 105 17.- Separador
- 18.- Escotaduras superiores
- 19.- Escotaduras intermedias

En la figura 1 vemos la disposición de los dife-
rentes elementos que forman la estantería; así, los pa-
neles de piso y techo -1- tienen un perfil en U en sus
110 bordes para el alojamiento de elementos auxiliares como
los sujetalibros -14- (fig.2), el cual perfil se inte--
rrumpe en los vértices para la situación de los engan--
ches -7- fijados por soldadura preferentemente; en la -
115 parte frontal se ha colocado un portaetiquetas -8- igual
al de los paneles intermedios -4- en el cual se coloca-
rá una etiqueta identificadora de los productos conteni-
dos.

Los paneles verticales de costado -2- tienen un
120 perfil en U y presentan escotaduras inferiores en ángu-
lo recto que determinan dos patas de apoyo del conjunto
a cada lado. En su interior se han fijado los perfiles
omega -5- múltiple y regularmente taladrados para alojar
en la posición adecuada (variable) a los soportes -9-
125 de los paneles intermedios que servirán de apoyo a éstos.
Cada panel -2- dispone de dos pares de alojamientos -6-
uno en posición superior para el techo y otro en posición
inferior para el piso, los cuales tienen sus bordes con-
vergentes para lograr el enclavamiento de los paneles -
130 -1- a través de los enganches -7- por simple gravedad.
El panel posterior -3- está formado por varias piezas -
iguales y complementarias (en la figura tres) dotadas -
de los elementos de encastre necesarios para su fija--
ción a los paneles de costado -2-. SE ha previsto la co



135 locación de una banderola -11- portadora de una diferenciación
visual (cromática) para cada estantería, la cual
se sujeta a uno de los paneles de costado -2- en las esco
140 cotaduras superiores -18- practicadas al efecto. Existen
unas escotaduras semejantes -19- destinadas a alojar los
medios de fijación de la mesa auxiliar -13- en la que -
se situarán las mercancías a almacenar para efectuar su
clasificación previa.

Los marginadores -15- tienen por misión salvar
los espacios muertos que forman las alas paralelas de
145 los paneles de costado -2- y que resultan inconvenientes
en algunas aplicaciones.

Pueden colocarse en algunos estantes las tiras
-12- dotadas de múltiples orificios que, con las frontal
150 les -16-, determinan diferentes posiciones de los sepa-
radores -17- que estarán constituidos por una red metá-
lica soldada en sus bordes a una varilla periférica con
apéndices para su alojamiento en alguno de los taladros
de la tira -12-.

Para la ampliación de la estantería en sentido
155 horizontal se disponen los perfiles -10- que sirven de
enlace entre dos paneles consecutivos de costado y per-
miten la continuidad.

Como accesorio existen unos sujetalibros -14- -
160 constituidos por varillas dobladas sobre si mismas y que
alojan sus extremos entre las caras superiores y las pesu
tañas inferiores de algunas baldas.

Se hace constar que al anterior enumeración es -
puramente enunciativa y no limitativa, reservándose el -
inventor el derecho que la Ley le confiere para introdu-
165 cir en el objeto de la misma las mejoras y perfecciona-
mientos que la práctica aconseje, siempre que se respe-
ten sus características esenciales.

206439



= N O T A =

Se declaran de novedad las siguientes

170

= R E I V I N D I C A C I O N E S =

175

1ª.- Estantería perfeccionada, del tipo formado por elementos verticales y horizontales acoplables entre sí sin elementos auxiliares de unión, caracterizada por constituirse mediante paneles verticales de costado dotados de escotaduras diversas para fijación de órganos auxiliares, y de tiras verticales interiores para fijación de los paneles horizontales intermedios en posiciones diversas, así como de alojamientos solidarios para los enganches de los paneles de piso y techo; de paneles de piso y techo de utilización indistinta con enganches solidarios; de paneles intermedios horizontales con perfil en U; de paneles posteriores de cierre y de elementos accesorios como mesas, banderolas de identificación, sujetalibros y separadores y marginadores.

180

185

2ª.- Estantería perfeccionada, según la reivindicación anterior, caracterizada porque los paneles verticales de costado tienen perfil en U y escotaduras inferiores angulares de bisectriz vertical, escotaduras superiores para la fijación de una banderola y escotaduras intermedias para la fijación de una mesa auxiliar.

190

195

3ª.- Estantería perfeccionada, según las anteriores reivindicaciones, caracterizada porque los paneles verticales de costado disponen en su interior de tiras verticales solidarias múltiplemente perforadas para el alojamiento de soportes en posiciones diversas.

4ª.- Estantería perfeccionada, según las anteriores reivindicaciones, caracterizada porque los soportes de las baldas horizontales son elementos dotados de dos ramas verticales, una que penetra en el alojamiento de -



200 la tira vertical correspondiente y otra rematada por un plano horizontal que será de apoyo de la balda.

205 5ª.- Estantería perfeccionada, según las anteriores reivindicaciones, caracterizada porque tanto los paneles de techo y piso como los intermedios, disponen de portaetiquetas frontales según carriles de perfil en U en sus bordes.

210 6ª.- Estantería perfeccionada, según las reivindicaciones anteriores, caracterizada porque dispone de separadores planos guiados simultáneamente por una tira horizontal múltiplemente taladrada y adosada a la cara interior del panel posterior y por una tira frontal colocada sobre el portaetiquetas de la balda sobre la que se sitúa.

215 7ª.- Estantería perfeccionada, según las anteriores reivindicaciones, caracterizada porque los separadores están formados por una red metálica soldada por sus bordes a una varilla periférica con apéndices de situación.

220 8ª.- Estantería perfeccionada, según las anteriores reivindicaciones, caracterizada porque dispone de perfiles de enlace en forma de omega, múltiple y regularmente taladrados, que unen solidariamente dos paneles verticales de costado consecutivos.

225 9ª.- ESTANTERIA PERFECCIONADA.
Todo ello según se describe y reivindica en la presente memoria descriptiva, que consta de ocho hojas mecanografiadas por una sola de sus caras y debidamente numeradas y se ilustra con los planos adjuntos.

230 Madrid, 8 de Octubre de 1.974

VICENTE OCHOA

P.S.

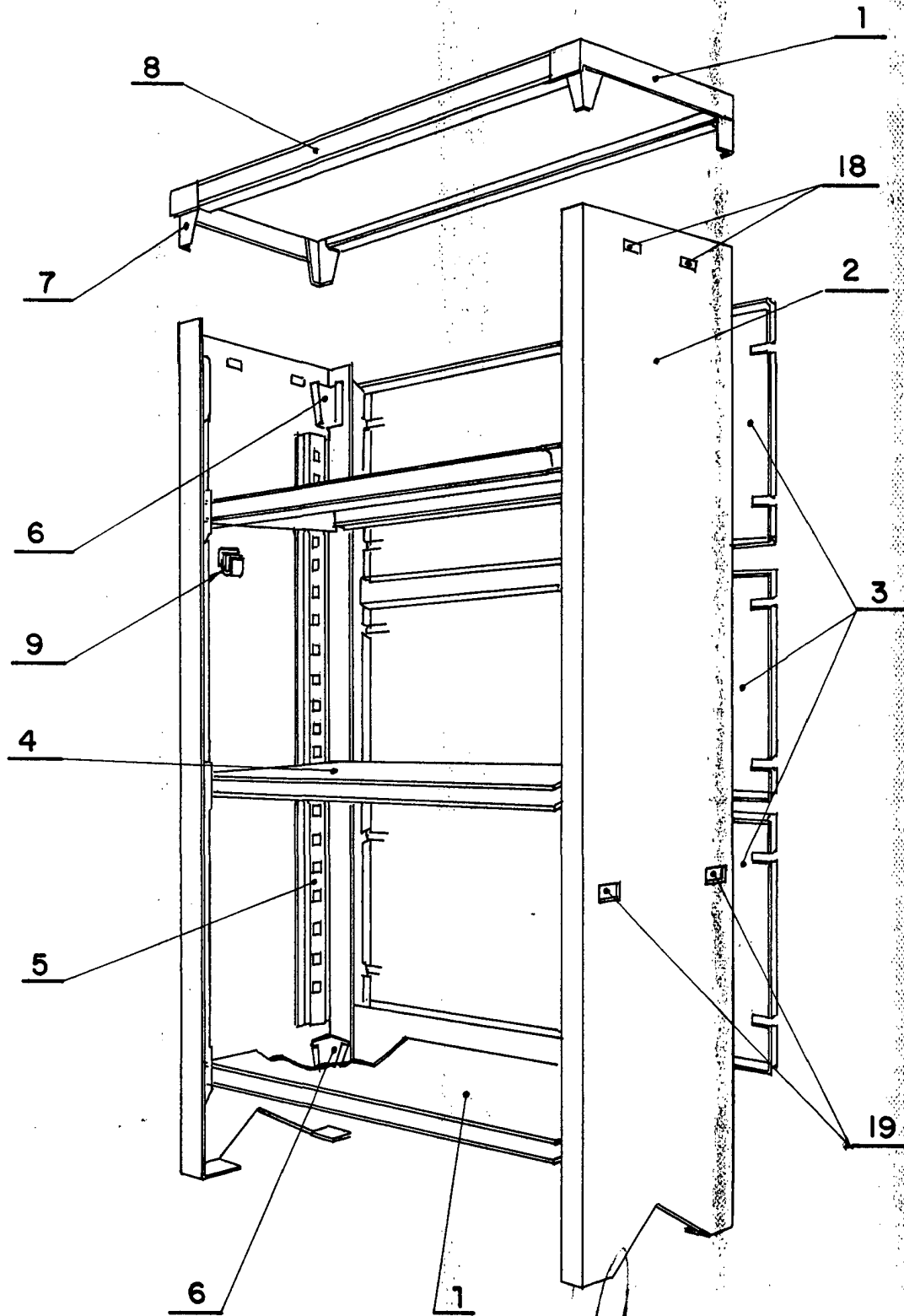

Fig. 1

Madrid a - 8 OCT. 1974
VICENTE OCHOA
P.S.

ESCALA VARIABLE

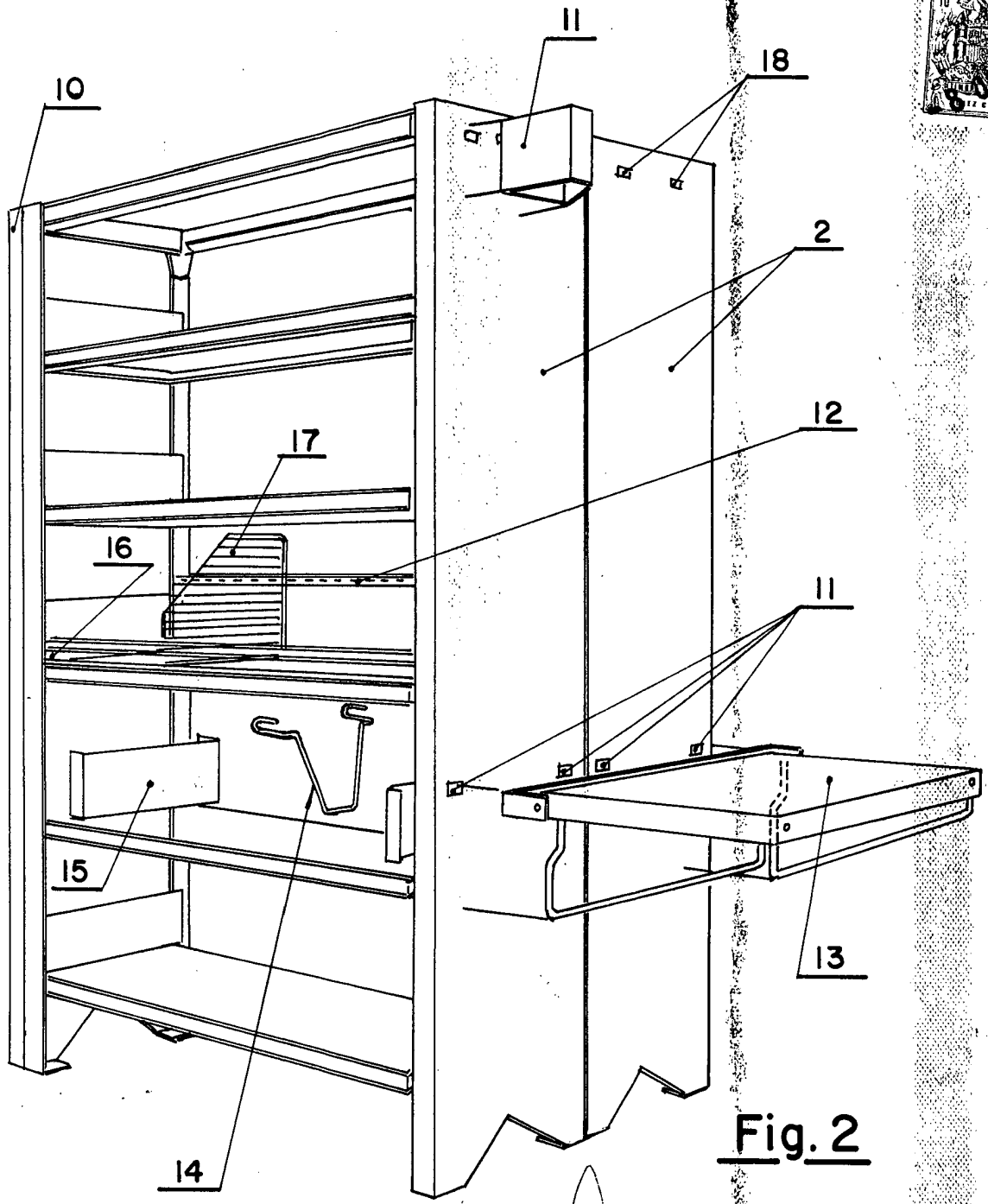

Fig. 2

Madrid a - 8 OCT. 1974

VICENTE OCHOA
P.P.

ESCALA VARIABLE

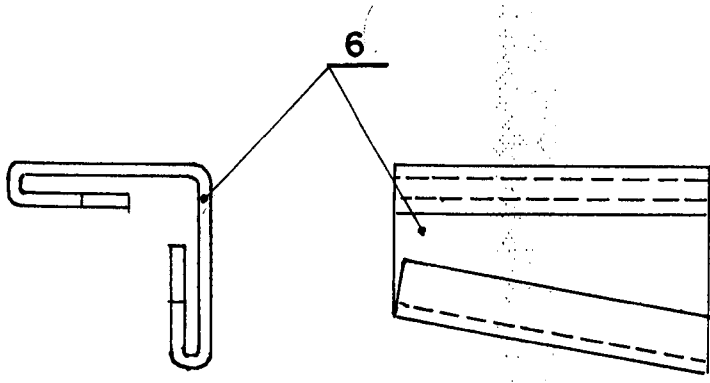

Fig. 3

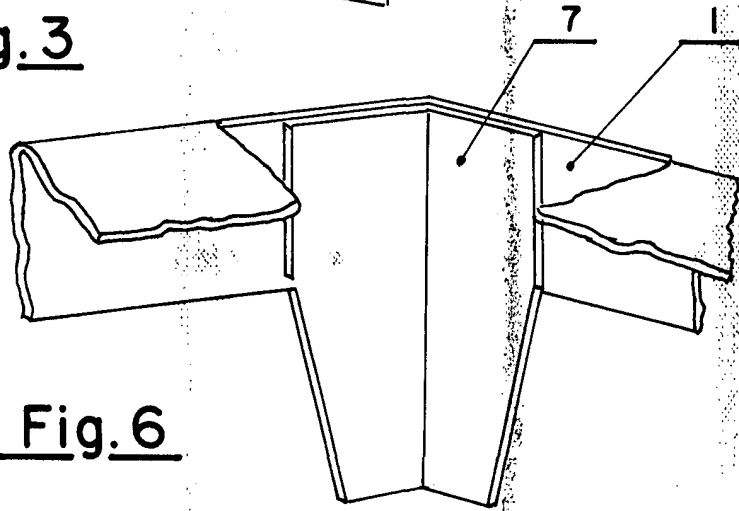

Fig. 6

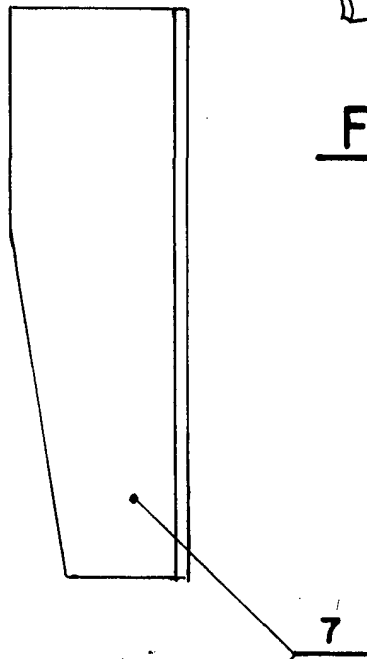

Fig. 4

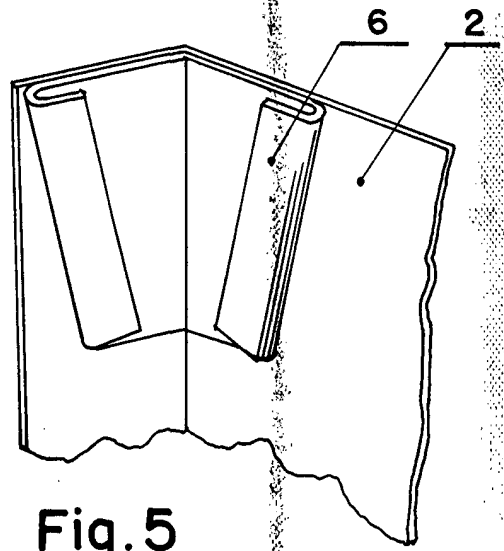
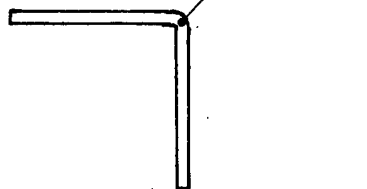

Fig. 5

Madrid a - 8 OCT. 1974

VICENTE OCHOA
P.F.

ESCALA VARIABLE