

206396



5 OCT

Int. Cl.:

B42 F

MEMORIA DESCRIPTIVA

que se acompaña a una solicitud de modelo de utilidad, por veinte años, para España y sus Posesiones, por

BANDEJA SUSTENTADORA DE CUADERNOS DE NOTAS, CON CAJON INCORPORADO

Solicitante : D. Claudio HERNANDEZ-ROS MURCIA

Nacionalidad : Española

Residencia : MADRID

Domicilio : Avda. de América, 66

200340

MEMORIA DESCRIPTIVA



El presente modelo de utilidad recae, como su mismo enuncia-  
do indica, sobre una bandeja de las que se utilizan para sujetar  
los cuadernos de notas y que, al mismo tiempo, por su constitución  
sirve para apoyar los mismos durante la escritura; constando tam-  
5 bién de un cajon incorporado donde pueden colocarse lapices, termometros y otros utensilios similares relacionados con el trabajo a realizar.

Las ventajas de esta invención son muchas y, sobre todo, radican en su autentica novedad. En efecto, aquellas personas que se ven obligadas a realizar trabajos en pie y tomar notas, tal como taquígrafos, cuando su trabajo les obliga a permanecer de pie; enfermera cuando van realizando las visitas a los enfermos; y otros similares que encuentran graves dificultades en el desarrollo de su trabajo y, la principal de ellas es carecer de una superficie dura y lisa en la que apoyar su cuadernos donde hacer las anotaciones, en esta invención encontraran una autentica novedad. Es de tener muy en cuenta, por ejemplo, el caso de las enfermeras, ya que estas tienen que trasladarse por todo el sanatorio con el boe lígrafo en una mano y diversas hojas para tomar temperaturas y hacer anotaciones en la otra, sin tener una superficie sobre la que apoyarse.

Esta invención recae sobre una bandeja, tamaño folio aproximadamente, con un cajón en la que se pueden llevar todos los utensilios que se deseen, y que por su consistencia, al ser realizada en metal u otro material duro, facilita el trabajo citado. Por tanto, con un pequeño gasto, el cual es muy inferior al que pueda tener otro materail de oficina o clínico, se facilita el trabajo evitando roturas de termometros o anotaciones dificilmente legibles.

Para mejor comprensión de esta memoria se acompañan los dibujos adjuntos, que muestran un ejemplo de realización, no limitativo de los variós que caben dentro del cuadro general de la inven-



15 OCT 1950

ción sin que el mismo se altere. En tales dibujos:

La fig. 1 es una vista en perspectiva del conjunto.

La fig. 2 es una vista en perspectiva del cajón.

35

De conformidad con la invención referida a los dibujos adjun-  
tos, el presente modelo consta de una bandeja (6) de forma parale-  
pipédica rectangular muy apaisada; debajo de uno de sus laterales  
mayores se desplaza axialmente un cajón rectangular (1) de las mis-  
mas medidas, que en su lateral frontal presenta un pomo (2) para

40

facilitar su uso a las personas que lo llevan en la mano. En el in-  
terior de este cajón existen divisiones (3) de su superficie, for-  
madas por una pletina en forma de "L" sujeta por medios adecuados  
y por uno de sus lados al fondo interior del cajón, teniendo esta  
una disposición en toda su longitud perpendicular, con una peque-  
ña ranura (4) en el centro.

45

Las divisiones citadas pueden ser varias, según el trabajo  
a realizar. En efecto, cuando se trate, por ejemplo, de un pintor  
que tome bocetos al aire libre, llevara varias divisiones para la-  
pices y colores y cuanto requiera, porque en el interior de estas  
divisiones, como ya hemos dichos, van a ir lapices, termómetros y  
otros elementos y utensilios longitudinales que se pueden adaptar  
al fondo. Dentro de esta división hay una pletina doblada en "U"  
(5) para el apoyo de estos elementos.

50

En la parte superior de la bandeja se colocara una pinza (7)  
para la sujección del bloc, que naturalmente sera intercambiable.  
La citada pinza tendra una supefficie lisa para poner el nombre del  
usuario.

55

En la presente invención caben cuantas variantes de realiza-  
ción como sean posibles sin que se altere su esencia, pudiendose  
fabricar su objeto en toda clase de materiales, formas y tamaños  
adecuados, sin limitación.

60

• • • • •

206396



NOTA - Descrito suficientemente lo que antecede <sup>5</sup> resta señalar que lo que se considera propio, nuevo y util del <sup>10</sup> solicitante, es lo contenido en las siguientes:

65

REIVINDICACIONES

1 1 - Bandeja sustentadora de cuadernos de notas, con cajon incorporado, caracterizada por tener una forma paralepipédica rectangular, con su interior hueco, deslizando en dicho vacio un cajón cuyos laterales forman los laterales mayores de la bandeja.

70

2 - Bandeja, según reivindicación 1ª, porque el cajon citado en la reivindicación anterior, tiene practicamente la misma medida que la bandeja, presentando en su lateral mayor exterior un pomo para facilitar el movimiento axil dentro de la bandeja.

75

3 - Bandeja, según reivindicaciones 1 y 2, caracterizada porque el cajon citado presenta unas divisiones formadas por una pletina doblada en "L", uno de cuyos lados se sujeta al fondo interno del cajon, mientras que el otro queda perpendicular al mismo.

80

4 - Bandeja, según reivindicaciones 1 a 3, caracterizada porque el lado perpendicular al fondo de la división puede presentar una o varias ranuras.

85

5 - Bandeja, según reivindicaciones 1 a 4, caracterizada porque el interior de las divisiones llevara una pletina doblada en "U" sucesivas que se apoyara al fondo interno del cajon, identificandose con el mismo.

90

6 - Bandeja, según reivindicaciones 1 a 5, caracterizada porque la bandeja en si lleva en uno de sus laterales menores una pinza.

7 - Bandeja, según reivindicaciones 1 a 6, caracterizada porque la pinza citada en la reivindicación anterior presenta una superficie lisa donde se puede indicar el nombre de su usuario.



8 - BANDEJA SUSTENTADORA DE CUADERNOS DE NOTAS, CON CAJON INCORPORADO.

\*\*\*\*\*

95

Todos según se describe en la presente memoria que consta de cinco hojas foliadas y escritas por una sólo cara con un total de noventa y siete líneas y dibujo anexo.

Madrid, 5 de octubre de 1974

peae

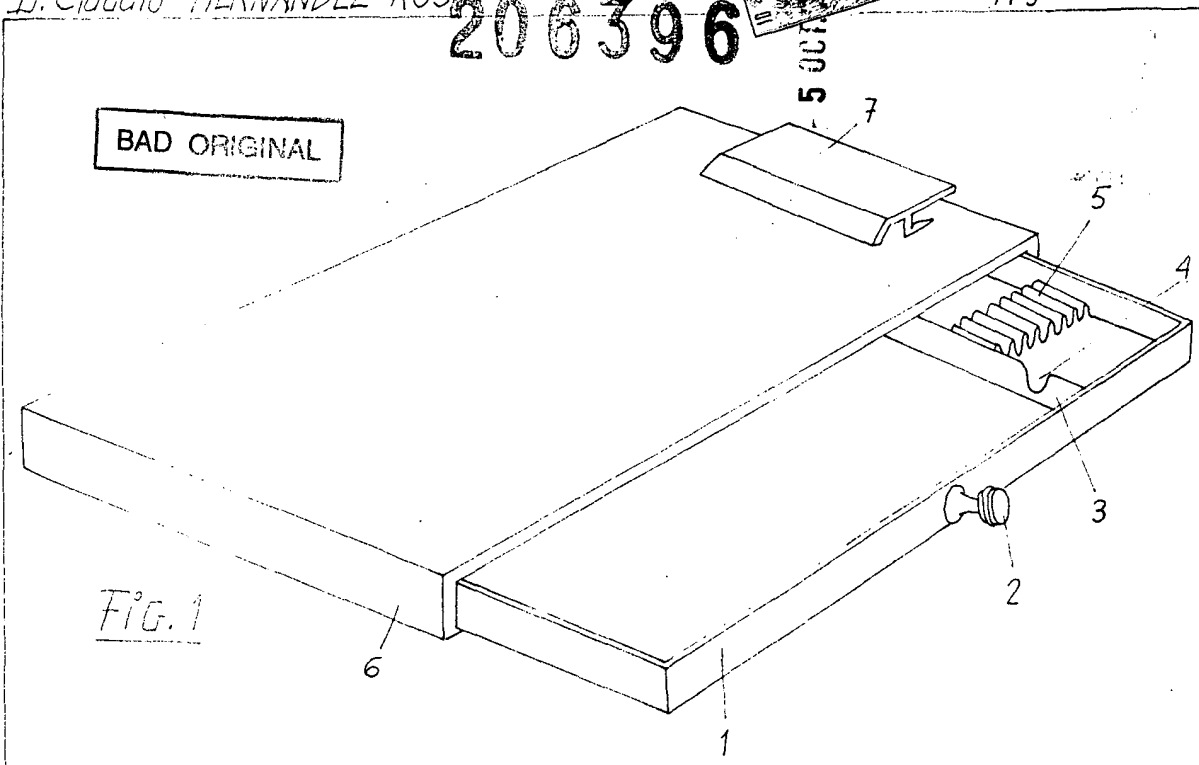

Fig. 1

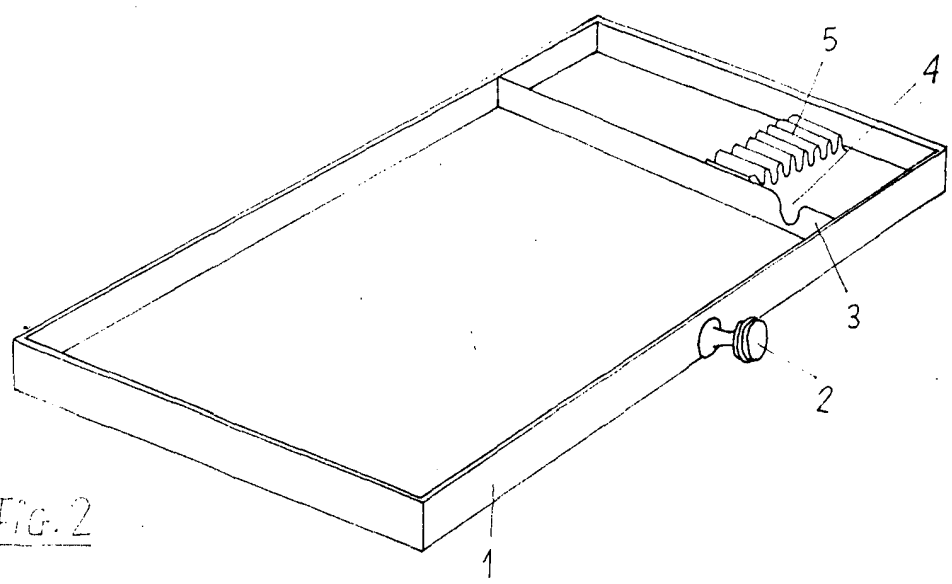

Fig. 2

Madrid Octubre 1974

Escala variable