

206378



Int. Cl.:

A 63 F

M O D E L O

D E

U T I L I D A D

por "JUEGO RECREATIVO PERFECCIONADO", a favor de Don PEDRO FERRER GALAN, de nacionalidad española, domiciliado en BARCELONA, calle Entenza, 114.

= . =

#### MEMORIA DESCRIPTIVA

El presente modelo de utilidad se refiere a un juego recreativo perfeccionado.

5. Más concretamente, la invención se refiere a un juego del tipo que comprende una superficie cuadrículada provista de ejes coordenados, y sobre la cual se encuentran representados de manera esquemática una pluralidad de navíos cuyas dimensiones son iguales o múltiplo de las cuadrículas.

10. El objeto de la invención consiste en proporcionar un tablero especialmente apto para la práctica de dicho juego, y unas piezas tridimensionales, que representan navíos en miniatura, cuyas piezas aportan la novedad de comprender medios incorporados para su vinculación eventual al tablero, estando



dichas piezas integradas por secciones cada una de las cuales ocupa la superficie de una cuadrícula, lo que permite la eliminación de las secciones correspondientes de acuerdo con los impactos teóricos que recibe el navío, según el sistema de coordenadas.

5.

los referidos medios de fijación de los navíos, están localizados en cada una de las secciones que los integran. Dichos medios están formados por espigas situadas en la base de las secciones, cuyas espigas se insertan en taladros centrados en cada cuadrícula.

10.

Con el fin de facilitar la explicación, se acompaña a la presente memoria descriptiva de una lámina de dibujos en la que se ha representado un caso de realización que se cita a título de ejemplo.

15.

En los dibujos:

La figura 1, es una perspectiva parcial del tablero, sobre el cual se encuentran situadas varias piezas representativas de los navíos.

20.

La figura 2, es una sección parcial del tablero, en la que se aprecia la organización por secciones de una de las piezas del juego.

25.

Haciendo referencia a las figuras, se aprecia en su realización un juego recreativo compuesto por un tablero -1-, en cuya superficie existen una pluralidad de nervios -2-, formadores de las cuadrículas -3- y de los ejes coordenados -4-.

30.

En dichas cuadrículas -3-, se prevén taladros -5- centrados, operativamente dispuestos para recibir por enchufe a las espigas -6-, de unas secciones -7-, que alineadas en cuadrículas contiguas, integran las fichas del juego, en



forma de navíos.

Dichas secciones comprenden un escalonado -8- que permite salvar el relieve del nervio -2- correspondiente.

5. La organización descrita permite la eliminación de las secciones -7- del campo de juego tal como se aprecia en la figura 1, a medida que los impactos teóricos del jugador contrario, realicen blanco.

10. Como se aprecia en la figura 1, existen también fichas monopieza -9-, debido a las características del navío que representan, cuyas fichas -9- ocupan una sola cuadrícula.

15. El modelo, dentro de su esencialidad, puede ser llevado a la práctica en otras formas de realización que difieran en detalle de la indicada a título de ejemplo en la descripción, y a las cuales alcanzará igualmente la protección que se recaba. Podrá, pues, construirse en cualquier forma y tamaño, con los materiales más adecuados, por quedar todo ello comprendido en el espíritu de las reivindicaciones.

= . =

20.

N O T A

Descrito el objeto y utilidad de la presente invención, lo que se declara como no divulgado ni practicado en España, comprende las siguientes reivindicaciones:

25. 1ª.- Juego recreativo perfeccionado, del tipo que comprende una superficie cuadrículada, con sus ejes coordenados correspondientes, en cuya superficie destacan una pluralidad de navíos cuyas dimensiones son múltiplo de las referidas cuadrículas, caracterizado esencialmente por el hecho de que la superficie citada está constituida por una placa  
30. de material rígido, preferentemente plástico, en la cual las

73-50



cuadrículas y los ejes coordenados quedan definidos por nervios en relieve que se cruzan perpendicularmente, existiendo en el centro geométrico de dichas cuadrículas un taladro.

5. 2ª.- Juego, según la anterior reivindicación, caracterizado porque los navíos a situar sobre el tablero son tridimensionales, estando integrados, los de tamaño superior a una cuadrícula, por secciones independientes entre sí de quita y pon con respecto al tablero, cada una de cuyas secciones ocupa la superficie de una cuadrícula, presentando dichas secciones una espiga en su base respectiva, destinada para su inserción en el taladro de la cuadrícula correspondiente, y previéndose en cada sección del navío, un escalonado extremo que en cooperación con el escalonado de la sección adyacente, forman un paso que cabalga sobre el nervio divisor de las cuadrículas, a fin de que el navío formado por las diversas secciones no ofrezca solución de continuidad.
- 10.
- 15.

3ª.- Juego recreativo perfeccionado.

20. Según se describe y reivindica en la presente memoria descriptiva que consta de cuatro hojas foliadas y escritas a máquina por una sola de sus caras, acompañadas de los dibujos reglamentarios.

Madrid, a 5 OCT. 1974

P. a.

JAIME ISERN

P. P.



Fig. 1

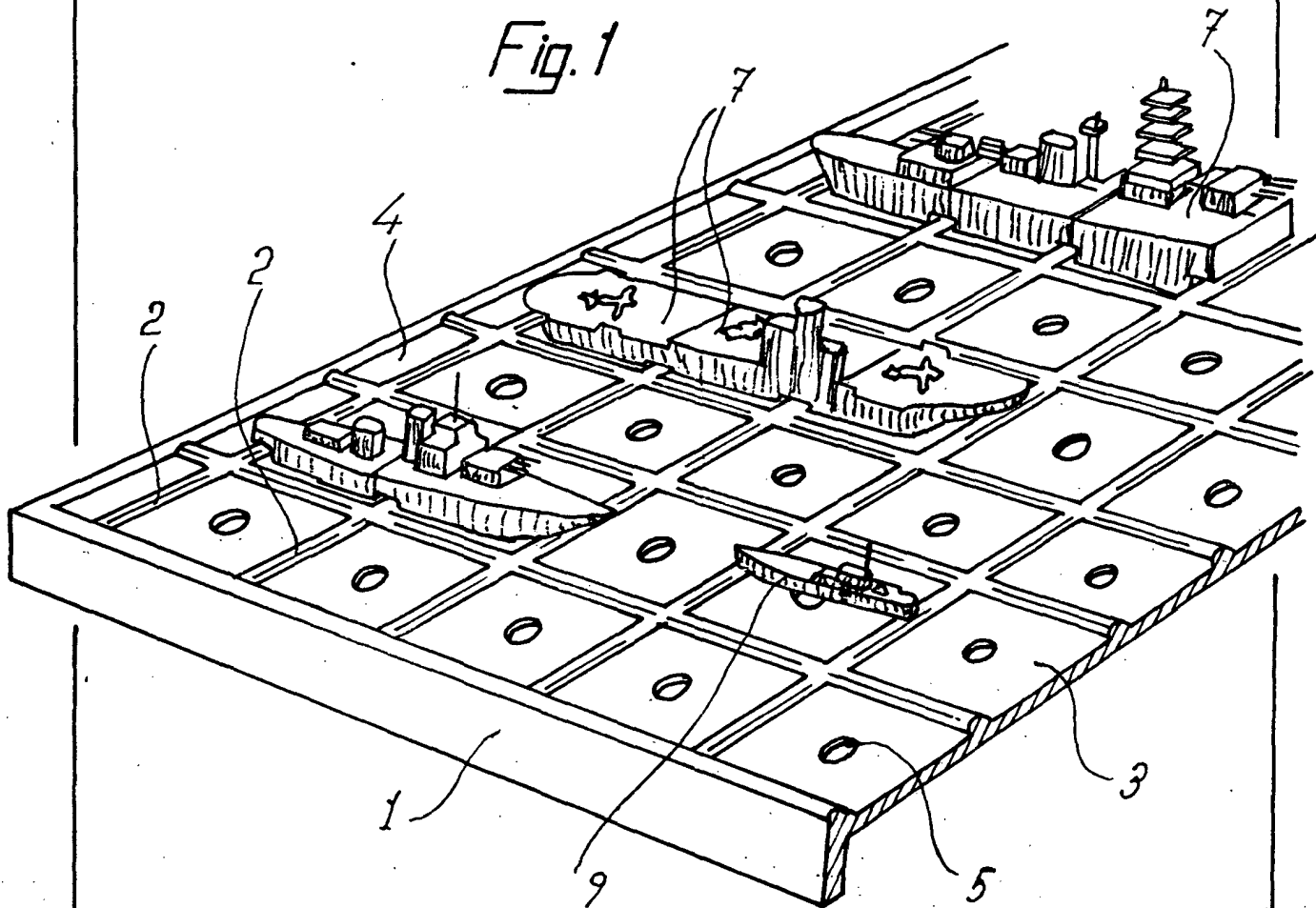
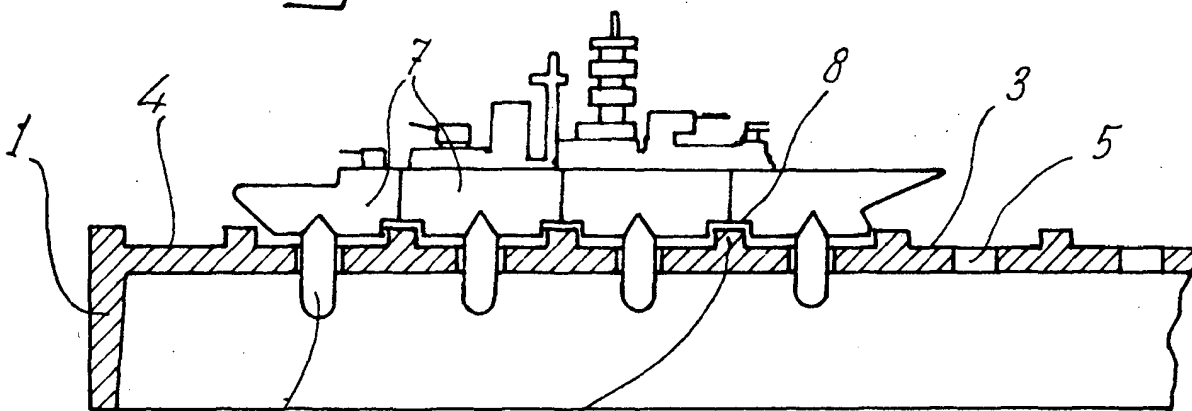

Fig. 2



Madrid, a 5 OCT. 1974  
p.a.

JAIME ISERN  
p. p.