

F.C. 11-5-1976.



Int. Cl.: A47B

206351

MEMORIA DESCRIPTIVA

Correspondiente a un Modelo de Utilidad por 20 años, para todo el territorio español, a favor de COINTRA; S.A., entidad española, domiciliada en MADRID, María de Molina, nº 39, por: "ESTANTERIA PERFECCIONADA".

-----:oOo:-----

5 El presente Modelo de Utilidad se refiere a una estantería de múltiples aplicaciones derivadas de las diferentes disposiciones que pueden adoptar dos elementos que la constituyen, y que está especialmente indicada para la exhibición de todo tipo de mercancías en el comercio.

10 Consiste, fundamentalmente, en una serie de pilares verticales con perfil en omega que están múltiplemente taladrados en su cara frontal y que disponen en las caras laterales de entalladuras que permiten la co-

205351



locación de paneles posteriores de fondo y la continuidad de la instalación mediante el adosamiento de varias unidades.

15 En los orificios frontales de los pilares se encastran, a alturas adecuadas y variables, unas ménsulas por pares que suponen soportes de bandejas modulares -- constituidas pro tiras de dimensiones constantes con las que se puede lograr bandejas de diferentes tamaños; estas tiras llevan plegados complementarios en sus bordes que permiten el acoplamiento de una de ellas con las adyacentes.

20 En los orificios frontales de los pilares pueden colocarse, además, diversos tipos de largueros que suponen soportes de características adecuadas a los productos a exponer en cada caso.

25 La parte superior del conjunto puede conformarse según un techo con elementos interiores de iluminación y en los frentes de las bandejas se ha previsto la colocación de portaetiquetas indicadoras de las características de los productos expuestos. Está previsto el adosamiento de varias bandejas entre si para lo que las ménsulas que las soportan disponen de orificios laterales de acoplamiento mutuo y de unos orificios adicionales para la colocación de soportes verticales accesorios a colocar en caso de requerir la exposición de objetos pesados.

30 Para garantizar la perfecta nivelación de la estantería independientemente de la planitud del suelo en que se apoya, se han colocado niveladores ajustables en las bases de los pilares mediante los cuales puede lograrse una variación relativa de las alturas de los pilares que haga el conjunto adaptable a las características de cada suelo de apoyo.

40



45 Para ampliar la anterior descripción, y a título de ejemplo únicamente, se acompañan unos planos en los que se han representado:

Figura 1.- Perspectiva del conjunto con varios tipos de bandejas incorporados.

Figura 2.- Detalle de un tramo del pilar

50 En estas figuras se han señalado, con sus referencias correspondientes, los siguientes elementos:

- 1.- Pilares
- 2.- Ménsula
- 3.- Ménsula
- 4.- Ménsula
- 55 5.- Panel de fondo
- 6.- Bandejas modulares
- 7.- Guía del separador transversal
- 8.- Separador transversal
- 9.- Separador frontal
- 60 10.- Portaetiquetas
- 11.- Parachoques
- 12.- Taladros
- 13.- Orificios
- 14.- Entalladuras
- 65 15.- Niveladores ajustables
- 16.- Elemento superior iluminación

70 Los pilares -1- tienen un perfil en forma de omega y presentan en su cara frontal los orificios -13- y en las caras laterales las entalladuras -14-; sus pies están dotados de los elementos -15- que permiten la nivelación del conjunto por su mayor o menor introducción en el pilar correspondiente.

En las entalladuras -14- se fijan los paneles de fondo -5-, y el hecho de que existan entalladuras -14- a



75 ambos lados del pilar -1- permite una continuidad de la
instalación por adosamiento de varias unidades como la
representada. En los orificios -13- se encastran las mén-
sulas -2-, -3-, -4-, por medio de anclajes de que dispo-
nen en sus cabezas, pudiendo ser dichas ménsulas -2-, -3-
80 y -4- de diferentes largos, y sirviendo de soporte a un
número variable de módulos -6- que formarán una bandeja
de dimensiones adecuadas a las necesidades. Estos módu-
los -6- disponen en sus bordes longitudinales de formas
complementarias que permiten el acoplamiento de una se-
rie de ellos para formar una bandeja, y en el caso del
85 más externo, de soporte para los portaetiquetas -10- y
los separadores frontales -9-. Este separador frontal
-9- sirve de guía al separador transversal -8- que por
su borde interno dispone de una horquilla destinada a
90 introducirse en dos orificios consecutivos de la tira -
-7-, de modo que dichos orificios están regularmente dis-
tribuidos por pares y cada uno de estos pares significa
una posición del separador -8- que puede dividir al es-
tante en que se instala en dos espacios de dimensiones
95 variables y adecuadas a los productos a exponer.

 Las ménsulas -2-, -3- y -4- diponen de los ori-
ficios laterales -12- destinados, algunos de ellos, a -
permitir el adosamiento de ménsulas ,para la estantería
continua formada por varios conjuntos como el que des--
100 cribimos, estando previstos el resto de los orificios -
-12- a colocar elementos de apoyo de objetos pesados a
exhibir.

 En la parte superior del conjunto puede colocar-
se un elemento dotado de iluminación interior para con--
105 tribuir a la perfección de la exhibición y al decorado -



206351

de la estantería.

En la parte inferior del pilar -1- va soldado un perfil especial formado por un rectangular y una U en cuya abertura se encastran los paneles -6-, estando reforzados dichos perfiles con cartelas.

Para proteger las mercancías expuestas se colocan los parachoques -11- que están encajados entre los perfiles anteriores.

Los paneles de fondo -5- pueden perforarse de modo diverso para colocar soportes adecuados a los productos a exponer.

Se hace constar que la anterior enumeración es puramente enunciativa y no limitativa, reservándose el inventor el derecho que la Ley le confiere para introducir en el objeto de la misma, las mejoras y perfeccionamientos que la práctica aconseje, siempre que se respeten sus características esenciales.

= N O T A =

Se declaran de novedad las siguientes

= R E I V I N D I C A C I O N E S =

1ª.- Estantería perfeccionada, del tipo compuesto por series de elementos de disposiciones horizontal y vertical acoplables entre si sin necesidad de medios auxiliares, caracterizada porque los elementos verticales son pilares con perfil en omega que tienen en su cara frontal orificios regularmente repartidos y en sus caras laterales entalladuras asimismo regularmente distribuidas, las cuales entalladuras soportan paneles de fondo que pueden adoptar una disposición continua por adosamiento de unidades iguales, y sirviendo los orificios frontales de soporte de pares de ménsulas que, a -



140 su vez, son soportes de bandejas compuestas de varios
módulos iguales, disponiendo estas bandejas de separado
res de productos frontales y transversales y de porta--
etiquetas frontales, pudiendo encastrarse en los orifi--
cios frontales de los pilares diversos elementos sopor--
tes para diferentes productos.

145 2ª.- Estantería perfeccionada, según la primera
reivindicación, caracterizada porque las ménsulas presen--
tan orificios laterales que permiten el adosamiento de --
varias de ellas en forma continua y la colocación de so--
portes verticales para objetos pesados.

150 3ª.- Estantería perfeccionada, según las anterio--
res reivindicaciones, caracterizada porque los módulos --
constituyentes de las bandejas disponen en sus bordes --
longitudinales de formas complementarias que permiten el
acoplamiento sucesivo de varios de ellos y la colocación
de portaetiquetas y separadores frontales.

155 4ª.- Estantería perfeccionada, según las anterio--
res reivindicaciones, caracterizada porque los separado--
res transversales son elementos planos que tienen en su
borde anterior un gancho mediante el cual se deslizan --
por el separador frontal y por la posterior una horqui--
lla destinada a introducirse en una guía adosada al pa--
nel de fondo.

160 5ª.- Estantería perfeccionada, según las anterio--
res reivindicaciones, caracterizada por disponer en sus
pilares de niveladores ajustables, que permiten la adap--
tación del conjunto a las características del suelo de --
apoyo.

165 6ª.- Estantería perfeccionada, según las anterio--
res reivindicaciones, caracterizada porque dispone de un



elemento superior fijado a los pilares verticales, que puede soportar elementos de iluminación.

170

7ª.- ESTANTERIA PERFECCIONADA

Todo ello según se describe y reivindica en la presente memoria descriptiva, que consta de siete hojas mecanografiadas por una sola de sus caras y debidamente numeradas, y se ilustra con los planos adjuntos.

175

Madrid, 4 de Octubre de 1.974

VICENTE OCHOA
P.P.

10 OCT 1978

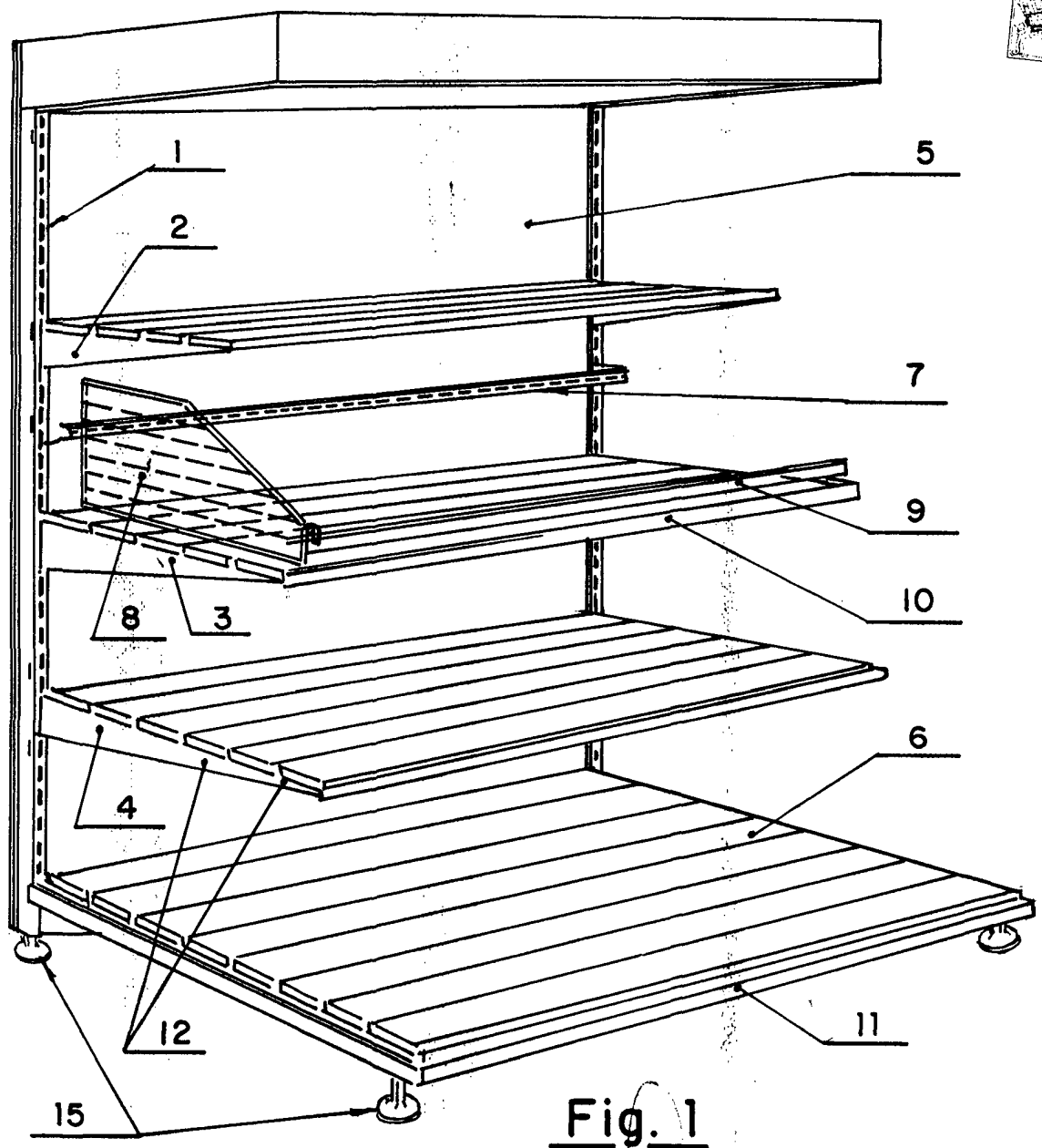

Fig. 1

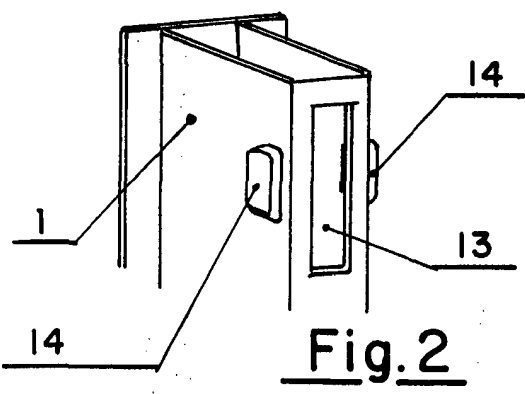

Fig. 2

Madrid a 21 OCT. 1978

VERGUE UNICA
P. 10

ESCALA VARIABLE