

2 0 6 3 0 9



20 63 09

MEMORIA DESCRIPTIVA
DE LA
PATENTE DE INVENCION

que por 20 años, para España y sus Posesiones, se solicita a favor de DON FRANCISCO NAVARRO, de nacionalidad española, domiciliado en JEREZ DE LA FRONTERA (Cádiz-España), calle Ferrocarril, 10, por: "UN ARADO PARA SIEMBRA Y COHECHO".-

-o-o-o-o-o-o-o-

La patente que nos ocupa y cuyo registro se solicita, se caracteriza por estar constituida por un nuevo arado para siembra y cohecho que por su forma y disposición de cuchillas se obtiene un gran rendimiento en el trabajo.

5

Esta patente la constituye un armazón general o chasis (1) construido de hierro de perfil en angulo cuyo montaje está dispuesto en forma de triangulo rectangulo constituyendo el cateto menor de este triangulo los puntos de enganche (2) para la tracción del arado, llevando en la



10 hipotenusa, acopladas una serie de cuchillas vertederas (3)
convenientemente distribuidas para siembra y cohecho, monta-
das y acopladas en forma adecuada, sobre unos soportes (4)
de pletina de hierro, que irán bien atornillados o remacha-
dos a las piezas metalicas (5), las cuales van fijos en el
15 cuerpo general (1) siendo previstos de unas barras distan-
ciadoras (6) colocadas en lineas y atornilladas o remacha-
das a dichos soportes a las cuales arriestra proporcionan-
dole una gran resistencia.

El cuerpo general o chasis (1) llevará montado
20 como arriostramiento una serie de barras (7) de hierro to-
das paralelas al cateto mayor del triangulo que forma el
cuerpo general (1) y atornillado o remachado al cateto me-
nor y la hipotenusa respectivamente.

En la parte inferior del arado llevará convenien-
25 temente montado el eje (8) y sobre este acoplado y fijo por
medio de un chavetero (9) y uno o dos tornillos prisioneros
(10), según convenga, un brazo (11) con un codillo en angu-
lo recto llevando convenientemente montado en su prolonga-
ción una rueda (12) libre que se emplea como punto de apo-
30 yo al arado y a su vez para cuando esté trabajando poder
clavar más o menos en la tierra las cuchillas (3) según se
levante la rueda (12) la cual está accionada por medio de
un dispositivo mecanico de trinquete constituido por la
palanca (13) que al desplazarse sobre un sector circular
35 dentado (14) mueve el eje (8) dandole a la rueda (12) la
posición deseada al dejar la palanca (13) sobre una de las
muescas (15) que lleva dicho sector circular (14).-

Este arado para siembra y cohecho puede construir
se de menor o mayor tamaño, con el número de cuchillas ver-
40 tederas que se desee así como de diferentes clases de mate-
riales apropiados para ello.



Todo según se detalla en el plano adjunto que representa el arado visto en planta.

-REIVINDICACIONES-

45 Se reivindica como de la propia y nueva invención la propiedad y explotación exclusiva de:

1ª.- Un arado para siembra y cohecho, caracterizado por estar constituido por un cuerpo general o chasis construido con hierro de perfil en angulo dispuesto en forma de trian-
50 gulo rectangulo, constituyendo el cateto menor de este trian-
gulo los puntos de enganche para la tracción del arado, es-
tando este chasis o cuerpo general provisto de una serie
de barras como arriostamiento todos ellos paralelos bien
ramachadas o atornilladas al cateto menor y la hipotenusa
55 respectivamente.

2ª.- Un arado para siembra y cohecho, según 1ª reivindica-
ción, caracterizado por estar constituido por una serie de
soportes de pletina de hierro los cuales irán montados so-
bre la hipotenusa del triangulo rectangulo del chasis, bien
60 atornillados o remachados según convenga y acopladas con-
venientemente sobre dichos soportes unas cuchillas vertede-
ras para siembra y cohecho los cuales irán provistos de
unas barras distanciadoras colocadas en lineas y atornilla-
das o remachadas a dichos soportes a los que arriostan
65 proporcionandole una gran resistencia.

3ª.- Un arado para siembra y cohecho, según 1ª a 2ª reivin-
dicación, caracterizado por estas constituido por llevar
un eje en la parte inferior del chasis y sobre este aco-
plado y fijo por medio de un chavetero y uno o dos torni-
llos prisioneros, un brazo con un codillo en angulo recto
70 llevando montado en su prolongación una rueda libre que



75

se emplea como punto de apoyo para clavar más o menos las cuchillas vertederas por medio de un dispositivo mecánico de trinquete constituido por una palanca que al desplazarse sobre el sector circular dentado mueve el eje dándole a la rueda libre la posición deseada al dejar la palanca sobre una de las muescas que lleva dicho sector circular.

4º.- Un arado para siembra y cohecho, según reivindicaciones anteriores, caracterizado por consistir esencialmente en: "UN ARADO PARA SIEMBRA Y COHECHO".-

Consta la presente memoria descriptiva de cuatro hojas numeradas y mecanografiadas en una sola cara a las que se acompañan un plano para su mejor comprensión.-

MADRID, 15 Noviembre de 1952.-

Rodrigo de la Torre
P.T.

113

D. Francisco Navarro

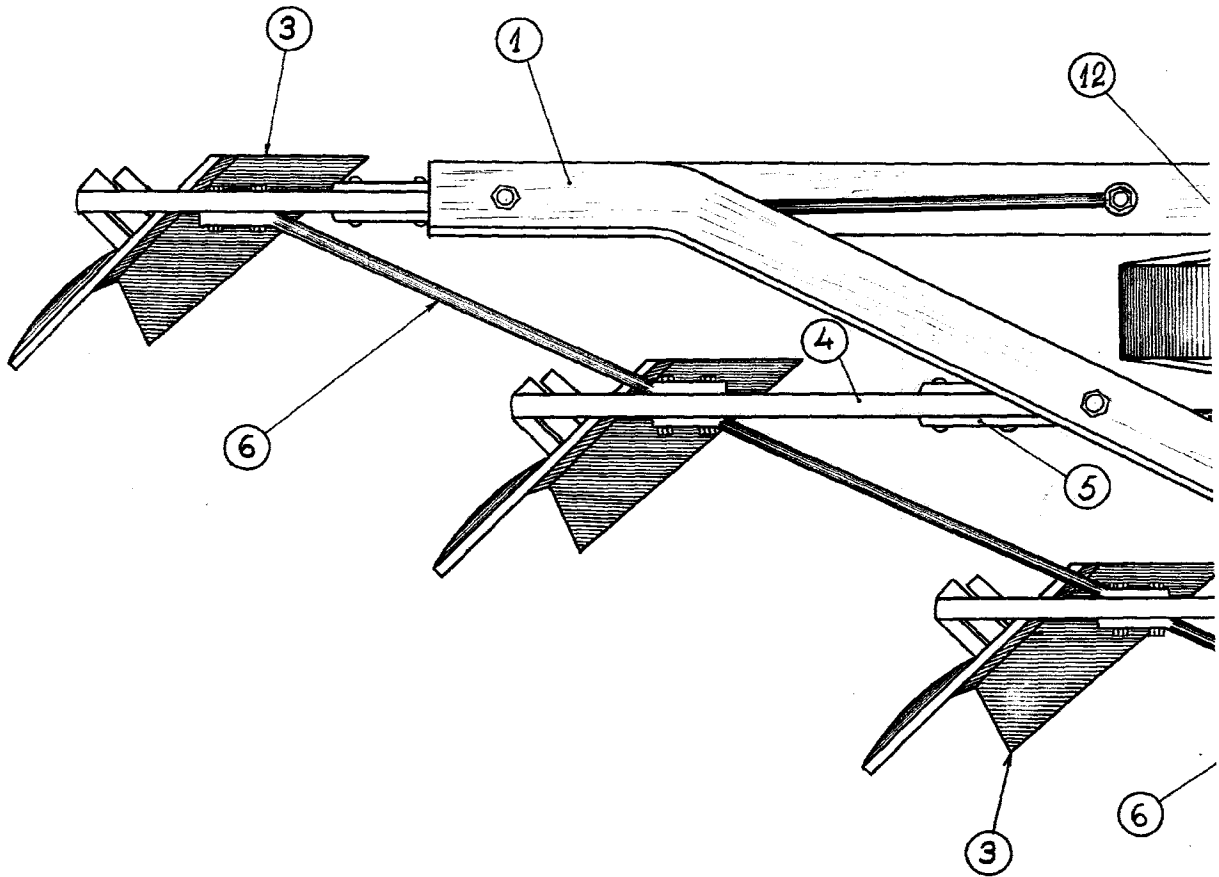

2/3

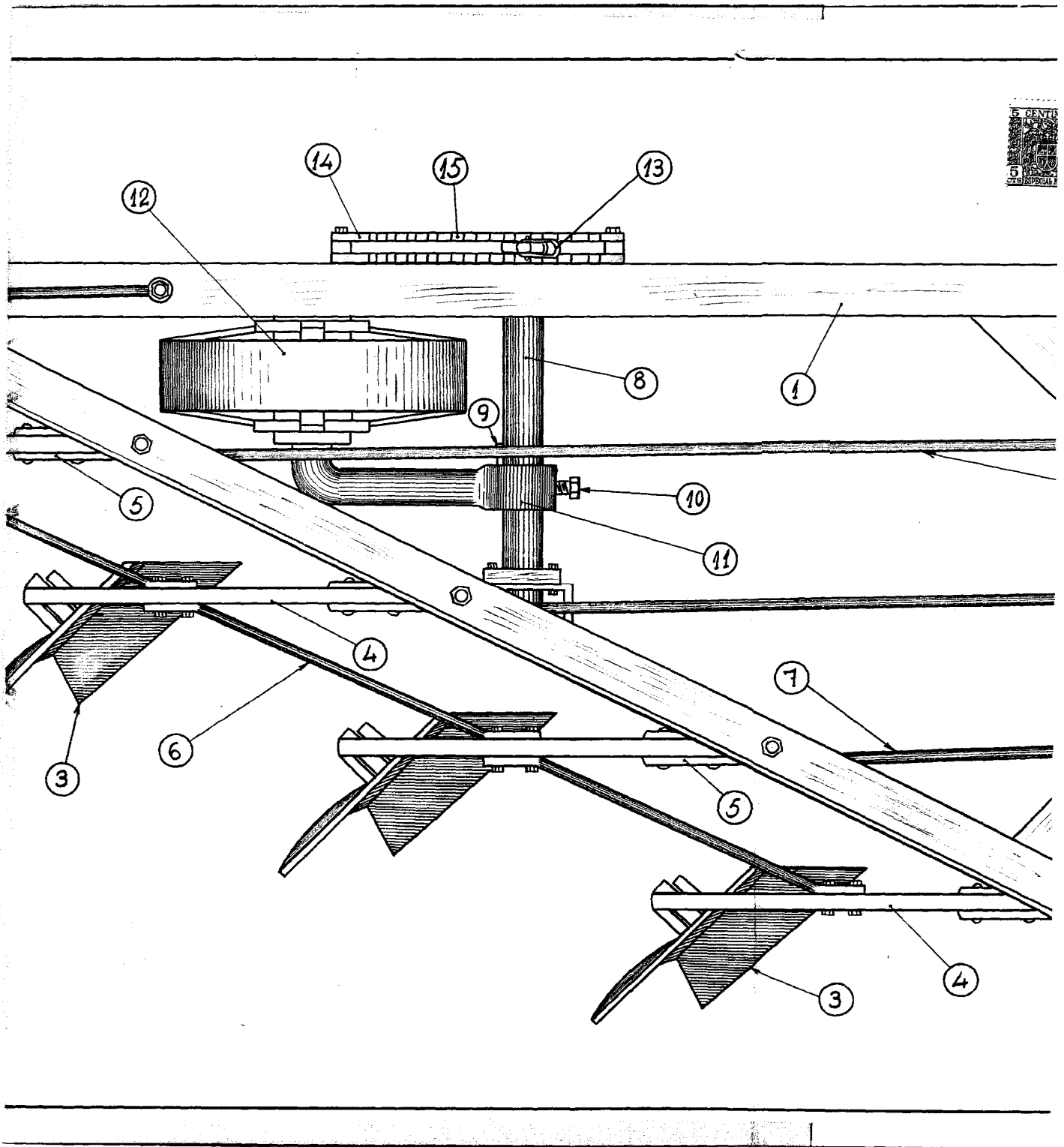

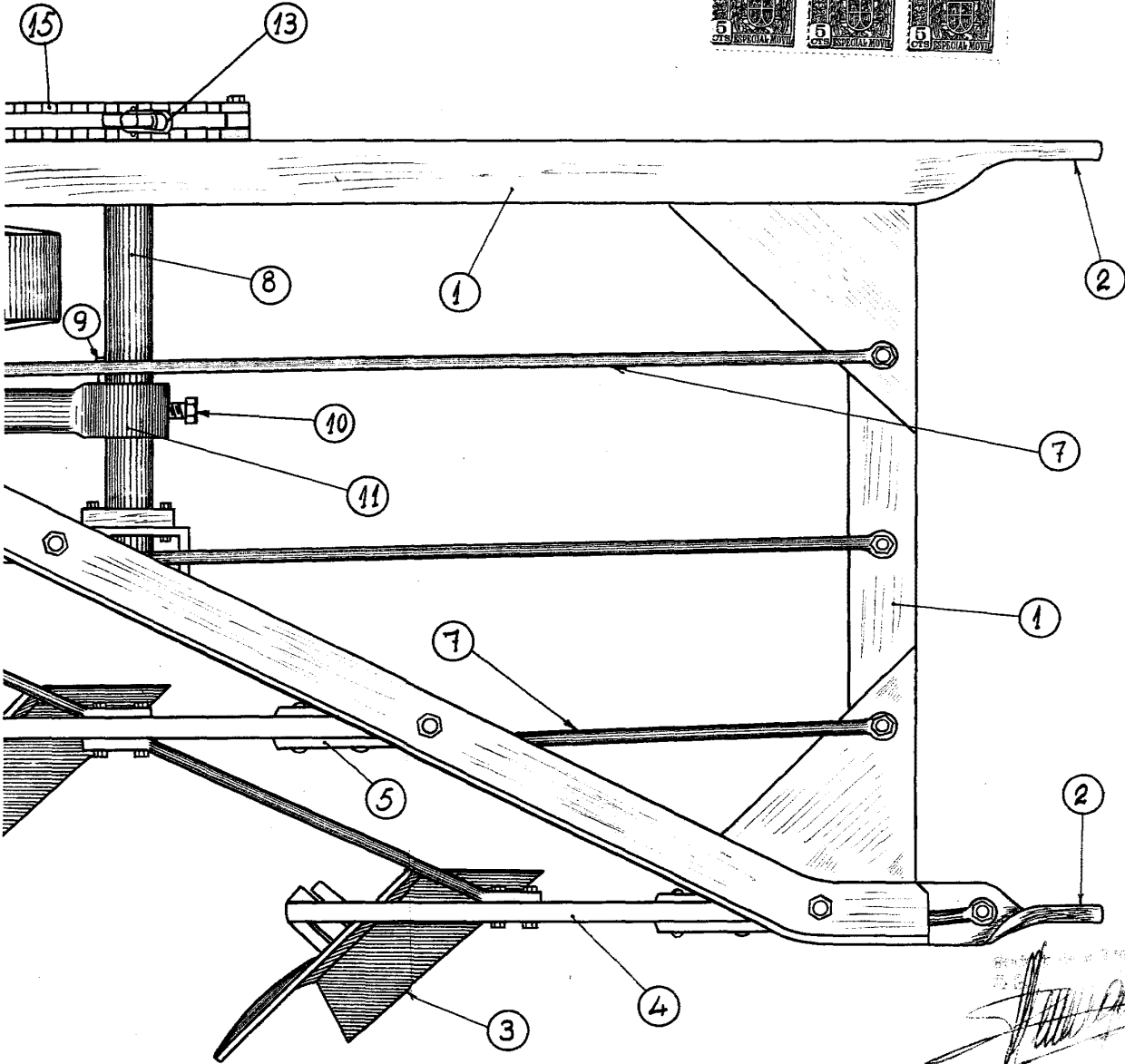

Escala: Variable.