

206249



Int. 000	B 62 B
----------	--------

M O D E L O
D E
U T I L I D A D

por "COCHE-SILLA INFANTIL PERFECCIONADO", a favor de D^a FRANCISCA EGEA MECA, de nacionalidad española, con domicilio en Languedoc, 62, BARCELONA -16-.

= . =

MEMORIA DESCRIPTIVA

- Este Modelo de Utilidad hace referencia a un coche-silla infantil perfeccionado que ha sido estudiado y realizado de manera que resulta de cómodo manejo para las señoras que son las que principalmente deben accionarlo. Asi, el coche-silla en cuestión es plegable y desplegable rápidamente, prácticamente con la sola actuación sobre una palanca-manillar de que está dotado. El vehículo, ya plegado ocupa un espacio muy reducido que permite trasladarlo fácilmente en el maletero de un automóvil, por ejemplo.

Para facilitar la explicación más detallada,



se acompañan unos dibujos en los que se ha representado, tan sólo a título de ejemplo no limitativo de la presente invención, un caso práctico de realización de la misma.

En dichos dibujos:

5. La figura 1 es una vista en sección alzada lateral esquemática del coche-silla en su posición de uso.

La figura 2 lo muestro en planta inferior, ya plegado, sin el asiento para mayor claridad del dibujo.

10. La figura 3 es un detalle en sección alzada del dispositivo de bloqueo.

Y la figura 4 corresponde a un detalle, asimismo en sección alzada, del dispositivo de freno en el estacionamiento del coche-silla.

15. De acuerdo con tales figuras, este coche-silla presenta un bastidor que consta de dos tirantes -1- articulados en X fundamentalmente horizontal y que por uno de sus extremos se articulan al extremo inferior de dos brazos laterales -2- portadores de las ruedas delanteras -3-, en tanto que por el extremo opuesto dichos tirantes se articulan al extremo inferior de respectivos brazos más cortos -4- portadores de las ruedas traseras -5-, estando dichos brazos articuladamente en los laterales por el tramo medio de los segundos, cuyos primeros brazos se relacionan articuladamente por su extremo superior con un travesaño posterior -7- provisto de horquillas extremas -8- de articulación y al que se hallan vinculadas inferiormente las ramas convergentes de un elemento en U invertida constitutivo de un manillar-palanca -9- que por la zona terminal de sus ramas se articula a una brida en U -10-



200240

- unida a dos varillas paralelas -11- que inferiormente están articuladas a otra brida en U -12- vinculada al eje de articulación de los tirantes articulados en X, estando unido a los brazos -2- y al manillar-palanca el oportuno asiento flexible -13- y realizándose la relación articulada de los tirantes con los brazos -2- y de estos entre sí por intermedio de piezas en U de articulación, todo ello de manera que, mediante la oscilación manual del manillar-palanca hacia abajo y hacia arriba, los tirantes en X se cierran y los brazos se aproximan y se separan lateralmente con las ruedas en las posiciones de plegado y desplegado respectivamente, de las cuales la última es mantenida por un dispositivo de bloqueo automático, a la que coadyuva una placa -31- que, unida a las varillas -11-, presenta dos escotes -32- en los que encajan los tirantes -1-.

- El dispositivo de bloqueo consiste en una placa -14- que mediante dos orejas laterales inferiores -15- se articula al extremo superior de las varillas -11- que relacionan el manillar con los tirantes, cuyas orejas son deslizantes por un extremo en leva -16- sobre el citado travesaño hasta que sobre éste prenden dos escotes -17- de las orejas, las cuales están solicitadas hacia la posición de bloqueo por un muelle -18- ensartado sobre el eje de articulación de dichas orejas, en cuyo travesaño se ha revisto una aleta -19- saliente hacia abajo y poseedora de dos escotaduras -20- en las que encajan las varillas, comprendiendo el dispositivo una patilla -21- articulada a un punto inferior trasero de la placa y solicitada elás-



20 113

5. tíicamente por un muelle -22- contra la aleta para asegurar la posición de bloqueo, cuya patilla comprende una prolongación posterior que sirve para el accionamiento de tal patilla para permitir el desprendimiento de las orejas de enganche del travesaño y el consiguiente desbloqueo manual.

El coche-silla comprende además, un reposapiés constituido por una tira flexible -23- unida por sus extremos a respectivos extremos de los tirantes.

10. El coche-silla comprende un dispositivo de freno en el estacionamiento del vehículo, que consiste en una placa ahorquillada -24- que se articula en el extremo inferior de cada uno de los brazos portadores de las ruedas traseras -5- y es susceptible de apoyarse por el tramo medio en el suelo, hacia cuya posición es solicitada dicha placa por un muelle -25-.

15. Además, en el coche-silla el respaldo -26- del asiento flexible -27-, ilustrado solamente en la figura 1 para mayor claridad del dibujo, tan sólo en línea de trazos esquemática, comporta dos placas rígidas acolchadas -28- y -29-, una de las cuales está unida al manillar, en tanto que la otra queda situada en la parte superior del respaldo, para ser utilizadas como apoyacabezas, hallándose ambas placas articuladas entre sí por pliegue del material laminar que las reviste, con lo que dichas zonas del respaldo presentan apropiada consistencia.

20. También comprende el coche-silla un gancho -30- que, articulado a uno de los brazos portadores de las ruedas delanteras, prende en el tramo medio del manillar para asegurar la posición de plegado del vehículo.

206249



El modelo, dentro de su esencialidad, puede ser llevado a la práctica en otras formas de realización que difieran tan sólo en detalle de la indicada únicamente a título de ejemplo, a las que alcanzará asimismo la protección que se desea obtener. Por tanto, serán independientes del objeto de la presente invención los materiales, formas y dimensiones del coche-silla infantil de referencia y, en general, todo cuanto no altere el espíritu de las siguientes reivindicaciones.

5.

10.

= . =

N O T A

Descrito el objeto y utilidad de la presente invención, se declaran como no divulgadas ni practicadas en España las siguientes reivindicaciones:

15.

1.- Coche-silla infantil perfeccionado, que se caracteriza esencialmente por el hecho de presentar un bastidor que consta de dos tirantes articulados en X fundamentalmente horizontal y que por uno de sus extremos se articulan al extremo inferior de sendos brazos laterales portadores de las ruedas delanteras, en tanto que por el extremo opuesto dichos tirantes se articulan al extremo inferior de respectivos brazos más cortos portadores de las ruedas traseras, hallándose todas las ruedas dispuestas a pares y estando dichos brazos articulados en los laterales por un punto medio de los primeros citados y por la extremidad superior de los segundos, cuyos primeros brazos se relacionan articuladamente por su extremo superior con un travesaño posterior, provisto de horquillas extremas de articulación y al que se hallan vinculadas inferiormente las ramas conver-

20.

25.

206249



- gentes de un elemento en U invertida constitutivo de un manillar-palanca que por la zona terminal de sus ramas se articula a una brida en U unida a dos varillas paralelas que inferiormente están articuladas a otra brida en U vinculada al eje de conexión de los tirantes articulados en X, estando unido a los brazos y al manillar-palanca el oportuno asiento flexible y realizándose la relación articulada de los tirantes con los brazos y de éstos entre sí por intermedio de piezas en U de articulación, todo ello de manera que mediante la oscilación manual del manillar-palanca hacia abajo y hacia arriba, los tirantes en X se cierran y se abren y los brazos se aproximan y se separan lateralmente con las ruedas en las posiciones de plegado y desplegado respectivamente, de las cuales la última es mantenida por un dispositivo de bloqueo automático, comprendiendo el conjunto un elemento retenedor de los tirantes en la posición abierta de desplegado.
- 5.
- 10.
- 15.

- 2.- Coche-silla infantil, perfeccionado, según la reivindicación 1, caracterizado porque el dispositivo de bloqueo consiste en una placa que mediante dos orejas laterales inferiores se articula al extremo superior de las varillas que relacionan el manillar con los tirantes, cuyas orejas son deslizantes por un extremo en leva sobre el citado travesaño hasta que sobre éste prenden dos escotes de las orejas las cuales están solicitadas hacia la posición de bloqueo por un muelle ensartado sobre el eje de articulación de dichas orejas, en cuyo travesaño se ha previsto una aleta saliente hacia abajo y poseedora de dos escotaduras en las que encajan las varillas, comprendiendo el
- 20.
- 25.



96. 92. 6

5. dispositivo una patilla articulada a un punto inferior trasero de la placa y solicitada por un muelle contra la aleta para asegurar la posición de bloqueo, cuya patilla comprende una prolongación posterior que permite el accionamiento de tal patilla para permitir el desprendimiento de las orejas de enganche del travesaño y el consiguiente desbloqueo manual.

10. 3.- Coche-silla infantil perfeccionado, según la reivindicación 1, caracterizado por el hecho de comprender un reposapiés constituido por una tira flexible unida por sus extremos a respectivos extremos de los tirantes.

15. 4.- Coche-silla infantil, perfeccionado, según la reivindicación 1, caracterizado por comprender un dispositivo de freno en el estacionamiento del vehículo, que consiste en una placa ahorquillada que se articula en el extremo inferior de cada uno de los brazos portadores de las ruedas traseras y es susceptible de apoyarse por el tramo medio en el suelo, hacia cuya posición es solicitada dicha placa por un muelle.

20. 5.- Coche-silla infantil perfeccionado, según la reivindicación 1, caracterizado por el hecho de que el respaldo del asiento flexible comporta dos placas rígidas acolchadas, una de las cuales está fijada al manillar, hallándose ambas placas articuladas entre sí por pliegue del material laminar que las reviste, con lo que el respaldo presenta apropiada consistencia.

25. 6.- Coche-silla infantil perfeccionado, según la reivindicación 1, caracterizado por comprender un gancho que, articulado a uno de los brazos portadores de las ruedas delanteras, prende en el tramo medio del manillar para



200

asegurar la posición de plegado del vehículo.

7.- Coche-silla infantil perfeccionado.

Según consta en la presente memoria descriptiva que consta de 8 páginas foliadas y escritas a máquina por una sola cara.

Madrid, a 2 OCT. 1974

p.a.

J A I M E I S E R N

P. P.

mml.



Fig. 1

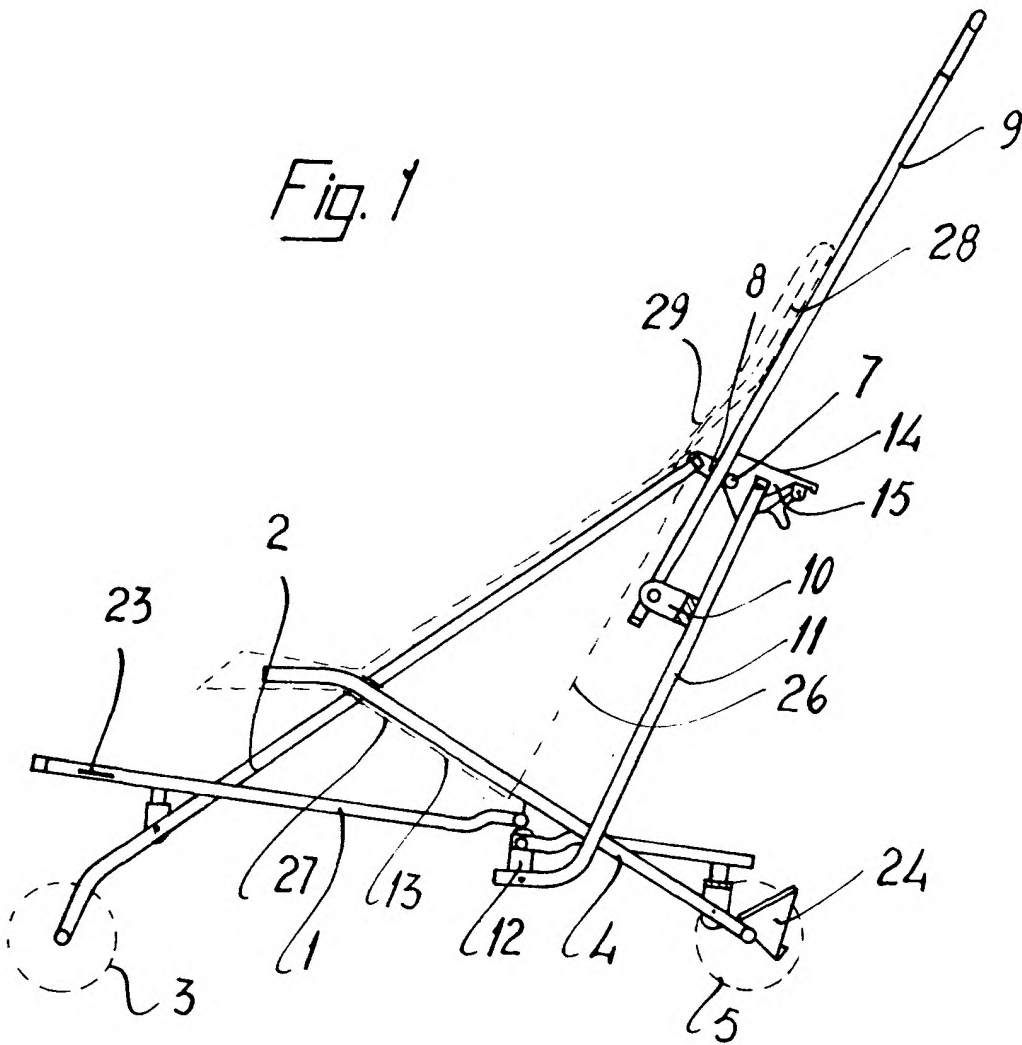
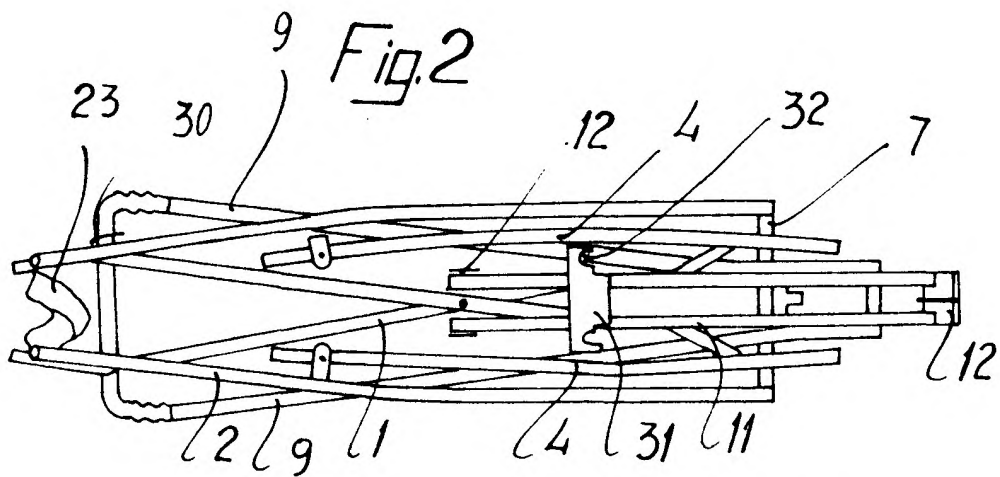

Fig. 2



Madrid, a 24 OCT. 1974
p.a. JAIMÉ ISERT
P.P.