

206212



28

Int. Cl.<sup>2</sup>: H01H

MODELO DE UTILIDAD

por 20 años

A favor de D. MIGUEL FARRAN COLOMER, de nacionalidad española,  
residente en BARCELONA, Sardañola, 35. - - - - -

Por: "PULSADOR MEJORADO PARA CONEXIONES ELECTRICAS". - - - -

MEMORIA DESCRIPTIVA

Se refiere el presente modelo de utilidad a un  
pulsador mejorado para conexiones eléctricas, que aporta  
sensibles ventajas constitucionales y de funcionamiento  
5 sobre los pulsadores similares actuales.

En esencia, el citado pulsador va encaminado a  
lograr una seguridad total de funcionamiento sea cual sea  
la zona de apriete del mando o pulsador propiamente dicho.  
Para ello, el sistema funcional lo integran unos contactos  
10 fijos en forma de pletinas longitudinal y lateralmente



situadas en el interior de la caja albergadora de los  
elementos primordiales, con cuyos contactos fijos juegan  
un par de laminillas con patillas elásticas en "U" sus-  
ceptibles de apoyar contra tales pletinas, cuyas laminillas  
5 van colocadas bajo el mando sobre unos pilarillos y  
estabilizadas por unos resortes que rodean aquellos  
pilarillos y otros análogos enfrentados con ellos en la  
base de la caja. El acercamiento entre pilarillos asegura  
asimismo el tope de pulsación, que también lo logran  
10 unas patillas ligeramente elásticas laterales solidarias  
al cuerpo de mando y con un diente extremo para hacer  
tope superior en aberturas correspondientes de la caja.

Con el fin de facilitar la explicación se  
acompaña a la presente memoria descriptiva una hoja de  
15 dibujos en las que se ha representado un caso práctico  
de realización, el cual se cita sólo a título de ejemplo  
no limitativo del alcance del presente modelo de utilidad.

En dichos dibujos:

La figura 1 es una sección longitudinal completa  
20 del pulsador en cuestión por la línea de corte I-I de la  
figura 2.

La figura 2 representa una sección transversal  
del propio pulsador, según un plano de corte meridiano del  
mismo.

25 Según tales figuras, el pulsador mejorado para  
conexiones eléctricas, objeto del presente modelo de utilidad,  
consta de una caja -1- dotada de un reborde superior ..  
saliente -2- que, en colaboración con unas aletas elásticas  
exteriores -3-, coadyuvan en el montaje del conjunto en  
30 el lugar a propósito.



En el interior de dicha caja van albergados los contactos fijos constituidos por dos pletinas -4- -4a- longitudinal y lateralmente dispuestas, atravesando la base de la caja -1- y saliendo según extremos doblados -5- de fijación y formando los respectivos bornes terminales -6-.

En la misma base de tal caja -1- van dos pilarillos interiores verticales extremos -7-7a- rodeados por resortes -8-8a- que asimismo rodean otros pilares -9-9a- salientes del fondo del mando o pulsador -10- que es de constitución apaisada y lleva unas patillas laterales inferiores -11- rematadas en dientes -12- que juegan en aberturas laterales -13- de la caja -1- determinando las tapas de juego del mando -10-.

En los pilarillos -9-9a- del mando -10- van montadas, estabilizadas por los resortes -8-8a- sendas laminillas -14-14a- con un extremo elástico, angulado y en "U" que es el destinado a apoyar contra las pletinas -4-4a- haciendo contacto sea cual sea el punto de apriete del pulsador o mando -10-.

Este mando -10- lleva a su vez, superiormente un cajeadado -15- para recibir una plaquita señalizadora -16- a cubrir por una tapa -17- entrada a presión y de naturaleza transparente como el propio mando -10- para que pueda visualizarse la plaquita -16- frontalmente y reciba por detrás la iluminación que le puede llegar por una abertura trasera central -18- de la caja -1-.

El modelo, dentro de su esencialidad, puede ser llevado a la practica en otras formas de realización que difieran sólo en detalle de la indicada únicamente a título de ejemplo, a las cuales alcanzará igualmente la protección que se recaba. Podrá, pues, fabricarse



este pulsador en cualquier forma y tamaño, con los medios y materiales mas adecuados y los accesorios mas convenientes, por quedar todo ello comprendido en el espiritu de las siguientes reivindicaciones.

5

N O T A

Se reivindica como objeto del presente modelo de utilidad:

10 1.- Pulsador mejorado para conexiones eléctricas, caracterizado esencialmente porque los contactos fijos los constituyen dos pletinas longitudinal y lateralmente albergadas en el interior de la caja envolvente del pulsador, rematándose hacia el exterior por un extremo doblado de fijación y por el otro en el correspondiente borde terminal, mientras que los contactos móviles los integran sendas  
15 laminillas anguladas, elásticas y rematadas en "U", montadas en pilarillos extremos del mando pulsador y susceptibles de entrar en contacto con las antedichas pletinas, sea cual sea el punto de apriete de aquel mando.

20 2.- Pulsador mejorado para conexiones eléctricas, según la reivindicación anterior, caracterizado asimismo porque en los propios pilarillos salientes del mando pulsador van montados unos resortes de retorno estabilizadores de las laminillas contactos móviles, que a su vez montan en otros pilarillos afectos a la base de la caja,  
25 en la que existen lateralmente unas aberturas donde juegan, con establecimiento de tope de carrera superior e inferior del mando, unas patillas laterales salientes de éste y rematadas en cortos dientes salientes extremos.

30 3.- "PULSADOR MEJORADO PARA CONEXIONES ELECTRICAS".



Consta la presente memoria descriptiva de cinco hojas mecanografiadas, foliadas, numeradas y escritas por una sola cara, acompañada de una lámina de dibujos.

Madrid, a 20 SET. 1974

MIGUEL FARRAN COLOMER  
p.a.

~~MANUEL DE RAFAEL~~  
P.P. *[Handwritten signature]*

200212

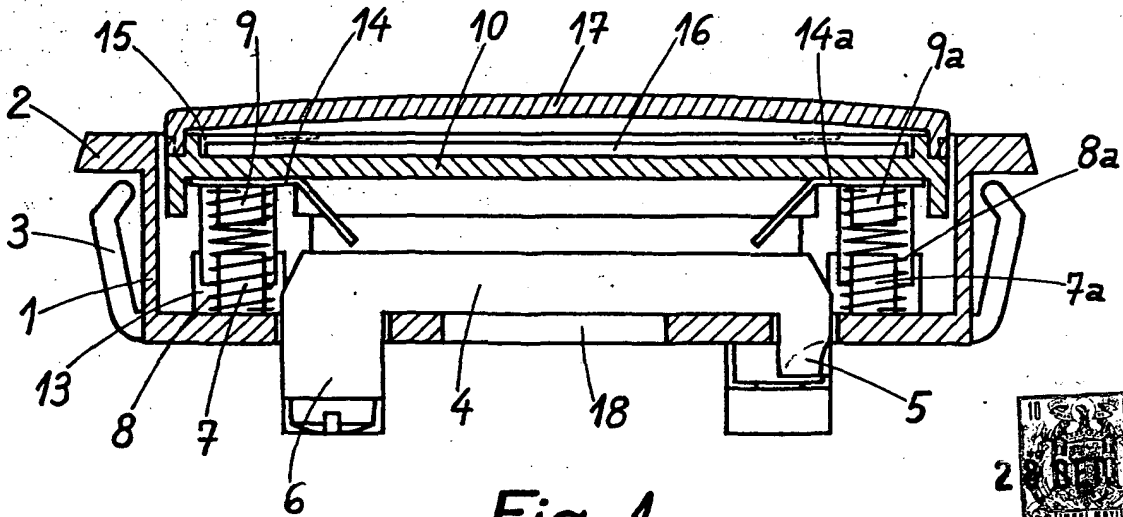

Fig. 1

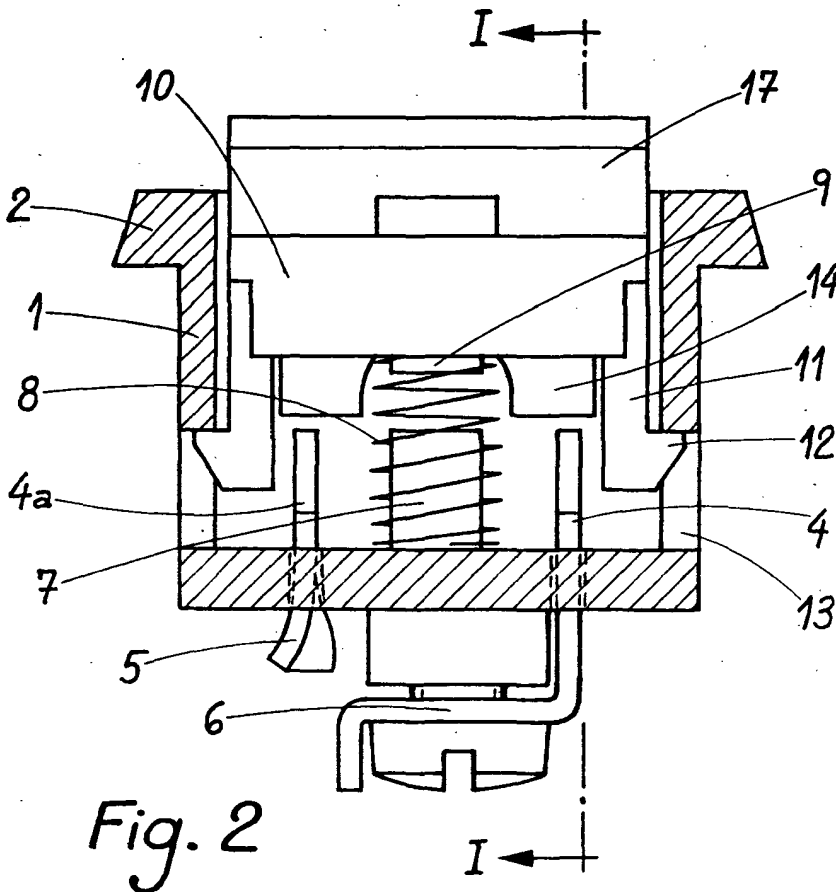

Fig. 2

Madrid, 27 de Sepbre. de 1974

MANUEL DE RAFAEL

P. F. Colomer