

206149



1:	0030
----	------

MODELO DE UTILIDAD

por 20 años

A favor de INCOTEX, S.A., razón social española, domiciliada en SABADELL, (Barcelona), Antonio Arnau, 10-12. - - - - -

Por: MECANISMO PARA DESACOPLAMIENTO DE LANZAS PARA TELARES SIN LANZADERA. - - - - -

MEMORIA DESCRIPTIVA

El presente modelo de utilidad se refiere a un mecanismo expresamente diseñado para su aplicación al desacoplamiento de las lanzas que forman parte de los telares sin lanzadera.

En esencia, se aplica el presente mecanismo al tipo de telar en el cual la lanza va asociada a un semicarro, el cual se acopla con otro semicarro asociado a su vez al elemento transmisor de movimiento, que resulta ser una correa interiormente dentada y exteriormente lisa.



El mecanismo propiamente dicho lo constituye una palanca principal giratoria de maniobra que actúa sobre un tirante, cuyo desplazamiento longitudinal se deriva en el giro de una pletina, la cual, mueve otras dos pletinas intermedias y una palanca angular extrema con punto de giro central y botón de acción que, por una parte entra en el coliso de una palanca radial donde va montado el eje de la rueda conducida del mecanismo de accionamiento de la lanza, provocando con ello el desplazamiento de dicha rueda, y al mismo tiempo entra en el encaje de una brida afecta al pasamano por donde discurre el semicarro ligado a la correa de movimiento, provocando también el desplazamiento del mismo con el consiguiente desacoplamiento respecto del semicarro asociado a la lanza. La rueda dispone asimismo de otra pletina ligada con la anterior por un resorte de retorno.

Con el fin de facilitar la explicación se acompaña a la presente memoria descriptiva una hoja de dibujos en la que se ha representado un caso práctico de realización, el cual se cita sólo a título de ejemplo no limitativo del alcance del presente modelo de utilidad.

En dichos dibujos:

La figura 1 es una vista lateral en alzado del mecanismo en cuestión.

La figura 2 es otra vista lateral interna del juego de palancas que mueve el eje de la rueda conducida, con rebatimiento, a 180° respecto a la figura 1.

Las figura 3 y 4 representan sendos detalles en sección, respectivamente en planta y alzado con rebatimiento a 180° , del mismo mecanismo por la zona de



acoplamiento:

Según tales figuras, el mecanismo para desacoplamiento de lanzas, objeto del presente modelo de utilidad, consta de una palanca principal -1-, giratoria
5 alrededor del punto -2-, actuando sobre un tirante -3- que se mueve longitudinalmente y arrastra una pletina -4- en giro alrededor del punto -5-.

Dicha pletina -4-, a través de otras intermedias de enlace -6- y -6a- desplaza asimismo en giro sobre el
10 punto -7- una palanca angular extrema -8- que dispone de un botón terminal -9- que se aloja en los encajes -10- y -11- de una palanca -12- y una brida -13- respectivamente.

La palanca -12- es giratoria sobre el eje pasante -14- y va calada por -15- con el eje -16- de la rueda conducida -17-. A su vez la brida -13- va solidaria al
15 pasamano longitudinal -18- en el que va guiado el semicarro -19- afecto a la correa de transmisión -20-. Este semicarro lleva un juego de entrantes -21- y salientes -22- que se corresponde en acoplamiento con otros saliente -23- y
20 entrantes -23a- del semicarro -24- asociado a la lanza -25-.

Por último, al eje -16- de la rueda -17- va asociada otra pletina -26- con un resorte -27- para el retorno ligado al punto de giro -5- de la pletina -4- que recibe la acción directa del tirante -3-.

Según tal conjunto de elementos, partiendo de la posición acoplada entre los semicarros -19- y -24- respectivamente asociados a la correa -20- y a la lanza -25-, cuando se acciona la palanca -1- el conjunto de tirante, palancas y pletinas logra por el botón -9- la bajada del
30 semicarro -19- a través de la brida -13- y el pasamano -18-



y la bajada simultánea de la rueda -17- con el consiguiente desacople entre carros. Cuando se invierte la acción de la palanca -1- se consigue lógicamente el acoplamiento con retorno forzado de la rueda -17- por la acción del resorte 5 -27-, que a su vez actúa de seguro posicional del juego de pletinas -6-6a- y palanca -8-.

El modelo, dentro de su esencialidad, puede ser llevado a la práctica en otras formas de realización que difieran sólo en detalle de la indicada únicamente a título 10 de ejemplo, a las cuales alcanzará igualmente la protección que se recaba. Podrá, pues, fabricarse este mecanismo con los medios y materiales mas adecuados y con los accesorios mas convenientes, por quedar todo ello comprendido en el espíritu de las siguientes reivindicaciones:

15

N O T A

Se reivindica como objeto del presente modelo de utilidad:

1.- Mecanismo para desacoplamiento de lanzas para telares sin lanzadera, caracterizado esencialmente 20 por estar constituido por una palanca giratoria de maniobra que acciona longitudinalmente un tirante, que hace girar una pletina, sobre cuyo punto de giro se mueve la primera de dos pletinas intermedias de enlace que, a su vez, actúan sobre una palanca angular extrema provista de un 25 botón que, simultáneamente, entra en un coliso de una palanca giratoria calada sobre el eje de la rueda conducida del dispositivo de accionamiento de la lanza, y en el encaje de una brida que, solidaria de un pasamano, provoca el movimiento de éste y del semicarro girado en el mismo, 30 cuyo semicarro por ir afecto a la correa transmisora

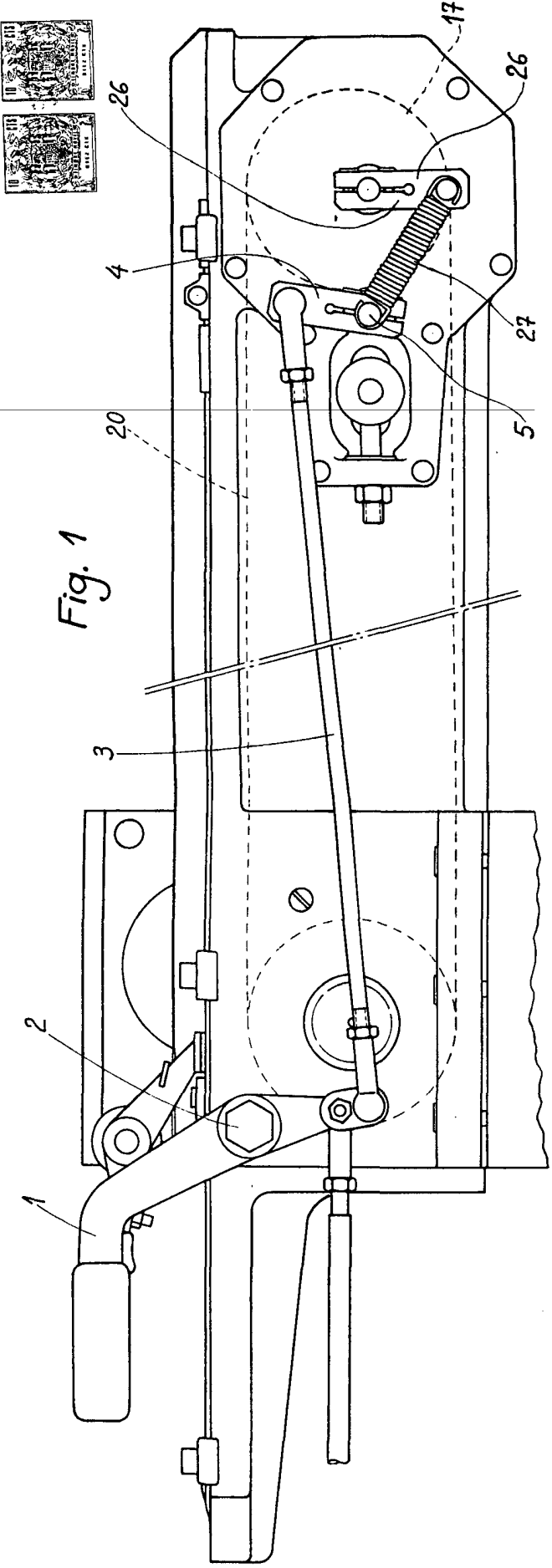

Fig. 1

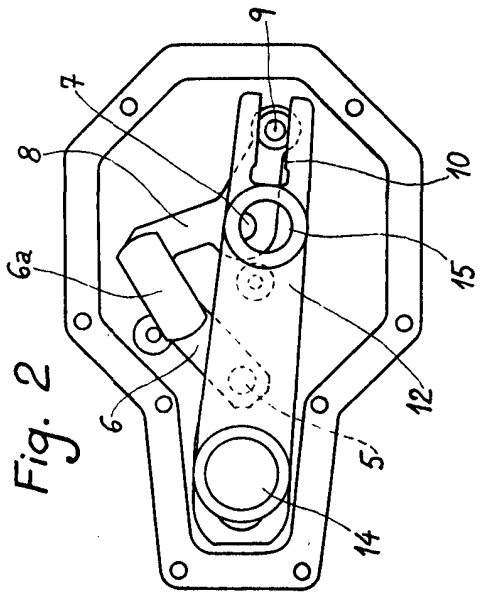
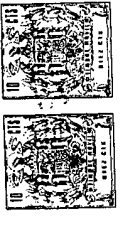

Fig. 2

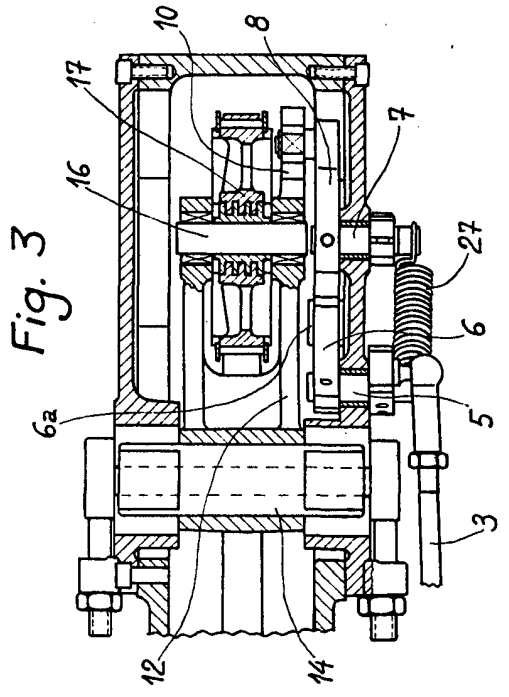

Fig. 3

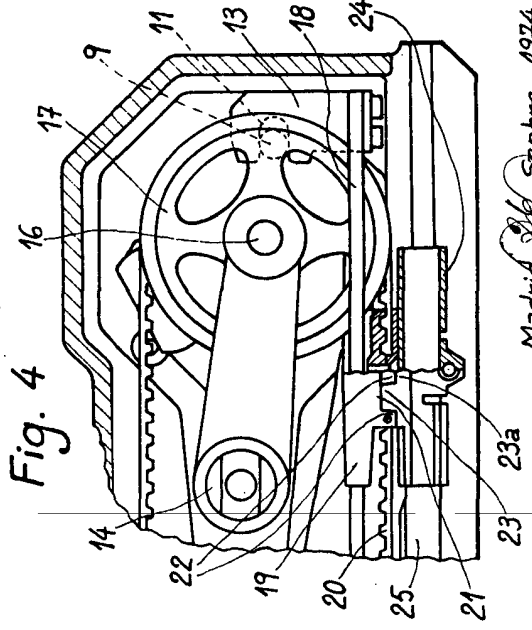

Fig. 4

Madrid, 26 Septiembre 1974
[Signature]