

206140

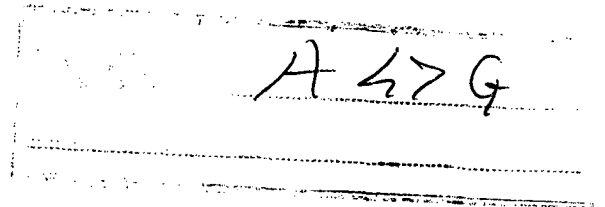

MEMORIA DESCRIPTIVA  
-----

correspondiente a un

MODELO DE UTILIDAD  
-----

por VEINTE años

para todo el territorio español

A favor de:

D<sup>a</sup>. Monserrat JUAN REY

de nacionalidad española

Residente en:

BARCELONA, c/. Bonaplata, 43

Por:

"UTENSILIO CULINARIO"

-----:oOo:-----



El utensilio culinario que, como objeto de esta solicitud de Modelo de Utilidad, seguidamente se describe, presenta, sobre lo conocido en la materia, diversas ventajas que se pondrán de manifiesto en lo que sigue y que justifican plenamente la concesión del mencionado privilegio de explotación exclusiva.

5.

Consiste en una configuración en paleta, con una larga ranura transversal, con un filo cortante en ella.

Se caracteriza por la peculiar configuración de dicha paleta, con diversos pliegues, curvaturas y rebordes, que la hacen funcionalmente más útil, de una gran resistencia con poco material, y de un tamaño muy reducido.

10.

Tiene por finalidad el arrancamiento de fibras y hebras en las operaciones de pelado y/o limpieza de verduras. También, aprovechando sus rebordes, refuerzos y curvaturas, presenta unos picos redondeados y diédricos para realizar el agujereado de limpieza necesario en las patatas y similares.

15.

Con objeto de hacer más claramente comprensible cuanto antecede, poniendo al propio tiempo de relieve otras características y ventajas de este utensilio, se describe seguidamente un ejemplo de realización, no limitativo, del mismo, ilustrado en el dibujo adjunto, en el cual:

20.

La figura 1 muestra el utensilio en perspectiva, y la figura 2 lo muestra en sección longitudinal.

Así pues, el utensilio en cuestión se compone de un mango o agarradero 1 y de una pala 2.

25.



Esta última, en su misma única pieza, o firmamente asociado a ella, presenta un casquillo 3 mediante el que se une al mango 1 y se embellece la unión.

La pala 2 se extiende desde 3 ensanchándose a modo de abanico 5,

Dicha forma de abanico presenta una ligera curvatura cónica, para comunicarle mayor resistencia; pero, además, en su unión con 3, presenta un nervio 4, por ejemplo una embutición.

La transición de 5 a la parte principal 6 de la pala 2, es, necesariamente, un arco. En la parte 6 la ligera curvatura existente en dicha zona de transición va atenuándose hasta haber desaparecido en la ranura 9.

La parte de pala 6, desde los extremos del arco de transición con 5, presenta un rebordeado que se eleva en ángulo.

A sus costados, los rebordes 7 presentan curvatura en sí mismos y en sus bordes libres, aumentando la altura hasta una altura máxima en los picos de transición con la parte 8 de reborde.

La transición entre cada 7 y 8 es un diedro y el pico libre está redondeado al máximo.

La parte de 8 entrentada a la ranura 9 es la que presenta el filo de corte 10.

Con este conjunto ranura-filo se pueden limpiar nebras o se pueden cortar pequeñas rodajas.

Con los picos redondeados 7-8 se pueden hacer los pequeños agujeros para limpieza de las patatas y similares.

4 206140



Evidentemente, respecto a lo descrito é ilustrado, pueden introducirse en la práctica cuantas modificaciones de detalle, por no alterar lo esencial de este utensilio, tengan cabida en el marco de las siguientes:

5.

R E I V I N D I C A C I O N E S

1.- Utensilio culinario, que se compone de un mango alargado y de un cuerpo funcional en forma general de pala, caracterizado porque dicha parte en forma general de pala presenta una zona principal de forma regular, rebordeada en todo su contorno libre por una pestaña que arranca en ángulo y que forma en las esquinas sendos diedros, prolongándose ahí en picos de contorno muy redondeado, existiendo entre los arranques de dichos dos diedros una estrecha ranura recta y en ella, en la parte correspondiente de reborde, un filo cortante, prolongándose por la parte opuesta la aludida zona principal, esto es por su parte no rebordeada, en una parte en abanico, curvada y asociada a un casquillo mediante el que la pala general se une al mango.

10.

15.

2.- "UTENSILIO CULINARIO".

20.

Todo tal y como queda descrito y reivindicado en la presente Memoria que consta de cuatro hojas mecanografiadas por una sola de sus caras y se ilustra con los dibujos que a la misma se acompañan.

Madrid, a 26 de Septiembre de 1.974.

A. DIAZ UNGRIA  
*[Handwritten signature]*  
Fdo. Fernando Pérez Bonaf



FIG. 1

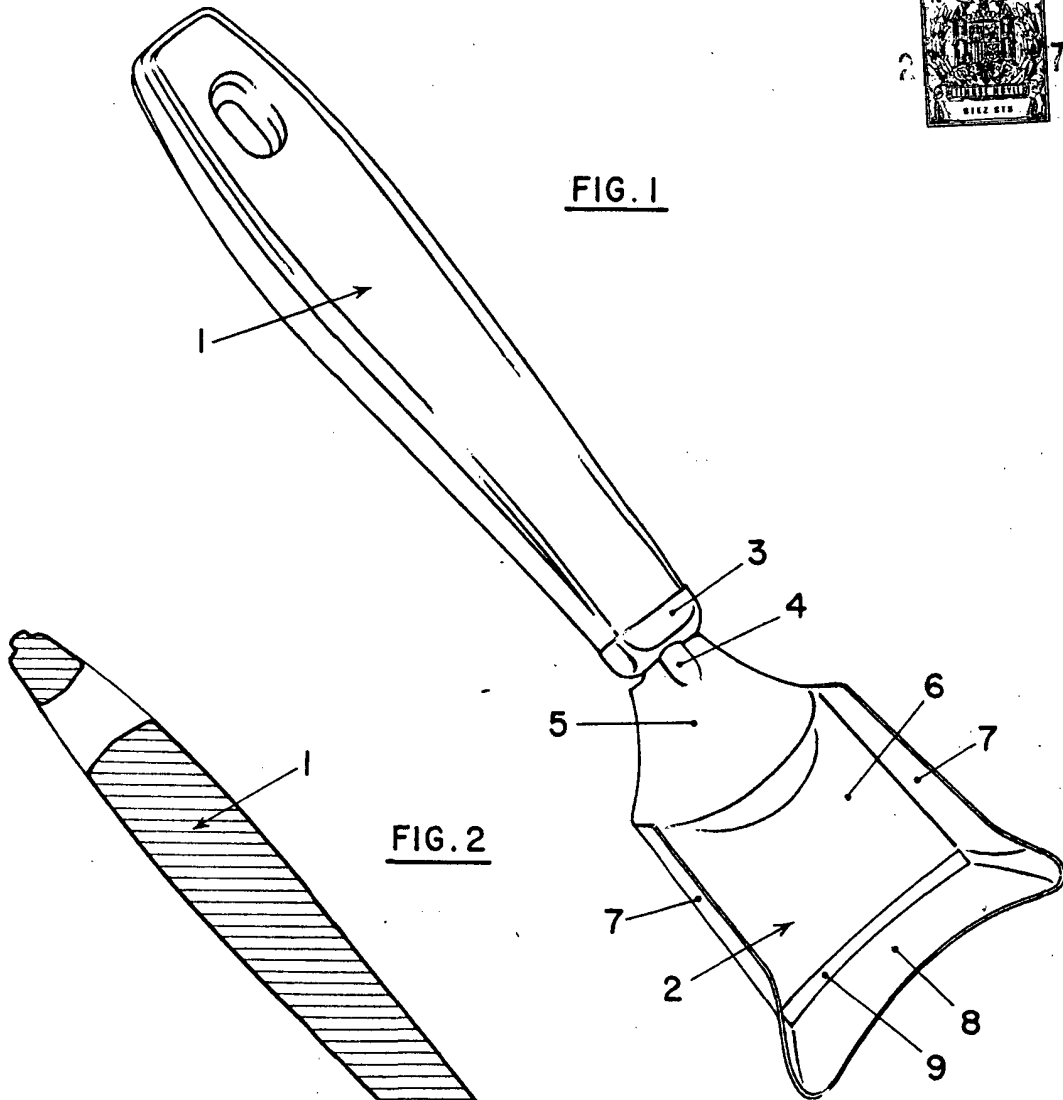
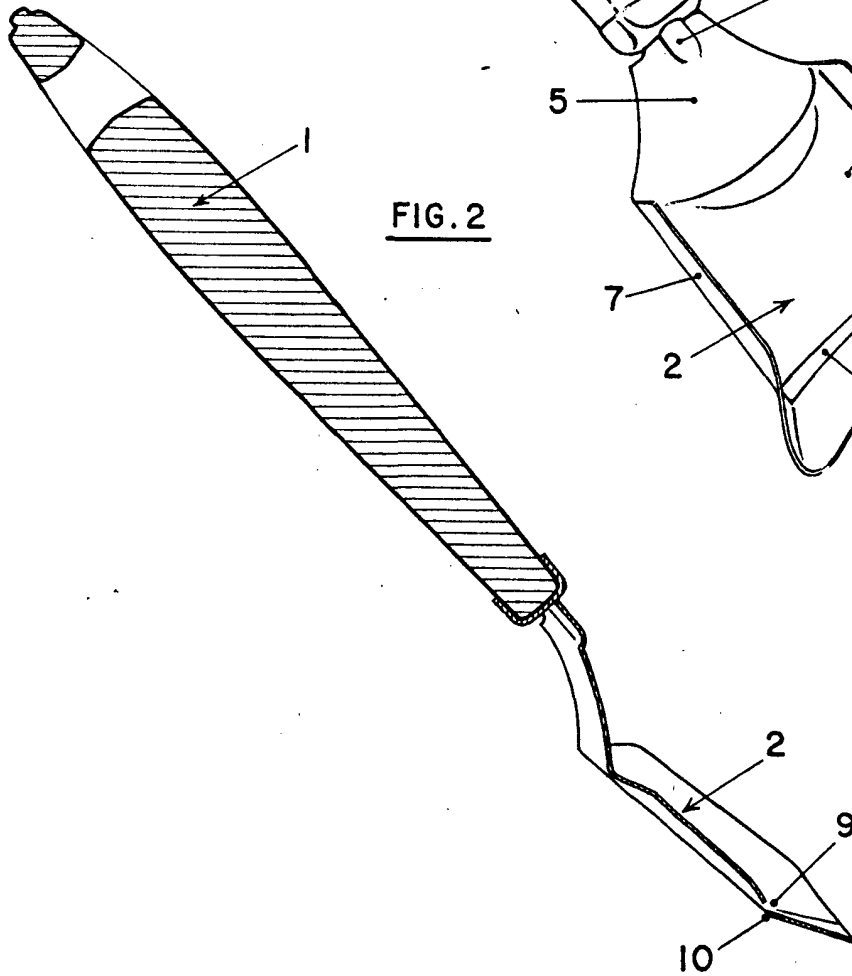

FIG. 2



Madrid, 26 Septiembre 1974

1. DIZ UNGRIA

*[Handwritten signature]*

Carla Bernardo Pérez Lonal

ESCALA VARIABLE.