

206135

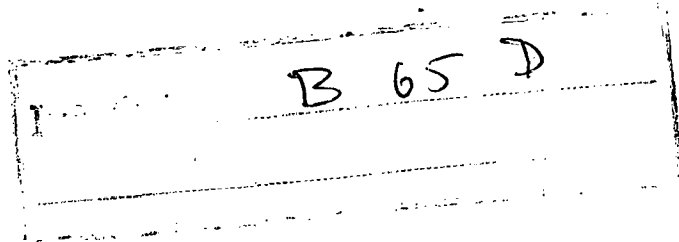

26 SET. 1974



M O D E L O

D E

U T I L I D A D

por "CAJA-ESTUCHE PERFECCIONADA", a favor de la razón social española GRAFICAS FRANCINO-TREPAT, S.A., domiciliada en TARRASA (Barcelona), calle Júcar, s/n.

MEMORIA DESCRIPTIVA

El presente modelo de utilidad se refiere a una caja-estuche perfeccionada.

En la invención se ha ideado una caja-estuche la cual presenta unas peculiaridades que la hacen ventajosamente práctica con respecto a otras realizaciones actualmente conocidas en el mercado y destinadas para usos análogos, permitiendo además reducir su precio de coste puesto que permite la simplificación de su fabricación, al ser ésta totalmente mecánica.

5.
10.

En líneas generales, la caja-estuche objeto de la presente invención es del tipo que comprende una estructura laminar alargada, preferentemente cartón, papel o similares,



5. dotada de líneas de hendido a través de las cuales se obtiene, en un extremo de dicha estructura, un cajetín rectangular aplanado provisto de un troquelado en su base superior, que adopta una configuración adecuada para recibir por encaje al objeto a envasar, preferentemente un producto de belleza.

10. El resto de la estructura laminar, es susceptible de armado, a través de sus líneas de hendido, para la obtención de un cajeadado rectangular que realiza la función de tapa del cajetín antedicho, estando ambos cuerpos vinculados entre sí.

15. Con el fin de facilitar la explicación, se acompaña a la presente memoria descriptiva de una lámina de dibujos en la que se ha representado un caso de realización que se cita a título de ejemplo.

En los dibujos:

La figura 1, muestra una vista en desarrollo del cuerpo laminar constitutivo de la caja-envase.

20. La figura 2, es una perspectiva del modelo, en posición abierta.

La figura 3, es una vista similar a la anterior, en la que la caja se encuentra cerrada.

25. Haciendo referencia a las figuras, se aprecia en su realización una caja-estuche integrada por un cuerpo laminar -1-, de forma alargada, que en un extremo comporta un cajetín -2-, mientras que en el resto de la superficie se prevén líneas de hendido -3-, que definen superficies rectangulares -4-5-, yuxtaponibles en la fase de armado del elemento de tapa -6-.

30. Dichas superficies -4-5-, están marginadas por ale-



tas -7- y pestañas -8- de armado.

La referida tapa -6-, constituye un elemento de cierre en el cual queda incluido el cajetín -2-, armable mediante los laterales -9-, provistos de ranuras de enclave -10-, obteniéndose en la posición cerrada del estuche, un cuerpo paralelepípedo recto rectangular.

5.

En la base superior del cajetín -2-, se prevé un troquelado -11-, que constituye un medio retentor del producto a envasar, preferentemente un producto de belleza.

10.

El modelo, dentro de su esencialidad, puede ser llevado a la práctica en otras formas de realización que difieran en detalle de la indicada a título de ejemplo en la descripción, y a las cuales alcanzará igualmente la protección que se recaba. Podrá, pues, construirse en cualquier forma y tamaño, con los materiales más adecuados, por quedar todo ello comprendido en el espíritu de las reivindicaciones.

15.

= . =

N O T A

Descrito el objeto y utilidad de la presente invención, lo que se declara como no divulgado ni practicado en España, comprende las siguientes reivindicaciones:

20.

1ª.- Caja-estuche perfeccionada, del tipo que comprende una estructura laminar armable a través de líneas de hendido, caracterizada esencialmente por el hecho de que la referida estructura laminar presenta una forma rectangular alargada, que en un extremo constituye un cajetín rectangular aplanado, mientras que el resto de la lámina presenta sus correspondientes líneas de hendido transversales y longitudinales, que definen sendas superficies rectangulares iguales, yuxtaponibles marginadas por pestañas de armado,

25.

30.



operativamente dispuesto todo ello para obtener un cajeadado rectangular vinculado al cajetín aplanado antedicho, al cual le sirve de tapa, presentando este cajetín aplanado en su cara superior, un troquelado destinado para constituir un medio retentor del objeto a envasar.

5.

2ª.- Caja-estuche perfeccionada.

Según se describe y reivindica en la presente memoria descriptiva que consta de cuatro hojas foliadas y escritas a máquina por una sola de sus caras, acompañadas de los dibujos reglamentarios.

10.

Madrid, a

p. a.

26 SET. 1974

JAIME ISEEN

P. P.

Firmado: JOSE L. MORA

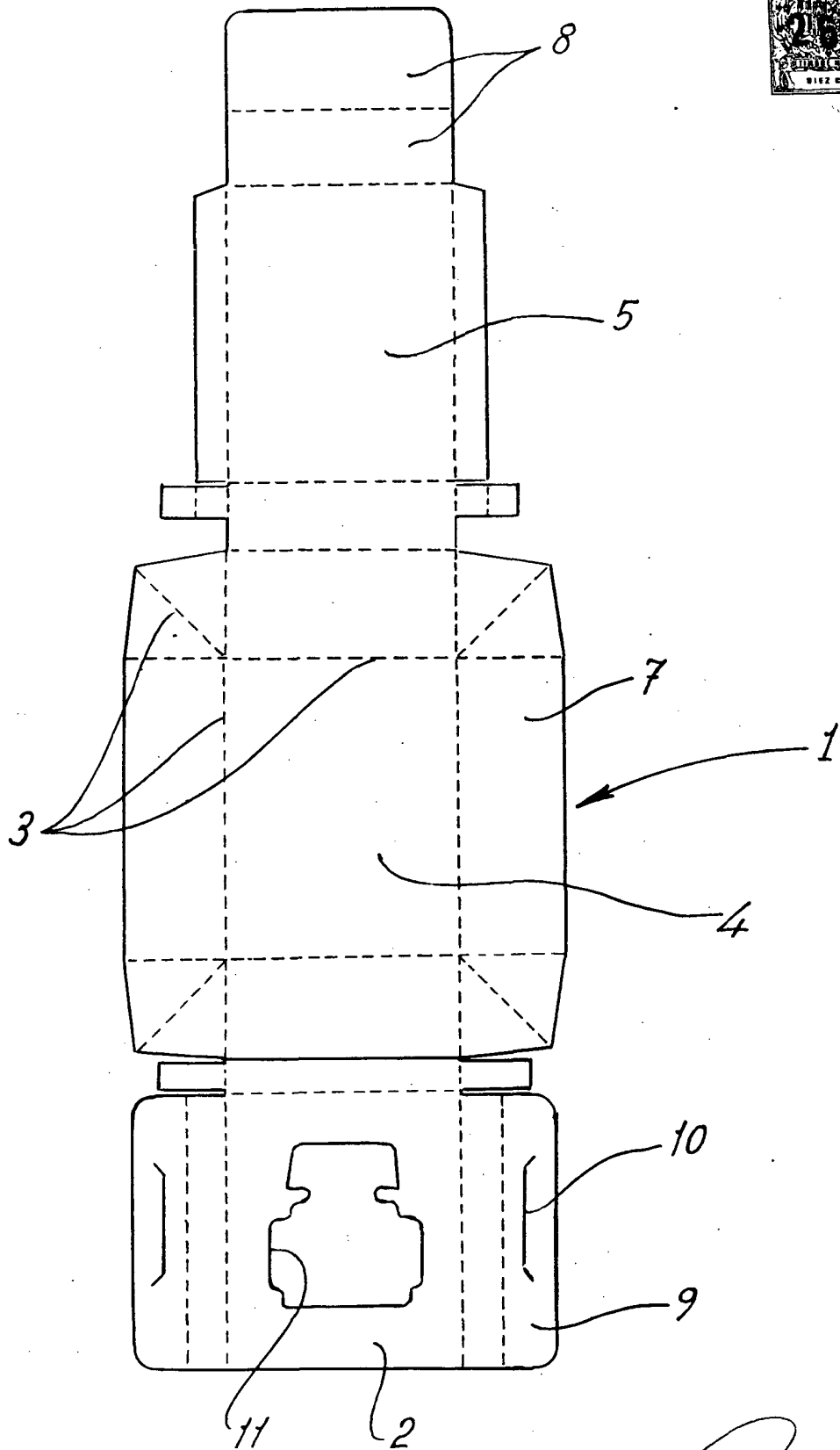

Madrid, a 26 OCT. 1974
JAIME ISEERN
P.O. P.R.

Firmado: JOSE L. MORA

Fig. 2

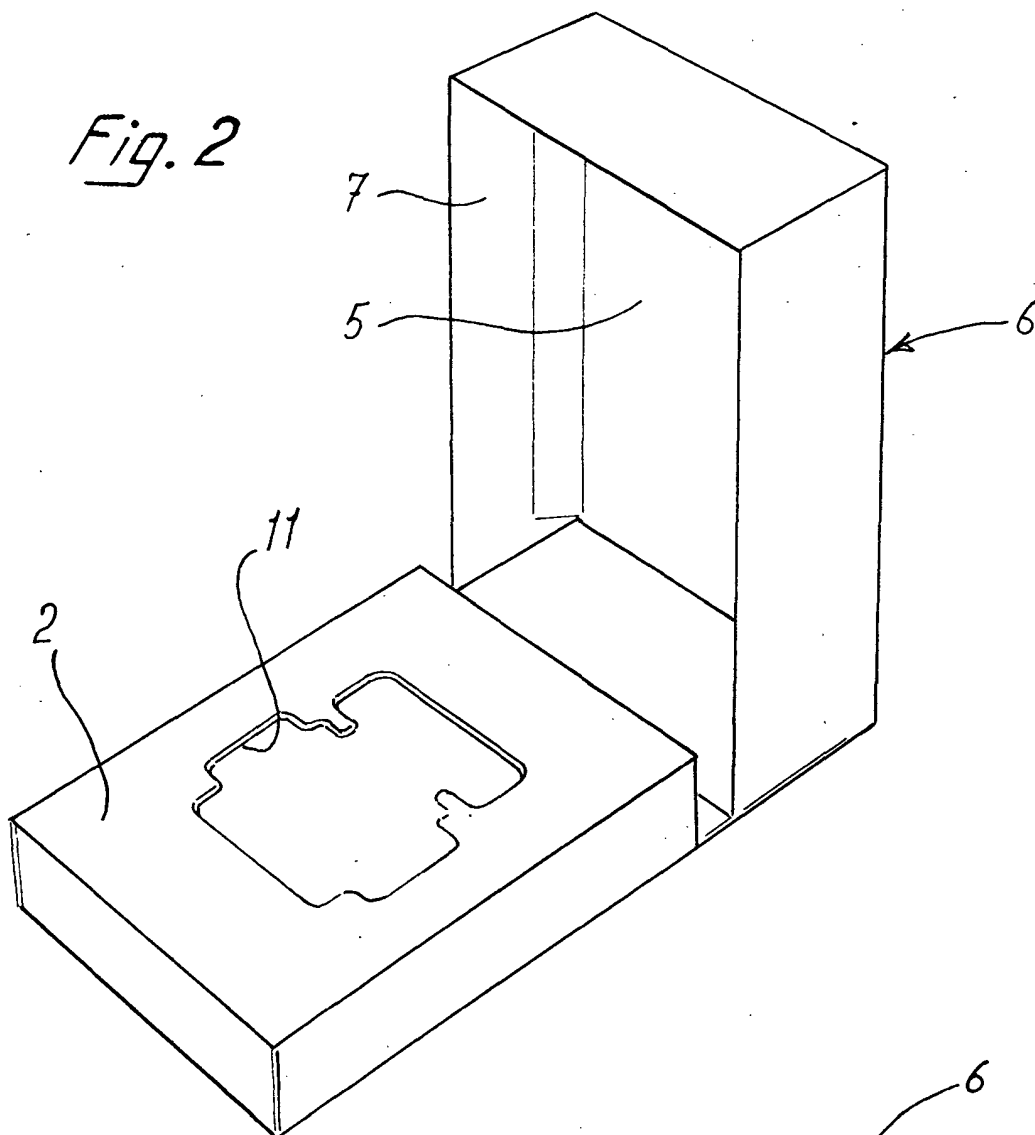
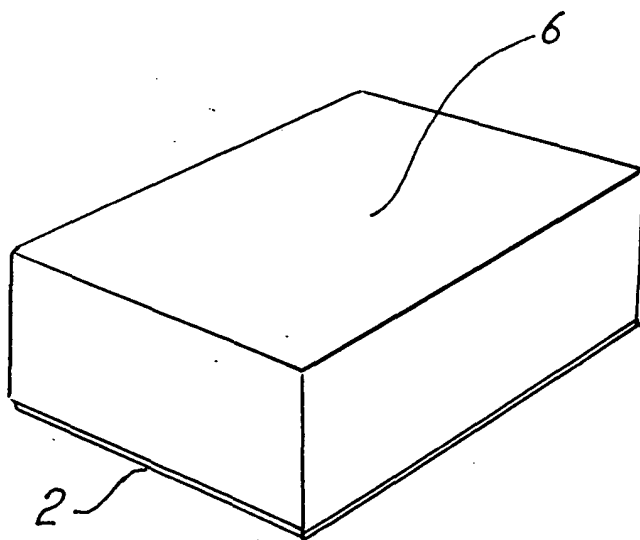

Fig. 3



Madrid, 26 JUL. 1974
JAIME ISEERN
p.o. p.p.
[Signature]
Firmado: JOSE L. MCR[®]