

206094



Cl. CI: Ho1R

MODELO DE UTILIDAD

206094

*Memoria Descriptiva*

sobre:

APARATO CONECTADOR.

-----

*Solicitante.* BEHR-THOMSON DEHNSTOFFREGLER GmbH., entidad alemana, residente en, 7014 Kornwestheim, Enzstrasse 25, República Federal Alemana.

-----

El presente Modelo de Utilidad se refiere a un aparato conector con elemento de accionamiento dependiente de la temperatura, preferentemente un servomotor lineal, con un muelle recuperador y un elemento de conexión, una carcasa de

5.



una pieza una de cuyas aberturas está cerrada mediante una placa soporte con el elemento de conexión y cuya otra parte extrema está cerrada mediante el elemento de accionamiento dependiente de la temperatura.

5. El montaje de un aparato conector conocido de esta clase tiene lugar porque se meten las distintas partes en la carcasa, tras lo cual tiene lugar una inmovilización de estas partes en distintas fases de trabajo sucesivas, mediante rebordeado de los bordes de las aberturas de la carcasa. Pero solo son necesarias una serie de fases de trabajo, con lo cual el montaje requiere tanto un elevado gasto de tiempo como también un gran coste de trabajo.

10. La invención se fundamenta en el cometido de desarrollar un aparato conector de la clase aclarada al principio, de manera que se simplifique y acorte en tiempo el montaje.

15. Este cometido se soluciona esencialmente según la invención en un aparato conector de la clase aclarada al principio, porque la carcasa consta de material elásticamente flexible y presenta recepciones para la unión por forma y/o por fuerza con correspondientes salientes y/o ranuras del elemento de accionamiento dependiente de la temperatura y/o de la placa soporte.

20. Según un ejemplo de ejecución precedente de la invención la carcasa presenta en sus aberturas ranuras anulares interiores para la recepción de la placa soporte con el elemento de conexión, y un resalte anular del elemento de accionamiento dependiente de la temperatura, y están previstos varios salientes dirigidos hacia dentro en el borde periférico de las aberturas.
- 25.
- 30.



Segun un ejemplo de ejecucion modificado de la invención una abertura de la carcasa esta desarrollada como asiento para el elemento de accionamiento dependiente de la temperatura, de tal modo que el diámetro de la abertura es menor que el diámetro exterior de un resalte marginal del elemento de accionamiento, que una parte sustentadora cilindrica para el elemento de accionamiento esta insertada en el interior de la carcasa y está sujeta mediante una unión de enclavamiento por resorte, y que esta parte sustentadora presenta un contrafuerte para el muelle recuperador.

Según otra variante de la invención el elemento de accionamiento dependiente de la temperatura puede estar desarrollado de una pieza con la carcasa y estar dispuesto en un espacio hueco en el interior de la parte extrema de la carcasa.

Es esencialmente ventajoso si como elemento de accionamiento dependiente de la temperatura sirve un servomotor lineal en si conocido, compuesto de un material encerrado en el espacio hueco, que se dilata al calentarse, un émbolo desplazable mediante el material que se dilata y un muelle recuperador.

Segun una variante de la idea de la invención como elemento de accionamiento dependiente de la temperatura puede servir tambien un resorte bimetalo en si conocido.

Es entonces posible una fabricación especialmente sencilla del aparato conector según la invención, si la carcasa consta de un material sintético elástico resistente a la temperatura.

A base del dibujo que representa esquemáticamente ejemplos de ejecución, se aclaran con más detalle otras ventajas y características de la invención.

2000-94



La figura 1 muestra un primer ejemplo de ejecución y, La figura 2 un segundo ejemplo de ejecución de la invención.

5. En el ejemplo de ejecución de la invención representado en la figura 1, una carcasa 1 de una pieza presenta una abertura superior 6 y una parte extrema inferior 7. Sobre una placa soporte 5 esta dispuesto un elemento de conexión eléctrico 2 con un interruptor de resorte 4. Un elemento de accionamiento 3 dependiente de la temperatura para el interruptor de resorte 4 está formado por un servomotor lineal, en el que está ubicado, en una carcasa 20, un material que se dilata con el calor, que al calentarse desplaza a un émbolo 21 fuera de la carcasa 20 contra el efecto de un muelle recuperador 11.

10. El émbolo 21 arrastra en su movimiento a un elemento de accionamiento del elemento de conexión 9. Este elemento de accionamiento presenta un contrafuerte 17 para el muelle recuperador 11. Un segundo contrafuerte 10 está desarrollado de una pieza con la carcasa 1. El elemento de accionamiento del elemento de conexión 9 es desplazable en un orificio de paso 8 en la carcasa 1.

15. La carcasa 1 consta según la invención de material flexible elásticamente y presenta una recepción 13 para la placa soporte 5. En el contorno de la abertura 6 están previstos salientes 14 que agarran detrás de la placa soporte 5 después del montaje.

20. De modo similar está prevista en la parte extrema 7 inferior de la carcasa 1 una ranura anular 12 para la recepción de un resalte anular 16 del elemento de accionamiento 3. La abertura inferior de la carcasa 1 está dotada de salientes 15 que agarran por detrás del resalte anular 16 elásticamente

30.



una vez introducido el elemento de accionamiento 3.

5. El montaje de un semejante aparato conectador des  
arrollado según la invención, necesita esencialmente sólo dos  
fases de trabajo, concretamente meter el elemento de trabajo  
dependiente de la temperatura y enclavar mediante encastre por  
resorte, así como meter el elemento de conexión 2 y enclavar de  
nuevo mediante unión elástica. Mediante ésto están fijadas en  
su situación las partes 2 y 3.

10. En el ejemplo de ejecución modificado según la fi  
gura 2, la parte extrema inferior 7 de la carcasa 1 presenta  
un asiento para la carcasa 20 del elemento de accionamiento 3  
dependiente de la temperatura, de tal manera que el diámetro  
interior de la abertura inferior es menor que el diámetro exte  
rior del resalte anular 16 del elemento 3. Para la fijación  
15. del elemento 3 de la carcasa 1 sirve una parte sustentadora 12  
que presenta al mismo tiempo un contrafuerte 10 para el muelle  
recuperador 11. Del mismo modo que en el ejemplo de ejecución  
de la figura 1 el muelle de recuperación 11 se apoya sobre el  
elemento de accionamiento del elemento de conexión 9, el cual  
20. es desplazable por el émbolo 21 del elemento 3 que actúa en  
cooperación con el interruptor de resorte 4. La fijación de  
la placa soporte 5 para el elemento de conexión 2 se efectúa  
del mismo modo que en el ejemplo de ejecución de la figura 1.

25. La parte sustentadora 12 presenta un resalte 18  
que entra ó bien se enclava en una ranura anular 19 en 1.

30. El montaje de un semejante aparato conectador es  
extraordinariamente sencillo. El elemento de accionamiento 3  
dependiente de la temperatura, se pone por la abertura 6 de la  
carcasa 1 en el asiento, la parte sustentadora 12 que sirve al  
mismo tiempo como contrafuerte para el muelle recuperador 11,



se fija en la carcasa 1 mediante la unión por resorte 18, 19. La abertura superior se cierra mediante unión de resorte de la placa soporte 5.

5. La invención no está limitada a los ejemplos de ejecución representados y descritos. La idea de la invención puede realizarse también al tratarse de carcasas en las que está conformado de una pieza un servomotor lineal, de tal modo que en un espacio hueco de la parte extrema inferior 7 de la carcasa 1 está metido directamente el material que se dilata con la temperatura, fijándose una correspondiente parte del cierre en la carcasa 1. El muelle recuperador 11 para el émbolo 21 del elemento de conexión 3 se apoya en éste en un borde interior 10 de la carcasa 1. La abertura superior se cierra de nuevo con el elemento de conexión 2.

15. En lugar de con salientes elásticos 14, 15 como elementos sustentadores, puede lograrse también una unión por fuerza de la placa soporte 5 y del elemento de accionamiento 3 dependiente de la temperatura, con la carcasa 1, mediante pegamiento de los correspondientes resaltes 16, ó bien de la placa soporte 5, en correspondientes recepciones 13 y 22.

En lugar del servomotor lineal 3 representado puede estar previsto también un resorte bimetálico en sí conocido.

Es especialmente ventajoso si la carcasa 1 está formada de un material sintético elástico, resistente a la temperatura.

La invención abarca también todas las combinaciones parciales y subcombinaciones de las características y medidas descritas y/o representadas, así como modificaciones parciales.



N O T A

Descrita suficientemente la naturaleza del invento así como la manera de realizarlo en la práctica, debe hacerse constar que las disposiciones anteriormente indicadas, son sus-

5. ceptibles de modificaciones de detalle, en cuanto no alteren su principio fundamental; También se hace constar que el invento se refiere a una solicitud de Patente presentada en Alemania con fecha 25 de Septiembre de 1.973, N<sup>o</sup> P 23 48099.1; acogiéndose por lo tanto, a los beneficios que conceden los Convenios Internacionales en vigor, siendo lo que constituye la esencia del referido invento y por lo que se solicita Modelo de Utilidad por 20 años en España, sobre Aparato conectador; caracterizándose por lo siguiente:

15. 1<sup>a</sup>.- Aparato conectador, con elemento de accionamiento dependiente de la temperatura, preferentemente un servomotor lineal, con un muelle recuperador y un elemento de conexión, una carcasa de una pieza una de cuyas aberturas se cierra mediante una placa soporte con el elemento de conexión y cuya otra parte extrema se cierra mediante el elemento de accionamiento dependiente de la temperatura, caracterizado porque la
20. carcasa se forma de un material elásticamente flexible y pesado, alojamientos para la unión por forma y/o por fuerza con correspondientes salientes y/o ranuras del elemento de accionamiento dependiente de la temperatura y/o de la placa soporte.

25. 2<sup>a</sup>.- Aparato según reivindicación, caracterizado porque la carcasa presenta en sus aberturas ranuras anulares para la recepción de la pieza soporte con el elemento de conexión, y un resalte anular del elemento de accionamiento dependiente de la temperatura, y porque en el borde periférico están previstos
30. los varios salientes dirigidos hacia dentro.



5. 3ª.- Aparato según reivindicación 1, caracterizado porque una abertura de la carcasa está desarrollada como asiento para el elemento de accionamiento dependiente de la temperatura, de tal modo que el diámetro de la abertura es menor que el diámetro exterior de un resalte marginal del elemento de accionamiento, y está sujeto mediante una unión por resorte, y porque esta parte sustentadora presenta un contrafuerte para el muelle recuperador.

10. 4ª.- Aparato según reivindicación 1, caracterizado porque el elemento de accionamiento dependiente de la temperatura, está desarrollado de una pieza con la carcasa y está dispuesto en un espacio hueco en el interior de la parte extrema de la carcasa.

15. 5ª.- Aparato, según reivindicación 1 ó siguientes, caracterizado porque como elemento de accionamiento dependiente de la temperatura, sirve un servomotor lineal, compuesto de un material encerrado en un espacio hueco, que se dilata al calentarse, un émbolo desplazable mediante el material que se dilata y un muelle recuperador.

20. 6ª.- Aparato según una o varias de las reivindicaciones 1 a 4, caracterizado porque como elemento de accionamiento dependiente de la temperatura, sirve un resorte bimetal.

25. 7.- Aparato según reivindicación 1 ó siguientes, caracterizado porque la carcasa consta de un material sintético elástico, resistente a la temperatura.

8ª.- Aparato conector; tal y como queda sustancialmente descrito en la presente Memoria é ilustrado en el adjunto dibujo.

206094

- 9 -



Esta Memoria consta de Nueve hojas, escritas a máquina por una sola cara.

Madrid 28 NOV 1974

BEHR-THOMSON ~~ADHINSTOFF~~ FREGLER

J. GOMEZ ACEBO Y RODET  
p. p. Firmado: L. Goeta Fernández

206094

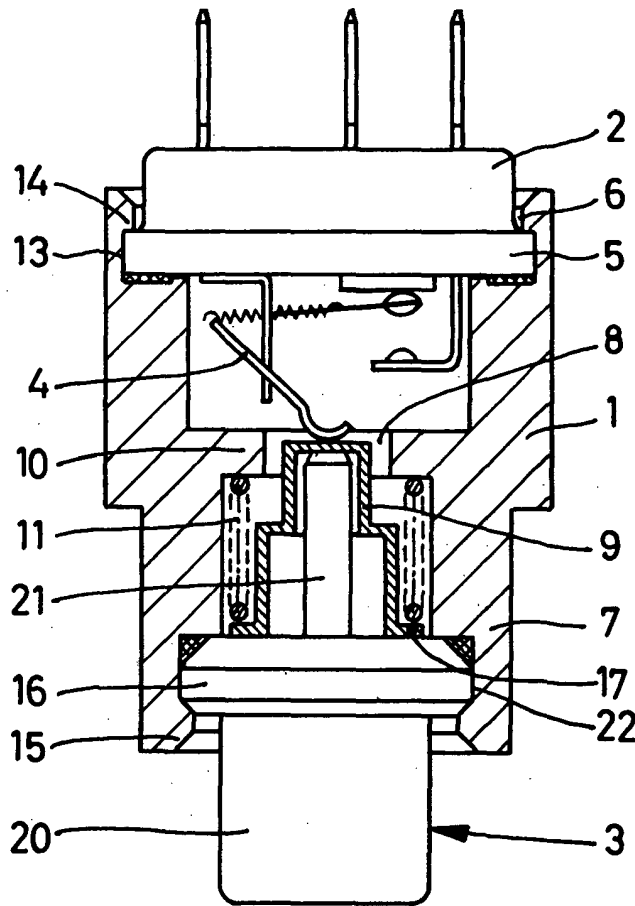
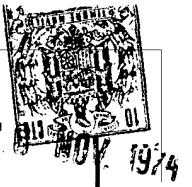

FIG. 1

ESCALA VARIABLE

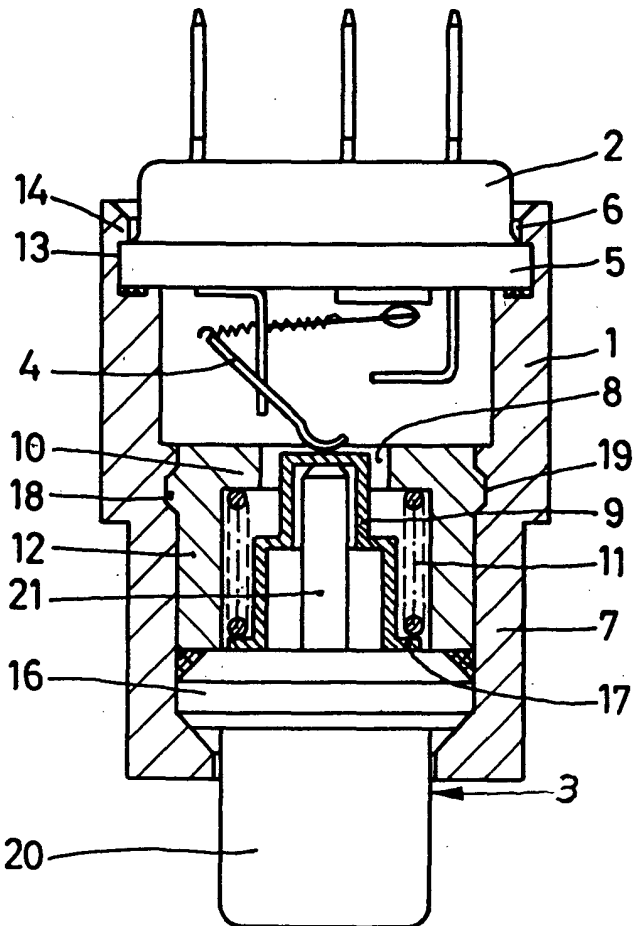

FIG. 2



Madrid, a 30 de Noviembre de 1924  
GOMEZ ACEDO Y ARBET  
A. p. Firmado: L. Gaeta Fernández