

24 SET. 1973



206085

Int. Cl.: 5089

MODELO DE UTILIDAD

por VEINTE años

cuyo privilegio se solicita para España,
sus territorios y plazas de soberanía, a
favor de:

BUTLERS LIMITED

entidad británica, domiciliada en Grange
Road, Birmingham, Inglaterra, relativo a:

"DISPOSICION DE SEÑAL DE AVISO"

=====

Prioridad: Solicitud de patente en Gran Bretaña
nº 45654/1973 de fecha 29 septiembre
1973.

206085



MEMORIA DESCRIPTIVA

Esta invención se refiere a una disposición de se-
ñal de aviso y, más particularmente aunque no exclusivamen-
te, se refiere a las disposiciones de triángulos de aviso
de peligros. - - - - -

5.

Según la presente invención, se provee una dispo-
sición de señal de aviso que comprende una porción de seña-
lización que tiene una señal de aviso en una de sus caras
y una porción de apoyo para soportar la porción de señaliza-
ción en la posición operativa en la cual queda expuesta la
señal de aviso, siendo aptas dichas porciones para cooperar
entre sí en la posición no operativa de modo que la porción
de apoyo quede sobre la señal de aviso. - - - - -

10.

Preferentemente, la porción de apoyo es en forma
de una caja de lados abiertos capaz de recibir la porción
de señalización cuando la disposición está en la posición
no operativa. - - - - -

15.

Convenientemente, una cara de la porción de señali-
zación opuesta a aquella en la que está prevista la señal de
aviso forma una tapa para el lado abierto de la caja cuando
la disposición está en la posición no operativa. - - - - -

20.

206085

24 SEP



Más ventajosamente, se proveen medios interacoplables de tetón y de alojamiento entre las dos porciones para retener la disposición en su posición operativa. - - - - -

5. La porción de señalización puede ser de perfil substancialmente triangular y su señal de aviso puede ser en forma de un triángulo de aviso de peligros. - - - - -

10. La porción de señalización puede tener una abertura central substancialmente triangular y la porción de apoyo puede tener un reborde interno correspondiente para introducirse dentro de la abertura cuando la disposición está en su posición no operativa. - - - - -

Se describirá ahora, a título de ejemplo, una realización de la presente invención con referencia a los planos anexos, en los cuales: - - - - -

15. La Figura 1 es una vista en sección de una disposición de triángulo de aviso de peligros según la presente invención, y - - - - -

La Figura 2 es una vista en sección según la línea 2-2 de la Figura 1. - - - - -

20. La disposición de triángulo de aviso de peligros está destinada a ser llevada, en posición no operativa, en un vehículo automóvil y se utiliza, en el caso de avería, para avisar previamente a otros usuarios de la calzada de que hay un peligro delante de los mismos. La disposición

206085



comprende una porción 10 de señalización y una porción 11 de apoyo formadas ambas a base de un material plástico sin tético por medio de una operación de moldeo. La porción 10 de señalización es de forma substancialmente triangular y tiene una abertura central 12, substancialmente triangular y pasante. Alrededor de la periferia de la porción 10 de señalización se provee una serie de alojamientos 13 separados por nervios monopieza 14. En cada uno de estos alojamientos 13 se provee una pieza postiza reflejante roja 15. Entre las piezas reflejantes 15 y la abertura 12 se halla definida una porción triangular 16 limitada por medio de nervios triangulares 17 y 18, definiendo parcialmente el nervio triangular 17 dichos alojamientos 13 y estando conectado a dichos nervios 14. Un material rojo y fluorescente se halla previsto sobre la porción triangular 16. Este material puede ser en forma de una pintura o puede ser en forma de un material laminar preconfigurado que tenga una cara fluorescente. - - - - -

En la base de la porción 10 de señalización se hallan previstos un par de tetones o espigas 19 espaciados transversalmente que son de sección transversal substancialmente triangular y que están provistos de porciones achaflanadas 20 de entrada. - - - - -

La porción 11 de apoyo es en forma de una caja que tiene un lado abierto 21 y una serie de tres patas 22 de soporte que se extienden formando una sola pieza desde un re-

156

206085



borde 23 de alrededor del lado abierto 21. Extendiéndose por el interior de la porción 11 de apoyo se halla una pared monopieza 24, de forma triangular, que es ligeramente menor que la forma triangular de la abertura 12 de la porción 10 de señalización. Dispuestos en el interior de la pared 24 se hallan un par de enchufes hembra 25 espaciados y substancialmente triangulares. - - - - -

El conjunto anteriormente descrito puede erigirse en una posición operativa como se ilustra en las Figuras 1 y 2. En esta posición, los tetones 19 de la porción 10 de señalización se introducen en los alojamientos definidos por los enchufes 25 y la porción 11 de apoyo se apoya sobre el suelo por sus patas 22. La cara de la porción 10 de señalización que lleva las piezas reflejantes 15 queda entonces expuesta y actúa, junto con la porción triangular 16 recubierta con material fluorescente, como un aviso de peligros. Cuando se desea transportar o guardar la disposición, la porción 10 de señalización se separa de la porción 11 de apoyo por extracción de los tetones 19 de los enchufes 25. Entonces, la porción 10 de señalización se coloca dentro de la caja definida por la porción 11 de apoyo que es de forma substancialmente triangular. La pared 24 de la porción 11 de apoyo se introduce en la abertura 12 y ayuda al posicionado de la porción 10 de señalización dentro de la porción 11 de apoyo. La cara de la porción 10 de señalización opuesta a la que lleva las piezas reflejantes 15 queda expuesta y las piezas reflejantes 15 y la porción triangular 16, recubierta

205085



24 SET

con material fluorescente, quedan protegidas contra el desgaste y las desgarraduras por la porción 11 de apoyo que queda sobre estas partes. La porción 10 de señalización proporciona una tapa al lado abierto 21 de la porción 11 de apoyo. En esta posición, la disposición es compacta y existe poco o ningún riesgo de daño a la cara de aviso de la porción 10 de señalización. - - - - -

N O T A

Se declaran de novedad, propiedad y utilidad para España, sus territorios y plazas de soberanía, las siguientes: - - - - -

R E I V I N D I C A C I O N E S

1.- Disposición de señal de aviso, caracterizada porque comprende una porción de señalización que tiene una señal de aviso en una de sus caras y una porción de apoyo para soportar la porción de señalización en la posición operativa en la cual queda expuesta la señal de aviso, siendo aptas dichas porciones para cooperar entre sí en la posición no operativa de modo que la porción de apoyo quede sobre la señal de aviso. - - - - -

2.- Disposición según la reivindicación 1, caracterizada porque la porción de apoyo es en forma de una caja de lados abiertos capaz de recibir la porción de señalización cuando la disposición está en la posición no operativa.



24 SET. 1955

5. 3.- Disposición según la reivindicación 2, caracterizada porque una cara de la porción de señalización opuesta a aquélla en la que está prevista la señal de aviso forma una tapa para el lado abierto de la caja cuando la disposición está en la posición no operativa. - - - - -

4.- Disposición según cualquiera de las reivindicaciones anteriores, caracterizada porque se proveen medios interacoplables de tetón y de alojamiento entre las dos porciones para retener la disposición en su posición operativa.

10. 5.- Disposición según cualquiera de las reivindicaciones anteriores, caracterizada porque la porción de señalización es substancialmente de perfil triangular y su señal de aviso es en forma de un triángulo de aviso de peligros. - - - - -

15. 6.- Disposición según cualquiera de las reivindicaciones anteriores, caracterizada porque la porción de señalización tiene una abertura central substancialmente triangular y la porción de apoyo tiene un reborde interno correspondiente para introducirse dentro de la abertura cuando la disposición está en su posición no operativa. - - - - -

20.

7.- "DISPOSICION DE SENAL DE AVISO". - - - - -

Todo ello conforme se describe y reivindica en la presente memoria que consta de ocho hojas foliadas y mecanografiadas.



24 SET. 1974

grafiadas por una sola de sus caras y de dos láminas de dibujos que la ilustran.

MADRID, 24 SET. 1974

P. A. M. CURELL SUÑOL

mcm.

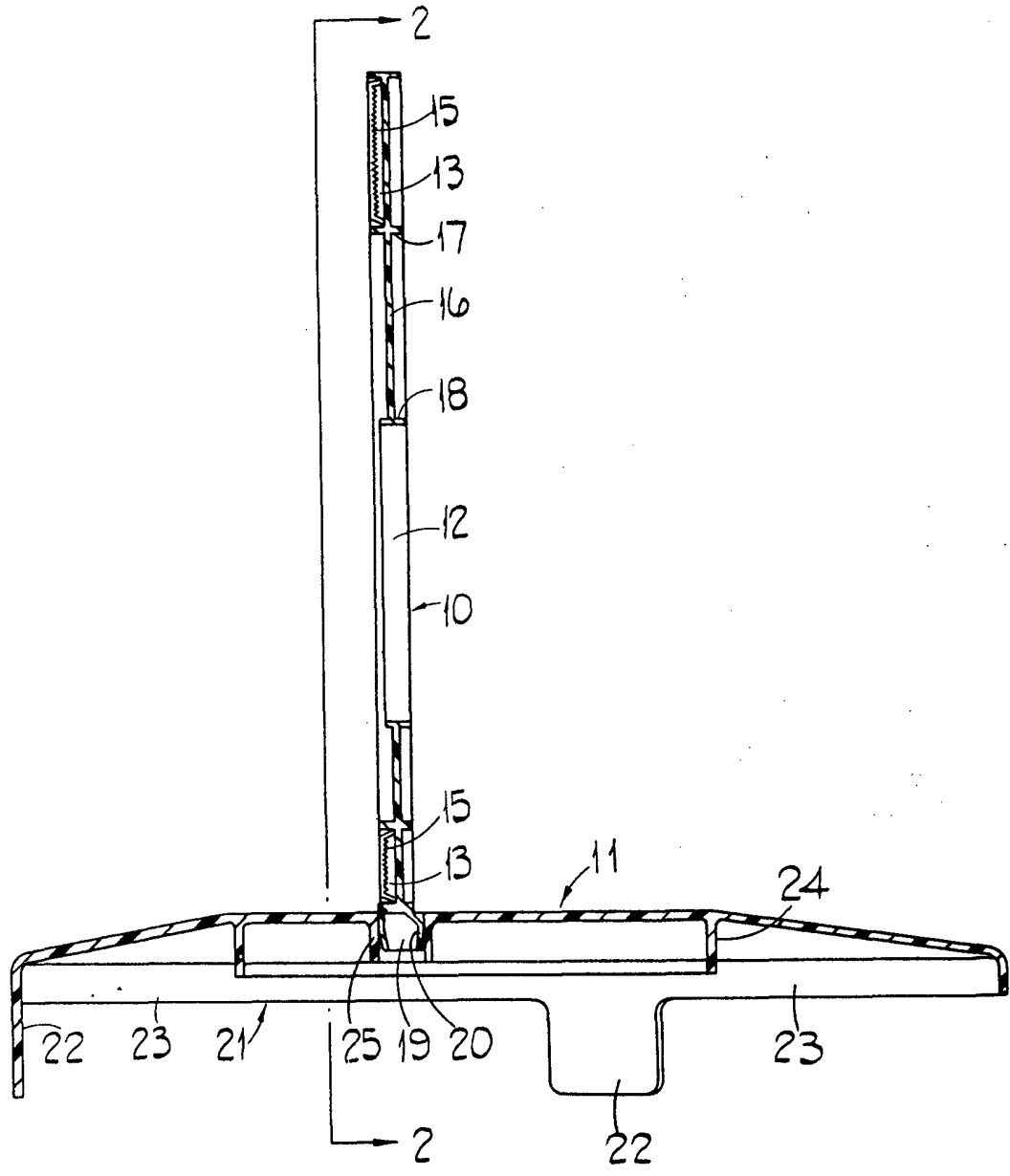

FIG.1.

MADRID, 24 SET. 1974
P. A. M. CURELL SUÑOL

206085

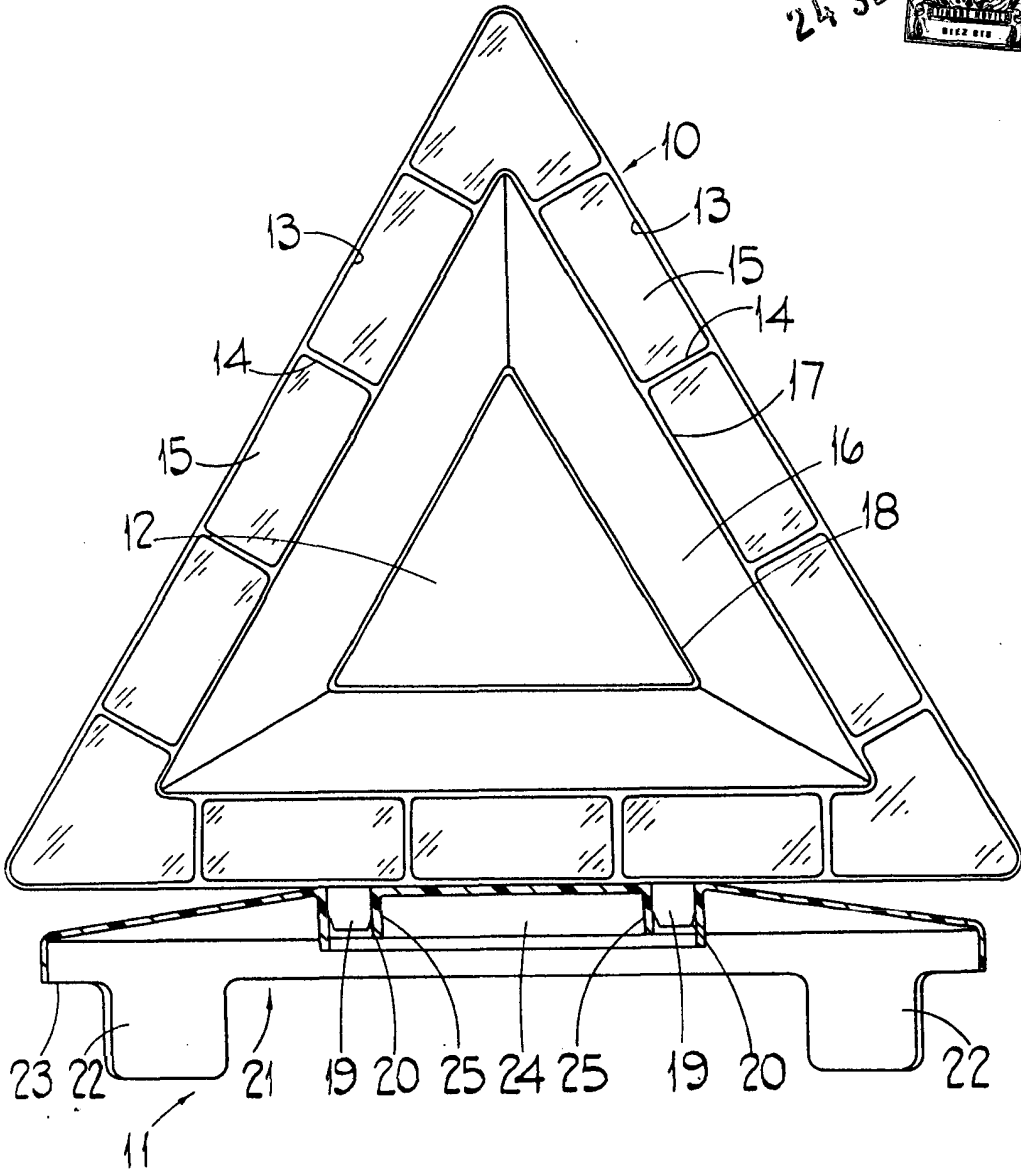

FIG. 2.

MADRID, 24 SET. 1974

P. A. M. CURELL SUÑOL