

219



206034

B28 B

MEMORIA DESCRIPTIVA

para solicitar

MODELO DE UTILIDAD

e n

E S P A Ñ A

Por VEINTE años

Por: "DOSIFICADOR DE PASTAS PARA LAS
PRENSAS DE FABRICACION DE TERRAZO"

A favor de:

D. ANGEL GOMEZ RUIZ y D. JORGE GOMEZ
BARTOMEUS, de nacionalidad española.

Domiciliados en

SABADELL.- c/ Bonavista, 69

=====

El objeto de la presente solicitud de Modelo de Utilidad, se refiere a "Dosificador de pastas para las prensas de fabricación de terrazo", cuyas características de novedad le confieren la cualidad de aportar a la función a que se destina, las siguientes ventajas:

5

1º.- Está dotada de un mecanismo permite efectuar los movimientos circular, de traslación horizontal y vertical a la cuba dosificadora.

10 2º.- Dadas sus características se mejora - la homogeneización.

3º.- Se facilita la limpieza de la cuba.

15 En el adjunto plano para facilidad de la descripción, a título de ejemplo y por lo tanto sin caracter limitativo alguno, se ha representado una forma preferida de realización del modelo objeto de esta memoria.

20 En dicho plano se representa una perspectiva de dicho mecanismo y en el cual se puede apreciar que la cuba del dosificador (1) se monta sobre un soporte adecuado (2) el cual gira sobre un eje cilíndrico (3) con lo cual se puede conseguir dar un giro completo de 360º dentro del plano horizontal.

25 El movimiento de traslación horizontal y longitudinal de la cuba se consigue accionando mediante una manivela (7) un mecanismo compuesto por cremallera (4), rueda dentada de accionamiento (5) y eje (6) que está contenido en el soporte.

30 Finalmente el movimiento de traslación - vertical es conseguido mediante palanca (11), el tornillo (10) el cual hace desplazarse en sentido vertical el soporte (9) que es solidario al soporte principal (2).

Todo el conjunto está apoyado sobre una base adecuadamente dimensionada para que se puedan conseguir los movimientos anteriormente citados con la suficiente estabilidad.



35

Este modelo es realizable en cualquier ma-
ño y con materiales adecuados, siendo susceptible de modifi-
caciones de detalle.

- : - N O T A - : -

40

Los puntos propios y nuevos que se presenta
para que sean objeto de este Registro de Modelo de Utilidad
en España, por veinte años, son los siguientes:

R E I V I N D I C A C I O N E S

45

1º.- "DOSIFICADOR DE PASTAS PARA LAS PRENSAS
DE FABRICACION DE TERRAZO", caracterizada por introducir me
diante la correspondiente sujección un movimiento angular
horizontal de 360º a la cuba dosificadora.

50

2º.- "DOSIFICADOR DE PASTAS PARA LAS PRENSAS
DE FABRICACION DE TERRAZO", caracterizado por introducir -
mediante un mecanismo compuesto por cremallera, un movimient
to de traslación horizontal a una cuba dosificadora.

55

3º.- "DOSIFICADOR DE PASTAS PARA LAS PRENSAS
DE FABRICACION DE TERRAZO", caracterizada por introducir me
diante un mecanismo de tornillo un movimiento de traslación
vertical a una cuba dosificadora.

60

4º.- "DOSIFICADOR DE PASTAS PARA LAS PRENSAS
DE FABRICACION DE TERRAZO".

Tal y cómo se ha descrito en la memoria que
antecede y para los fines que se han especificado.

Consta la presente memoria descriptiva de
tres hojas escritas a máquina por una sola cara.

Madrid, 21 de Septiembre de 1.974

[Handwritten signature]
P.P. *[Handwritten initials]*
UNGHIA

D. ANGELO GÓMEZ RUIZ - D. JORGE GÓMEZ BARTOMEUS.

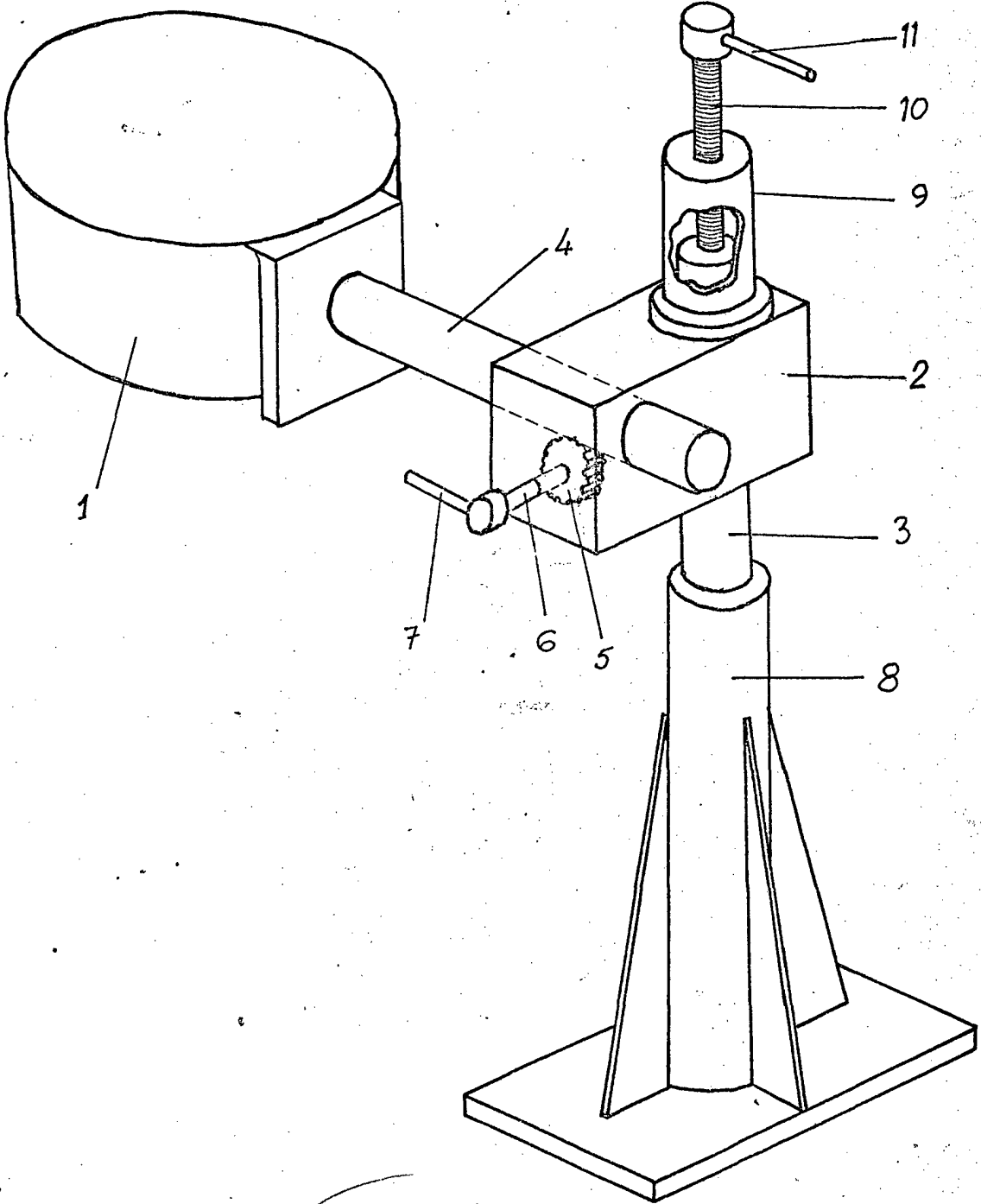

21 SET 1974
DOMINICA UNGRIA
[Handwritten signature]

ESCALA VARIABLE