



205988

Int. Cl. E05B

EXPEDIENTE: MODELO DE UTILIDAD

Titular: INDUSTRIAS PERONA, S.L.

Nacionalidad: Española

Domicilio: Poligono Industrial, s/n - BENAGUACIL (Valencia)

Objeto: "CIERRE PERFECCIONADO PARA CARTERAS DE MANO Y SIMILARES"

Prioridad:

MEMORIA DESCRIPTIVA

5 La finalidad de la presente Memoria Descriptiva es la de dar a conocer las características fundamentales de un cierre perfeccionado para carteras y similares, por cuyas evidentes cualidades de todo tipo se solicita, a favor de la entidad titular del expediente, el privilegio de exclusividad concedido por la vigente Ley de la Propiedad Industrial, para su explotación en España.

10 El Modelo presentado se compone de dos piezas, que se complementan entre sí; una de ellas está constituida por la abrazadera o pieza de abroche de una cartera, que generalmente viene fijada o montada sobre el cuerpo



15 de la misma, en las cercanías de su boca; la otra es la
lengüeta o corredera destinada a cerrar sobre la primera
y, generalmente, montada en el borde la solapa de la car-
tera. Ambas están moldeadas en materiales plásticos y rea-
lizadas, cada una de ellas, en piezas únicas e independien-
tes, cumpliendo perfectamente su misión de cierre o aper-
tura sin necesidad de incorporarles dispositivos funciona-
les, tales como muelles, flejes, pestillos, etc., etc.,
20 tan usuales en las carteras genericamente conocidas y
tan propensos a averías y frecuentes desperfectos.

Para mostrar de forma clara la naturaleza de
nuestro cierre, facilitando al mismo tiempo la comprensión
de sus características, se ha considerado conveniente ad-
25 juntar a la descripción el plano que se acompaña, donde
quedan representados los aspectos más interesantes del
cierre. Estas representaciones sólo tienen valor informati-
vo, por lo que, en cualquier circunstancia, deberán ser
consideradas en su más amplio sentido y no como límite
30 del alcance del expediente.

La figura 1ª corresponde a la representación
de una vista frontal de la corredera o lengüeta de cierre,
que se produce en la figura 2ª, según una vista lateral
o de perfil, en la que se ha practicado una sección trans-
35 versal, para mostrar mejor su disposición. Siguiendo el
mismo procedimiento, las figuras 3ª y 4ª corresponden a
sendas representaciones -frontal y lateral-, de la abra-
zadera o pieza de abroche, concluyendo la información
gráfica adjunta con la representación de la vista 5ª, en
40 la que ambas piezas aparecen -según una vista de perfil-



conectadas entre sí tal como corresponde a su forma de realizar el cierre entre ambas partes de la cartera de que se trate.

45

Para facilitar el desarrollo de la descripción a lo largo de la misma se hace continua referencia al contenido de las precitadas figuras, en las que se ha señalado con -1- la parte visible de la solapa de la cartera precisamente en la zona donde se instala la corredera o lengüeta de cierre, constituida por una placa de dimensiones apropiadas y forma general cajeadada, que hemos señalado con -1- y cuyo espesor cajeadado -2- le proporciona suficiente cuerpo para facilitar su manejo. Sobre esta placa -1- se ha troquelado, por cizallado, un corte -3- que sigue un trazado en forma de U invertida a lo largo de dos laterales y una parte central superior, configurando una lengüeta -4-, que ocupa gran parte de la placa y que, para aumentar su resistencia a la presión, adopta forma general cajeadada y permanece constantemente con ligera inclinación hacia afuera, tal como se muestra en las figuras de perfil adjuntas. En el borde interior de la lengüeta se ha previsto la formación de una pestaña -5-, que sirve de tope sobre la línea del corte -3-, para impedir que dicha lengüeta llegara a salir totalmente de su enclave oblicuo sobre la placa -1-.

50

55

60

65

La parte superior de la placa -1- está rematada por una horquilla -6-, de su mismo ancho, cuyas dos palas están provistas de una pluralidad de pequeñas ranuras -7- ventanas, orificios, etc., a través de los cuales se pueda materializar su unión con la solapa -1'- de la cartera.



70

La estructura de esta pieza se completa con la incorporación, en la misma fase de moldeado, de dos resaltes laterales -8-, previstos en la cara frontal de la placa -1- y en la base de la horquilla -6-, al objeto de actuar como topes sobre la abrazadera, para limitar la penetración de la pieza.

75

En el cuerpo -9- de la cartera, y coincidiendo con el plano de la pieza antes descrita, se emplaza la abrazadera o pieza de abroche, constituida por una plataforma -10-, sensiblemente aplanada, y del mismo ancho que la pieza anterior, sobre cuya superficie se han practicado sendos rebajes paralelos -11-, que en ambos casos están limitados por ranuras extremas -12-, con lo que se posibilita la incorporación de los medios de unión a la cartera, sin que estos medios sobresalgan del espesor de la plataforma, al quedar embebidos en los citados rebajes, -11-. El borde superior -13- de la plataforma -10- se ha redondeado para facilitar la penetración de la corredera y a continuación, en esta misma zona, la plataforma se ensancha y conforma un puente -14- por el que pasa dicha corredera, presionando sobre la lengüeta saliente -4-, debido a la flexibilidad del material y a su propia naturaleza saliente, hasta que, una vez sobrepasa al puente -14-, la lengüeta se proyecta hacia afuera y materializa el cierre.

80

85

90

95

Para abrir la cartera, basta presionar sobre la lengüeta, al mismo tiempo que se le empuja hacia arriba, introduciéndose por el puente y permitiendo la apertura de la solapa -1'-.



100 Las piezas de nuestro cierre perfeccionado tienen
 una gran vistosidad por sus materiales, formas, dimensio
 nes y coloridos y están especialmente indicadas, por estas
 razones, por su seguridad, por su limpieza, por su resis
 105 tencia, etc., etc., para ser aplicadas en carteras de
 colegial, máxime si se tiene en cuenta que la lengüeta -4-
 puede ser troquelada simulando siluetas de animales, flo
 res, objetos, etc.

110 Suficientemente descrita la naturaleza de nues
 tro Modelo de Utilidad, sólo nos resta manifestar que se
 rán variables las circunstancias de materiales, tamaños y
 formas de sus diferentes partes, siempre y cuando no se
 vea alterada su esencialidad, contenida en la siguiente

N O T A
 = = = =

115 Los puntos que se reivindicán en el presente
 Modelo de Utilidad, son:

120 1º.- Cierre perfeccionado para carteras de mano
 y similares, caracterizado por constar de una primera pie
 za, en forma de placa cajeadada sobre la que se ha practica
 do un corte -susceptible de configurar la silueta de un
 animal, flor, objeto, etc.-, que determina la formación
 de una lengüeta flexible, permanentemente proyectada ha
 125 cia afuera y dotada de un tope interior para limitar su
 salida, al tiempo que la parte superior de la placa con
 cluye en una horquilla ^{PAK}habilitada para su sujeción sobre
 la solapa de la cartera, mientras que la segunda pieza
 es una plataforma sensiblemente aplanada, provista de dos
 rebajes alargados y rematados por ranuras que posibilitan
 la incorporación de los medios de sujeción sobre el cuer



130

po. de la cartera, al mismo tiempo que en su parte superior de borde redondeado, se situa un puente por el cual se produce el paso de la lengüeta de la pieza anterior, aprovechando su flexibilidad, y limitando su penetración por los topes laterales que comporta coincidentes con el rebase del puente por la lengüeta, en cuyo momento se materializa el cierre, que es franqueado presionando sobre la lengüeta y desplazandola hacia arriba. Y

135

2ª.-"CIERRE PERFECCIONADO PARA CARTERAS DE MANO Y SIMILARES", de conformidad en un todo en lo esencial y fines industriales a lo descrito en la precedente Memoria Descriptiva y gráficamente representado en las figuras del plano adjunto para su mejor comprensión.

140

Esta Memoria consta de SEIS hojas, escritas o mecanografiadas por una sola cara y a doble espacio en 440 líneas.

Valencia, 19 de Septiembre de 1974

Por autorizaci3n de la interesada.

203988

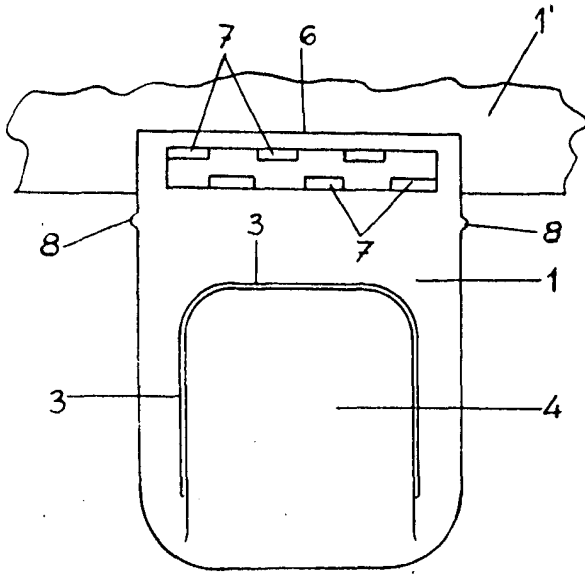

FIG. 1

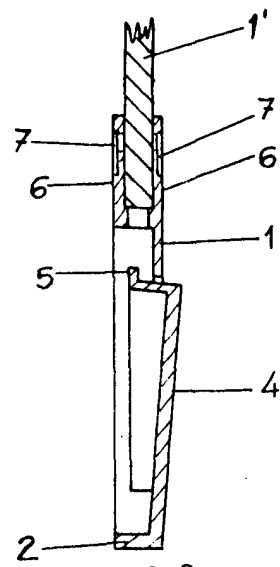

FIG. 2

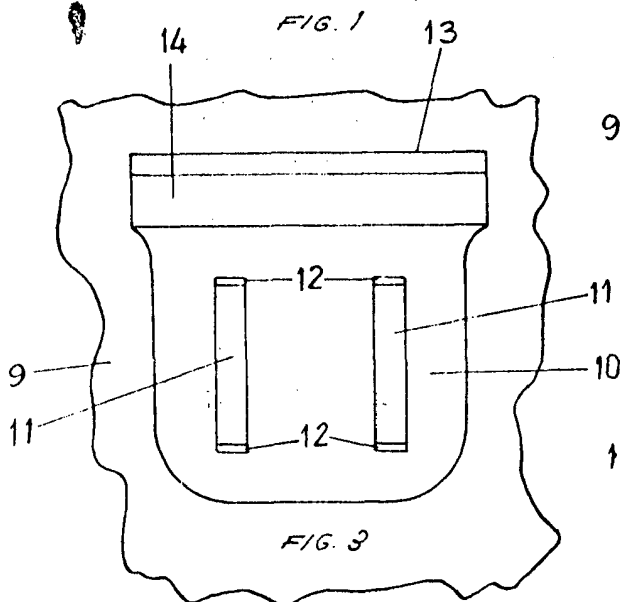

FIG. 3

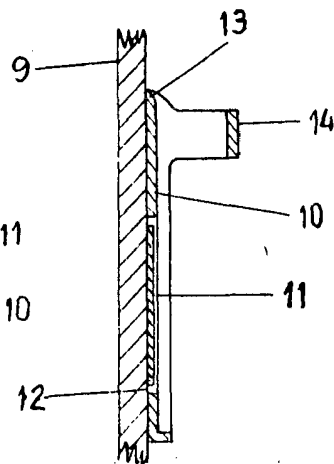

FIG. 4

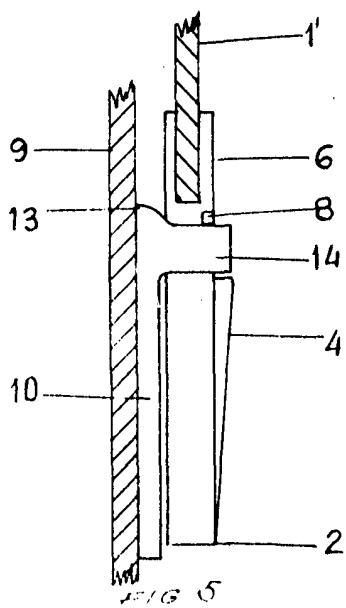

FIG. 5

ESCALA VARIABLE
VALENCIA SEPTIEMBRE 1974

P. A.

Juan Lopez