

205942

205942

Int. Cl. ^a 8650



MODELO DE UTILIDAD

a favor de

FRIGO, S. A., domiciliada en Barcelona, calle Perú, nº 84

por

EMBALAJE ATERMANO PARA PRODUCTOS ALIMENTICIOS Y TARTAS HELADAS
EN PARTICULAR.-

-o00o-

MEMORIA DESCRIPTIVA

El presente Modelo de Utilidad se refiere a un emba-
laje atérmano para productos alimenticios y tartas heladas en
particular, de los constituidos en base a piezas moldeadas de
poliestireno expandido o similar, con un adecuado despiece,
5 que permite la colocación y moldeo del producto, en envolven-
tes adecuadas, que encajan dentro de otras que constituyen el
envoltorio exterior.

Muchos de los actuales productos alimenticios se ob-
tienen en forma de pasta, más o menos consistente, que se cuele



10 dentro de un recipiente, que la moldea, y con el que llega al consumidor. En casos en que para su utilización sea conveniente un previo cortado, como en las tartas heladas, es muy útil que la envolvente lateral, pueda ser fácilmente desmontada, facilitando el uso del cuchillo de corte de
15 la tarta sobre la misma base soporte original. Por motivos de fabricación y de higiene, es también conveniente que las piezas que entran en contacto con el producto alimenticio, sean otras que las que constituyen la envolvente exterior.

Con el presente Modelo de Utilidad, se recomienda un embalaje en que como piezas exteriores, tiene una
20 placa base y una pieza de cobertura, que encaje con aquella y construidas ambas a base de un material atérmano, como puede ser el poliéstireno expandido, obtenido por moldeo; la forma de su planta será la apropiada al producto elaborado,
25 pero señalamos que por razones de estabilidad en el almacenaje, es a veces aconsejable el proceder a encuadrar formas circulares.

Dentro de la caja formada por las dos piezas dichas, van otras dos, que son las que entran en contacto
30 con el producto; una en forma de placa lisa en su parte superior, pero con un encaje de registro en la inferior, que centra sobre la placa base exterior, por ser la zona de contacto que conviene más aislar, esta pieza es aconsejable sea del mismo material atérmano que las envolventes. La segunda
35 pieza, en material ligero y fácilmente recortable forma una superficie prismática vertical, y se mantiene centrada mediante el oportuno encaje formado entre la base interior y la exterior.

Con las ideas apuntadas, se pueden proyectar



40 múltiples envases, y a título de ejemplo vamos a detallar
uno, concretamente estudiado para una tarta helada de plan-
ta circular, pero con envolvente exterior cuadrado. Para
ello nos ayudaremos con las figuras de la hoja de dibujos
adjunta.

45 En la figura 1, tenemos una sección en alzado
y en la figura 2, una planta con sección parcial de la pie-
za de cobertura, para una más simple representación del in-
terior. Los números correlativos de detalle son validos en
las dos figuras.

50 La pieza de cobertura, la vemos en -1-, y la
placa base en -2-; ambas obtenidas por moldeo de poliesti-
reno expandido y encajando entre ellas en -3-. La placa ba-
se interior, es la -4-, que queda centrada con la exterior
mediante el registro -5-; la otra pieza interior es la -6-,
55 que queda centrada por la tolerancia diametral prevista en-
tre las bases dichas -2- y -4-.

El modelo descrito lo es solo a título de ejem-
plo, no limitativo, y a él pueden aportarse todas las varia-
ciones debidas a la forma, o que la práctica y las tecnolo-
60 gias empleadas aconsejen, siempre y cuando se respeten las
ideas básicas del Modelo de Utilidad.

N O T A

Se declara de novedad el contenido de las si-
guientes

65

R E I V I N D I C A C I O N E S

1.- Embalaje atérmano para productos alimen-
ticios y tartas heladas en particular, que se caracteriza
por estar formado por cuatro piezas básicas, dos que for-
man la envolvente exterior, y dos interiores en contacto



70 con el producto.

2.- Embalaje atérmano para productos alimenticios y tartas heladas en particular, que se caracteriza por ser según la reivindicación anterior, y por tener un encaje registro⁵ entre placa base interior y exterior, en 75 forma de dejar a aquella bien centrada en el conjunto.

3.- Embalaje atérmano para productos alimenticios y tartas heladas en particular, que se caracteriza por ser según la reivindicación primera, y tener una zona de franquicia entre la placa base interior y la exterior, 80 que sirve para centraje de la segunda pieza interior.

4.- EMBALAJE PARA PRODUCTOS ALIMENTICIOS Y TARTAS HELADAS EN PARTICULAR.

Todo ello como se describe y reivindica en la presente memoria que consta de 4 hojas, mecanografiadas por 85 una sola de sus caras, y se ilustra con las figuras de la hoja de dibujos adjunta.

Barcelona, 12 de septiembre de 1.974

P. PUJOL
P. P.

Firmado: J. MAYO Ing. Ind.



FIGURA 1



FIGURA 2



12 SEP. 1974

Escala variable

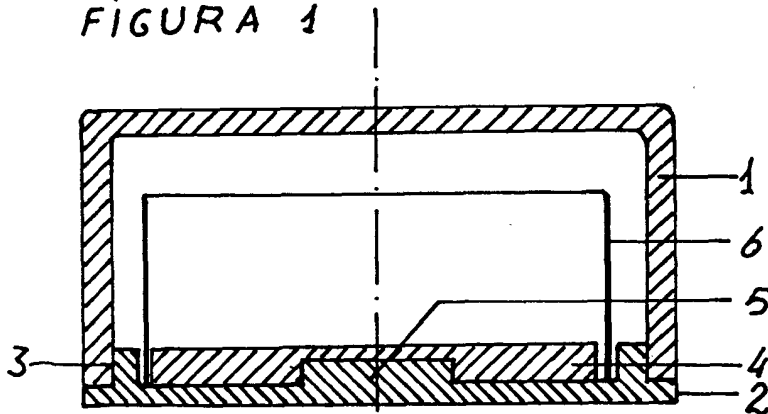
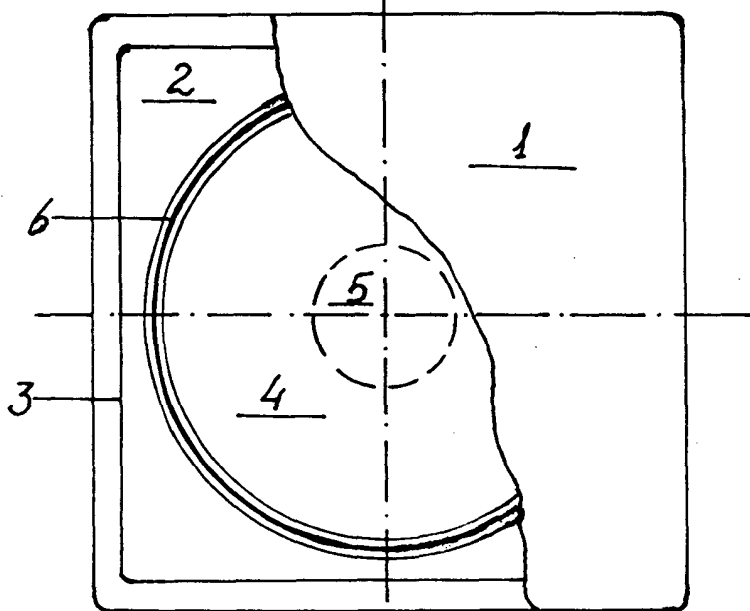
P. PUJOL

P. P.

Firmador J. MAYOL Ina. Ind.