

205920



Int. Cl. B 60 R

MODELO DE UTILIDAD

por 20 años

A favor de PLAY, S.A., razón social española, domiciliada en BARCELONA, Independencia, 255. - - - - -  
Por: "PROTECTOR PARA USUARIOS DE VEHICULOS". - - - - -

MEMORIA DESCRIPTIVA

Se refiere el presente modelo de utilidad a un protector para usuarios de vehículos, especialmente de los que van ocupando los asientos traseros del mismo y más  
5 fundamentalmente cuando se trata de niños, que generalmente son inquietos y por ello difíciles de protecciones eficaces.

En esencia el protector en cuestión está constituido por un cuerpo de planta arqueada, de naturaleza mullida preferentemente para su adaptación cómoda sobre el abdomen  
10 del usuario, el cual queda rodeado por dicho cuerpo, que



presenta sendas ondulaciones inferiores a modo de entrantes para el paso de las piernas. Sobre este cuerpo se dispone de un plafón horizontal que puede hacer su utilidad tanto como reposabrazos para mayor comodidad, como de bandeja para otras funciones, tales como para ingerir alimentos, existiendo bajo tal plafón, en el primer cuerpo citado una embutición hacia adentro para recibir el cinturón de seguridad del propio vehículo que asegura el conjunto contra el cuerpo del usuario.

10 Con el fin de facilitar la explicación se acompaña a la presente memoria descriptiva una hoja de dibujos en la que se ha representando un caso práctico de realización, el cual se cita sólo a título de ejemplo no limitativo del alcance del presente modelo de utilidad.

15 En dichos dibujos:

La figura 1 es una vista en perspectiva del protector en cuestión por separado.

La figura 2 se corresponde con la propia vista en perspectiva del mismo protector adaptado a un vehículo y un usuario, y a menor escala.

20 Según tales figuras, el protector para usuarios de vehículos objeto del presente modelo de utilidad está constituido por un cuerpo -1- de configuración en planta arqueada para adaptarse sobre el abdomen de un usuario -2- preferentemente un niño.

25 Dispone dicho cuerpo, de sendas ondulaciones o entrantes inferiores -3-4- que permiten el libre paso y adaptación de las piernas -5- y -6- del mismo usuario -2-, con comodidad absoluta en su normal posición sentada en el asiento posterior -7- de un vehículo.



Dicho cuerpo -1- presenta además superior y frontalmente un rebaje, o embutición -8- para adaptación del cinturón de seguridad usual -9- de dicho vehículo, comportando superiormente un plafón horizontal -10- que sigue el perfil superior del cuerpo -1- y hace su utilidad como bandeja normal, apoyabrazos, etc. estando dotado de un entrante curvado central -11- para adaptarse también al cuerpo del usuario.

El modelo, dentro de su esencialidad, puede ser llevado a la práctica en otras formas de realización que difieran sólo en detalle de la indicada únicamente a título de ejemplo, a las cuales alcanzará igualmente la protección que se recaba. Podrá, pues, fabricarse este protector, en cualquier forma y tamaño, con los medios y materiales mas adecuados y los accesorios mas convenientes, por quedar todo ello comprendido en el espíritu de las siguientes reivindicaciones.

N O T A

Se reivindica como objeto del presente modelo de utilidad:

1.- Protector para usuarios de vehículos, caracterizado esencialmente por estar constituido por un cuerpo de planta arqueada adaptable sobre el abdomen de un usuario en posición sentada, con sendos entrantes inferiores para el paso de las piernas del mismo y un rebaje superior de adaptación del usual cinturón de seguridad del vehículo, sobre el cual existe un plafón horizontal de perfil equivalente al del referido cuerpo y con un entrante posterior arqueado para adaptarse al cuerpo del usuario.



2.- PROTECTOR PARA USUARIOS DE VEHICULOS.

Consta la presente memoria descriptiva, de cuatro hojas, mecanografiadas, foliadas, numeradas y escritas por una sola cara, acompañada de una lámina de dibujos.

Madrid, a 18 SEP. 1974

PLAY, S.A.

P.a.



Fig. 1

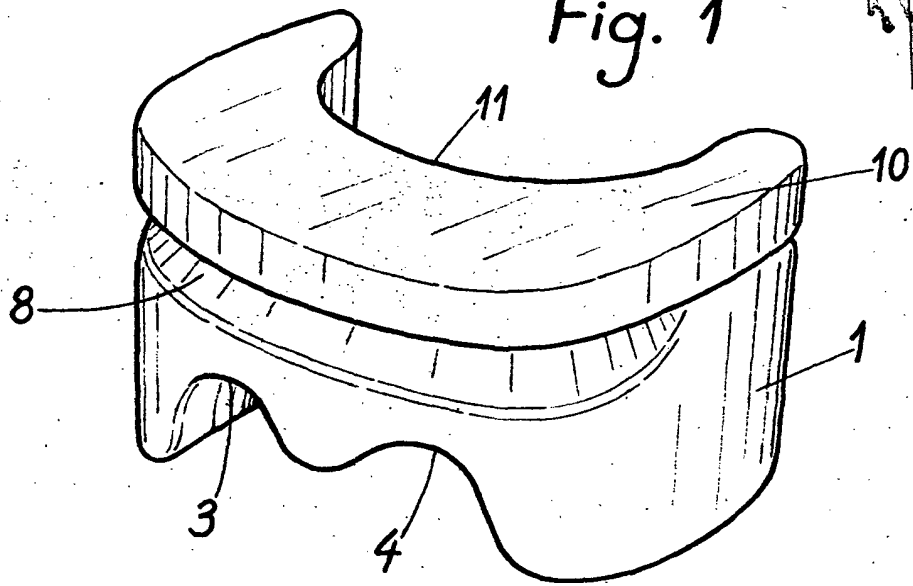
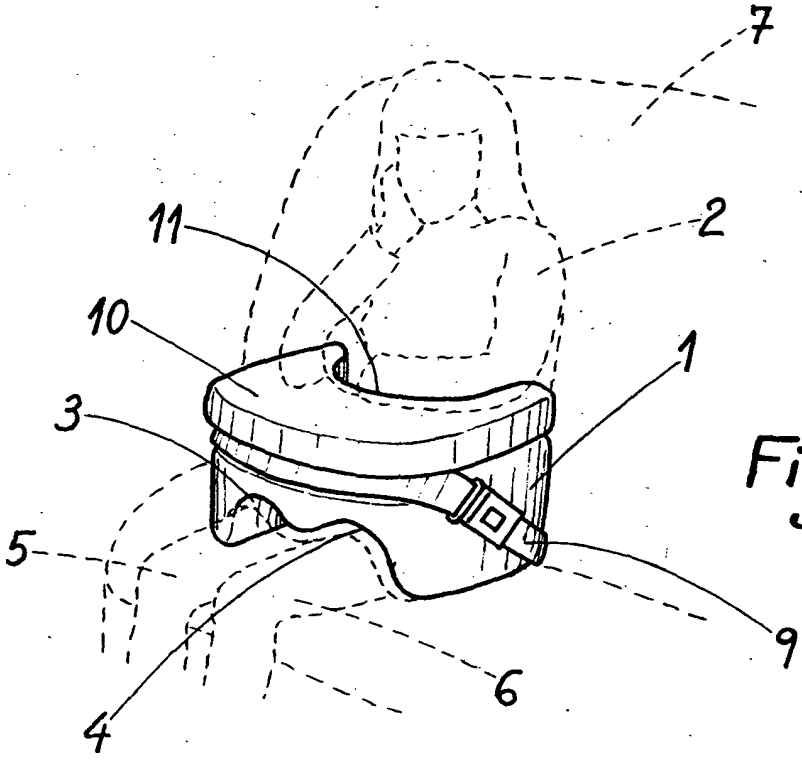

Fig. 2



Madrid, 18 de Sebpre. de 1974

MANUEL DE RAFAEL  
P. E.