

205919

INT. OF.

E05D

10 SEP



M O D E L O D E U T I L I D A D

por veinte años,

para todo el territorio español, por "BISAGRA-SOPORTE ARCHIVO", cuyo privilegio se solicita a favor de JOSE MARTIN SANTAMARIA, de nacionalidad española, residente en BARCELONA, calle Figols nº 23-25.

M E M O R I A D E S C R I P T I V A

El presente MODELO DE UTILIDAD tiene por objeto, con forme indica su enunciado, en una bisagra-soporte para estuches de discos fonográficos, reproductores de sonido o similares, cuyas nuevas características de diseño, constitución y conformación, permiten la obtención de un nuevo objeto de gran utilidad para toda clase de estuches en que se precise una bisagra que,

18 SEP.



además sujete los discos archivados, manteniéndolos verticales, la cual cumple la misión para la que específicamente ha sido concebida con una seguridad y eficacia máxima.

5 Este Modelo de Utilidad de múltiples aplicaciones está especialmente indicado para ser aplicado a los estuches de discos, fonográficos, reproductores de sonido, siendo su diseño específico el que consigue la sujeción de los discos en el momento en que está abierto el estuche, sosteniéndose de tal forma que éstos quedan colocados en vertical, siendo de fácil extracción el disco deseado. Los estuches que se fabrican en la actualidad presentan el inconveniente que al
10 abrir el estuche queda éste totalmente abierto como un libro siendo las hojas unas fundas de plástico transparente donde se introducen los discos. Este sistema supone que para la elección del disco deseado deba pasar se las fundas, una por una, siendo incómodo este sistema, por cuanto es laborioso el ir girando los discos,
15 así mismo como su colocación y archivo. Otro de los sistemas de estuches que existen actualmente en el mercado consta de una caja rígida que se abre por la parte inferior quedando los discos libres de toda sujeción, lo que hace que cuando la caja está semivacia los pocos
20 que contiene adopten posiciones inclinadas lo que puede provocar su deformación y hasta rotura.
25

18 SEP.



5 Debido al diseño específico de esta bisagra se consigue la rápida y cómoda elección del disco y además el que éstos queden clasificados, de tal forma, que a pesar de que el estuche esté casi vacío, los discos quedan sujetos en vertical merced a una pestaña que sobresale de la bisagra preconizada siendo su fabricación sencilla y de bajo costo.

10 Esta bisagra-soporte preconizada está formada por una guía por la que discurren dos topes existentes uno en cada tapa del estuche portadiscos. Los extremos de esta guía están ambos doblados hacia el interior del estuche en ángulo recto, utilizándose estas pestañas para sostener verticalmente los discos una vez abierto el estuche. En la parte central de la guía existe otra
15 pestaña, con la finalidad de sostener los discos verticales aunque el portadiscos contenga pocos de ellos, al mismo tiempo que sirve de separación; esta pestaña surge en dirección perpendicular a la parte central, siendo de mayor longitud que las situadas en los extremos,
20 y estando doblada en su extremo libre con un ángulo recto y en dirección ascendente o descendente, según se desee.

25 Otros detalles y características del actual Modelo se irán poniendo de manifiesto en el transcurso de la descripción que a continuación se dá, en que se hace referencia a los dibujos que a esta Memoria se acompa-



ñan en la que, de manera un tanto esquemática, se re-
 presentan los detalles preferidos del Modelo. Estos
 detalles se dan a título de ejemplo, haciendo referen-
 cia a un caso posible de realización práctica, pero
 5 el Modelo no queda limitado exactamente a los detalles
 que allí se exponen; por tanto esta descripción debe
 ser considerada desde un punto de vista ilustrativo y
 sin limitaciones de ninguna clase.

10 En la figura 1 se puede observar esta bisagra-so-
 porte preconizada realizada en alambre de metal en cu-
 yo apéndice central se ha dispuesto un capuchón de plás-
 tico que recubre los dos extremos del alambre para que
 no se estropeen los discos que se introduzcan en el
 porta-discos.

15 Al igual que en la figura 2 se ha realizado un do-
 blado curvado de los extremos, también con la misma fi-
 nalidad de protección a los discos. En esta misma figu-
 ra se pueden observar que este mismo apéndice central se
 realiza surgiendo directamente en perpendicular hacia
 20 el interior del portadiscos, en vez de dirigirse pri-
 mero hacia abajo y después hacia el interior.

La figura 3 es una prespectiva de esta bisagra-sopor-
 te preconizada realizada en plancha de metal para lo
 cual se le ha practicado un taladro en su parte central
 25 para que pueda realizar la función de guía con los dos
 topes insertos en las tapas del estuche portadiscos,
 siendo la guía ligeramente curvada

18 SEP. 19



La figura 4 es una perspectiva de otra posible realización de la bisagra-soporte.

Las figuras 7 y 8 son un detalle en alzado y en planta, respectivamente, de la sujeción del tope con la bisagra.

En las figuras 5 y 6 se observa la posición de la bisagra-soporte en un estuche de un portadiscos o similar, con los dos topes que discurren por la guía. Como podrá apreciarse debe aplicarse dos bisagras-soporte para cada estuche.

En la figura 1 se puede apreciar la bisagra preconizada, la cual está formada por una parte central 11 constituida por dos alambres situados sobre un plano vertical, siendo paralelos entre sí, con la finalidad de que puedan discurrir por su interior los topes 12 y 13 situados en las caras laterales internas del portadiscos. Los extremos 14 y 15 están situados en dos planos paralelos entre sí y perpendiculares al mencionado anteriormente, estando dirigidas hacia el interior del portadiscos y adoptando una forma de pestaña para sostener los discos en posición vertical cuando se abra el mencionado portadiscos. De la parte central de la bisagra-soporte surge hacia la parte inferior otra prolongación 16 la cual se dobla en ángulo recto y hacia el interior del portadiscos formando la porción 17 que mediante un acoplamiento en ángulo recto y dirigido hacia la parte superior forma la porción 18 para mantener los discos en posición vertical y dividir el interior

18 SEP.



del portadiscos en secciones.

Se comprenderá, después de observados los dibujos y la explicación que hemos efectuados de ellos, que el Modelo que motiva la presente Memoria proporciona una construcción sencilla y efectiva que puede ser llevada a la práctica con gran facilidad, dentro de una manufatura relativamente barata, constituyendo, sin duda alguna, un resultado industrial.

Se hace constar, a los efectos oportunos, que en el objeto que constituye el presente Modelo podrán introducirse todas aquellas variaciones y modificaciones de detalles que las circunstancias y la práctica pudieran aconsejar, siempre y cuando con las variantes que se introduzcan, no se altere o modifique la esencia del Modelo, que queda resumido en la siguiente

NOTA REIVINDICATORIA

1ª - "BISAGRA-SOPORTE ARCHIVO" para estuches de discos fonográficos, reproductores de sonido o similares, caracterizada por presentar dos pestañas laterales paralelas entre sí y perpendiculares al plano de la guía central, estando dirigidas hacia el interior del portadiscos, apareciendo una tercera pestaña central que se proyecta también hacia el interior, para que una vez abierto el portadiscos y mediante las pestañas mencionadas anteriormente, efectúen la operación de sujetar los

7



discos horizontales al vértice del ángulo de inclinación formada por el estuche al abrirse.

2ª - "BISAGRA-SOPORTE ARCHIVO".

Todo tal y conforme queda descrito y reivindicado en la Memoria Descriptiva que antecede y que consta de siete hojas escritas a máquina en una sola de sus caras y dos planos que la ilustra.

MADRID, 18 de Septiembre de 1.974

JOSE MARTIN SANTAMARIA

P.A.,

M.ª CARMEN MORGADES MANONELLES

P. P.

Fdo. Juan Antonio Morgades Manonelles

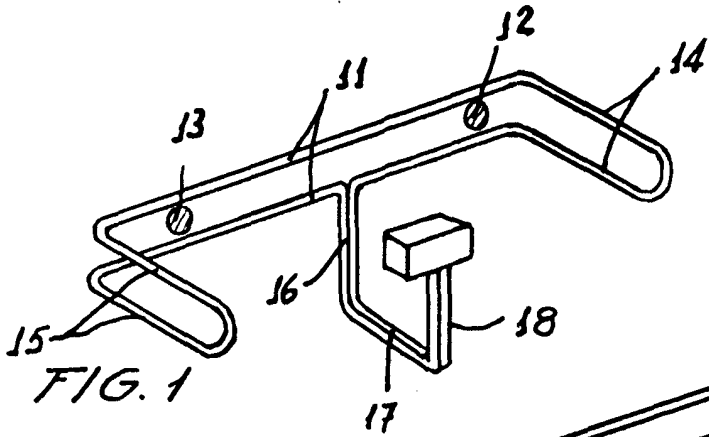

FIG. 1

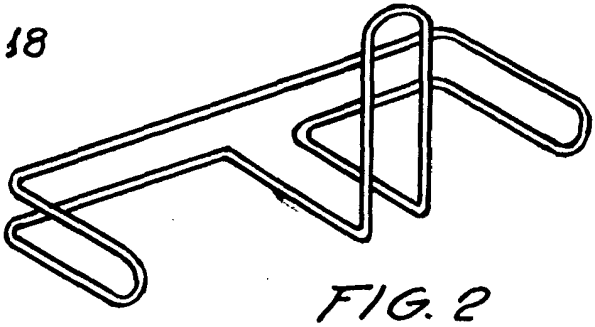

FIG. 2

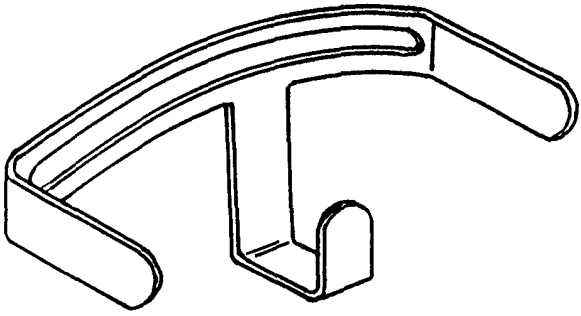

FIG. 3

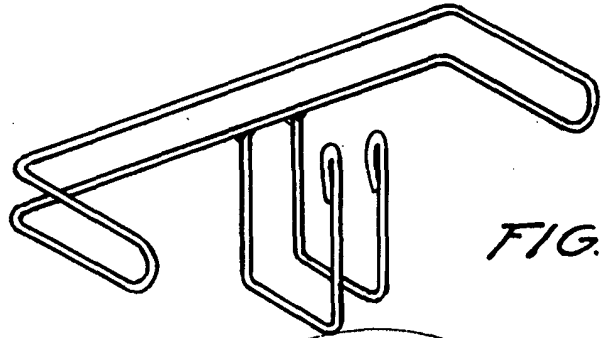

FIG. 4

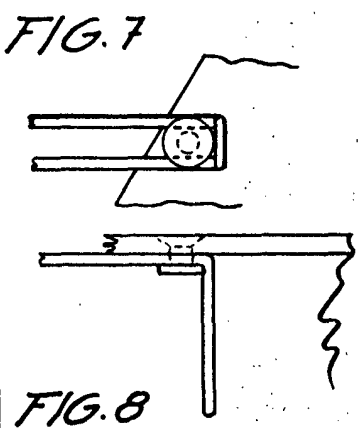

FIG. 7

FIG. 8

MADRID. 18 SEP. 1974
 p.a. M^{te} del Carmen Morgades y Marañón
 p.p.
[Signature]



18

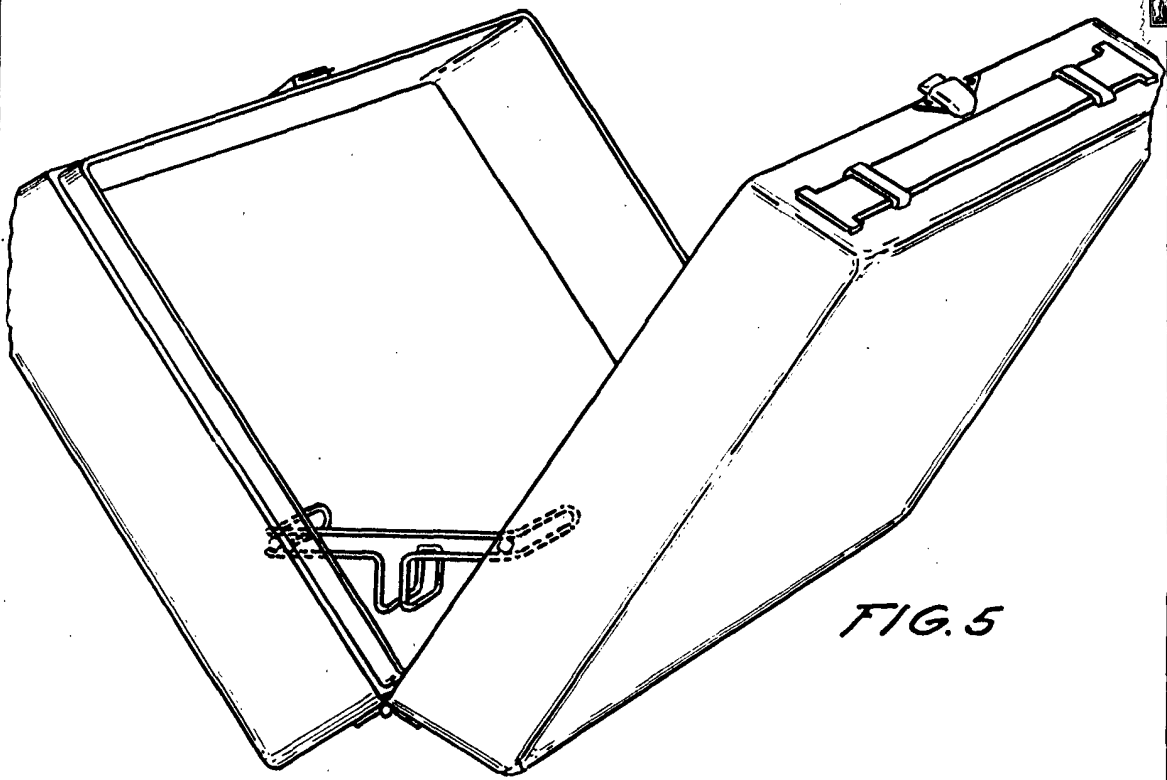

FIG. 5

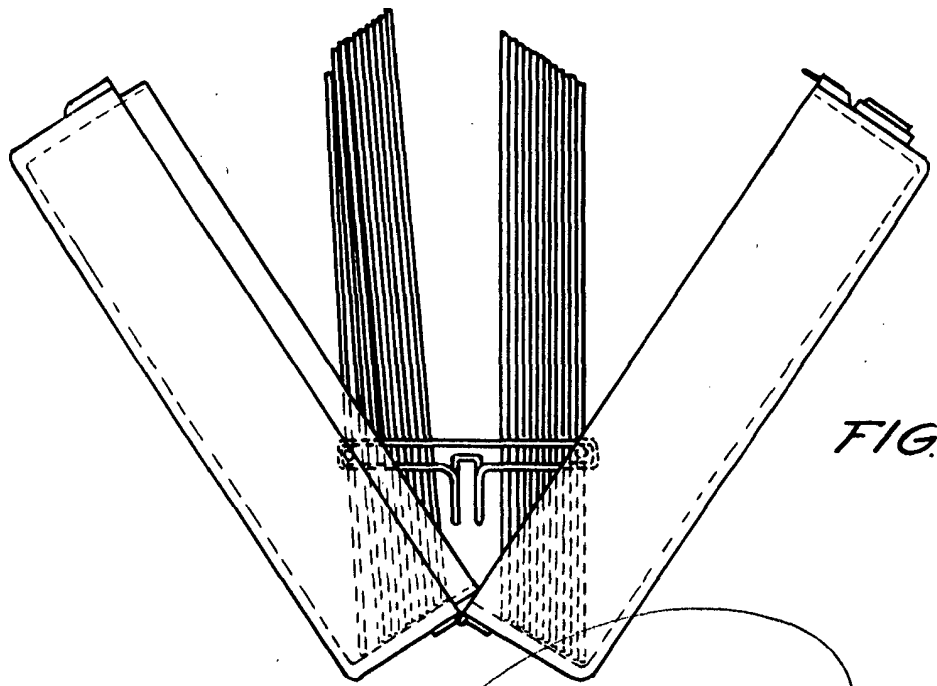

FIG. 6

MADRID. 18 SEP. 1974
p.a. M^o del Carmen Morgades y Manóvelles
p.p.

ESCALA CONVENCIONAL