



-7 SEP. 1974



cosa que da al juguete un gran atractivo, aportando así un nuevo elemento recreativo.

5 Se caracteriza en esencia este nuevo juego, por el hecho de comprender una caja cuadrangular, invertida, para que su base ó cara superior actúe de cuadrilátero, a cuyo fin dispondrá en cada ángulo de un poste y tendidas de poste a poste unas varillas flexibles imitando las cuerdas. La superficie del cuadrilátero será curvo cóncava para que dos peonzas integrantes también del juego, que imitarán a los boxeadores se deslicen hacia el centro y tro-  
10 piecen una con otra, al girar, repeliéndose, y volviendo a colisionarse, con lo cual dan la impresión de que están boxeando.

15 En dos ángulos opuestos de la caja cuadrilátero y en la cara superior, hay un orificio horizontal guía, de orientación oblicua hacia el vértice del ángulo opuesto, en donde se halla otro orificio guía igual, con el fin de que sirvan para alojar en cada uno una barra con dientes laterales, a manera de cremallera y provista de un mango.

20 Cada peonza de las referidas, que actúa de boxeador, tiene en el eje de giro un piñón, de manera que colocando cada peonza de pie, con su eje en una abertura ó cavidad, queda engranado el piñón en los dientes de la respectiva barra cremallera, alojada en su correspondiente orificio guía. En esta posición, si cada jugador tira de su barra  
25 cremallera, las peonzas girarán sobre el cuadrilátero y tenderán a tropezar unas con otras al deslizarse hacia el centro debido a la concavidad de la superficie.

30 Todo lo expuesto se comprenderá más fácilmente a la vista de los dibujos adjuntos que muestran un ejemplo de realización, no limitativo, cuyas figuras representan co-

-7 SEP 1974

mo sigue:

Fig. 1.- Perspectiva del juego con las peonzas boxeadores girando.

5

Fig. 2.- Lateral en alzado de una de las dos peonzas boxeador.

Fig. 3.- Lateral en alzado de una de las dos barras impulsoras, con otra vista en planta.

10

Fig. 4.- Sección diagonal por A-B, de la figura 1, pero con una barra y peonza colocadas en la posición inicial previa a su impulsión.

Fig. 5.- Perspectiva de un ángulo, desde el lado interno del cuadrilatero.

15

Refiriendonos a dichos dibujos, vemos que el juego de boxeo representado en ellos como ejemplo, comprende los siguientes elementos:

20

Consta de una caja cuadrangular -1-, colocada invertida, de manera que la superficie curvo-concava -2- actúe de cuadrilatero, siendo -3- los postes de los cuatro ángulos y -4- las varillas flexibles que imitan las cuerdas que limitan dicho cuadrilatero. En dos lados opuestos y junto a los ángulos, hay unas amplias cavidades -5- destinadas a colocar los dedos de una mano de cada jugador, para sostener la caja -1- cuando tiren de las respectivas barras impulsoras.

25

En dos ángulos de la caja opuestos por el vértice hay unos resaltes triangulares -6- y en cada uno un orificio horizontal -7-, existiendo en el lado interno de cada resalte -6- una muesca -8- y en el fondo de ella una cavidad -9-.

30

Tambien consta el juego de dos barras -10-, con un mango -11- cada una y con un dentado lateral -12- que las convierten en cremalleras, siendo -13- un resalte tope en

-7 SEP 1974



el lomo y -14- una muesca que dá entrada a los dientes desde dicho lomo superior.

5 Por último, como parte esencial del juguete, vemos dos peonzas -15-, que conviene se distingan una de otra, por ejemplo por su color, en cuyas peonzas el eje de giro se designa con -16- y con -17- un piñón existente en él.

10 Para iniciar cada "round" ó asalto, colocaremos cada barra -10- en su respectivo orificio -7- y luego cada peonza -15- en su correspondiente muesca -8-, con la punta de su eje -16- alojada en la cavidad -9-, de manera que el piñón -17- engranará en los dientes -12-, en los que se acopla penetrando por la muesca -14- (vease figura 4). Una vez en esta posición, si cada jugador tira brusca y fuertemente de su barra -10- las peonzas -15- saltaran girando sobre la superficie -2-, cuya concavidad las hara aproximarse y que se golpeen y rechacen una a otra, dando la impresión de que boxean. Ganará el asalto el jugador cuya peonza se caiga ó vuelque despues que la del otro.

20 El juguete descrito se fabricara preferentemente de plástico, pero igualmente podrá fabricarse de cualquier otra materia ó mixto, combinando varias de ellas. Y desde luego pueden variarse los tamaños, formas, coloridos y cualquier detalle secundario que no altere lo principal expuesto en la siguiente.

25 NOTA REIVINDICATORIA

Los puntos que se reivindican en este Modelo de Utilidad, son los siguientes:

30 1.- Juego de boxeo, que comprende una caja cuadrangular invertida provista de postes en sus ángulos y de varillas flexibles ó cuerdas tendidas de poste a poste, caracterizado porque la base superior de la referida caja tiene

-7 SEP 1974

5 su superficie de forma curvo-concava y en dos ángulos opuestos por el vertice un orificio horizontal en cada uno estando dichos orificios orientados oblicuamente, presentando además junto a la desembocadura interna de cada orificio una muesca y en el fondo de ella una pequeña cavidad, poseyendo también la caja en sus lados medios para que cada jugador la sujete sobre su asentamiento.

10 2.- Juego de boxeo, caracterizado por comprender unas peonzas, preferentemente dos, provistas cada una en su eje de giro de un piñón, siendo impulsado el giro de ambas peonzas mediante la respectiva barra dentada que se alojarán al efecto en los orificios horizontales de los ángulos opuestos del cuadrilátero, citados en la precedente reivindicación, mientras que las peonzas se acoplarán en las muescas también referidas para que 15 los piñones de sus ejes engranen en los dientes de las barras, de manera que al tirar de éstas, las peonzas girarán en la superficie del cuadrilátero, con tendencia a tropezar y colisionarse una sobre otra repeliéndose y volviendo a tropezar, por efecto de la forma curvo-concava de la superficie en que giran.

20 3.- "JUEGO DE BOXEO", de conformidad en un todo en lo esencial y fines industriales a lo descrito en la precedente memoria descriptiva y gráficamente representada en los adjuntos planos para su mejor comprensión.

25 Esta memoria consta de CINCO hojas escritas ó mecanografiadas por una sola cara y a doble espacio.

Valencia, 7 SEP. 1974

Por autorización del interesado.

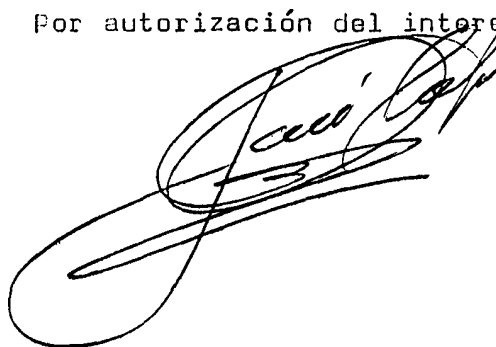



205877

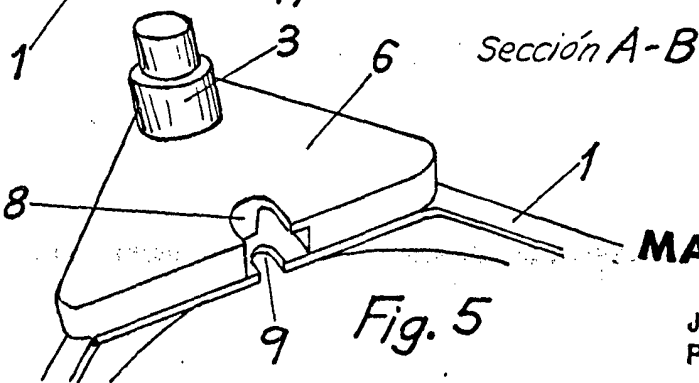
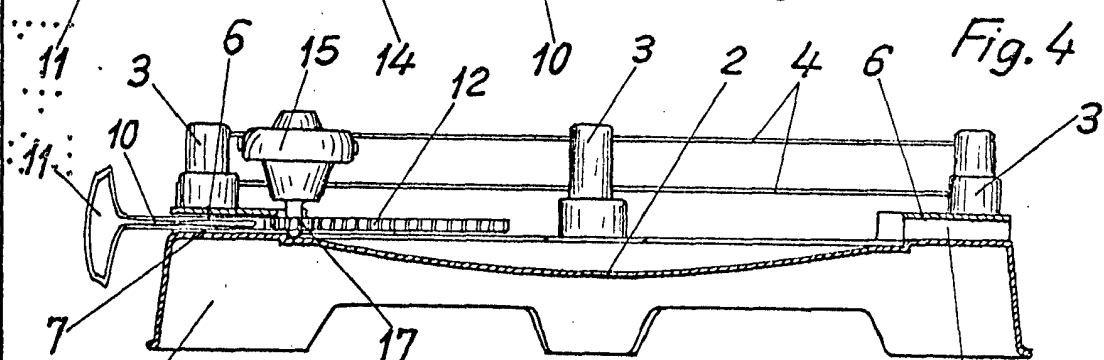
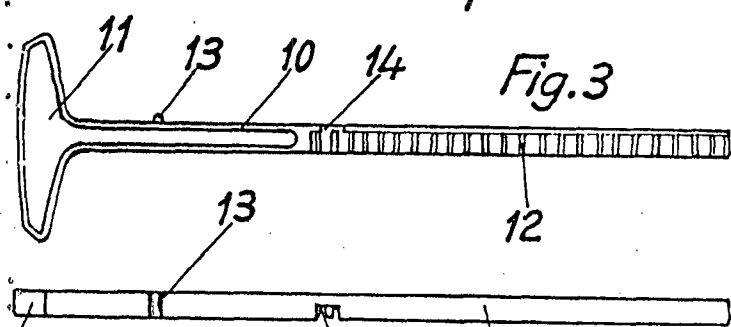
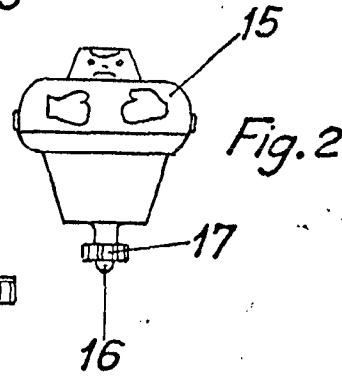
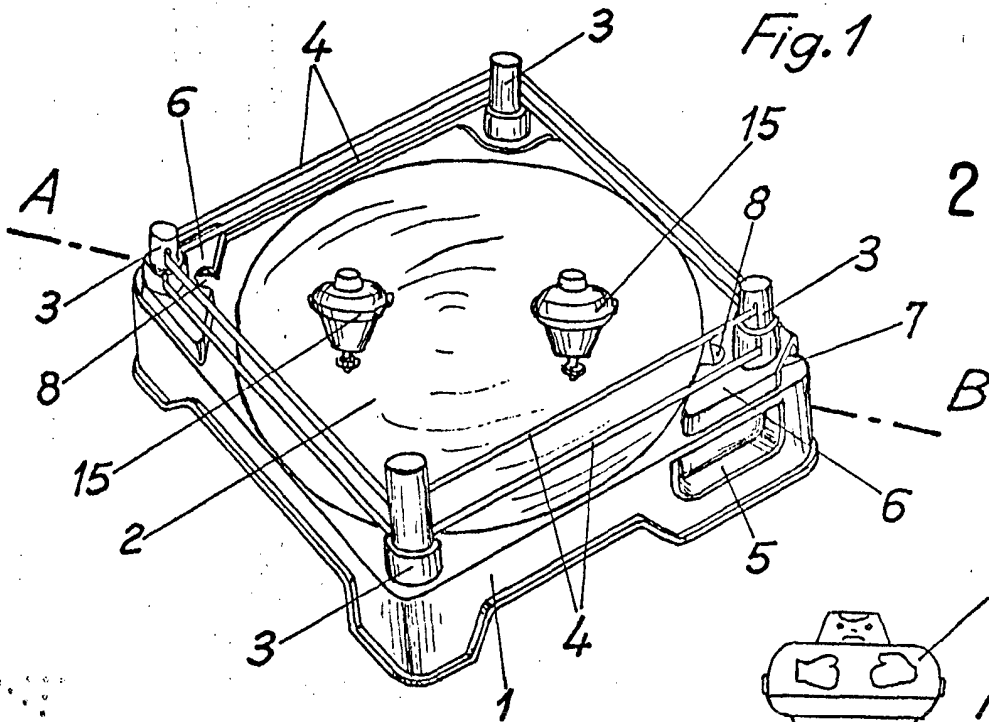

Escaleta variable  
MADRID 1 OCT. 1974

JOSE LOPEZ CORTES  
P. P.

