

205847

14 SEP 1954



memoria descriptiva

Int. Cl.:	A42P

MODELO DE UTILIDAD

=====

Que se solicita en España por veinte años,
a favor de D. JOSE MARIA TORRUELLA TOBELLA, de na
cionalidad española, residente en MADRID, C/. Vir
gen de las Nieves nº 2.- por:

" EXPOSITOR DE ARTICULOS ENHEBRADOS".,-

--- oOo ---



El presente Modelo de Utilidad se refiere a un expositor, preferente pero no exclusivamente utilizado para objetos cilíndricos, enhebrados por su eje.

- 5.- El muestreo y exposición de los objetos - cilíndricos provistos de ojo o núcleo hueco-central presenta determinadas dificultades, no tanto para su exposición como para ser tomados, manejados y colocados en el mencionado expositor que, normalmente, debe ser desmontado o, por
- 10.- lo menos, movido para realizar cualquier operación de movimiento individual de estos objetos.

- 15.- Con el fin de realizar un expositor que reúna las condiciones de visibilidad con las de facilidad de manejo es lo que se ha pretendido con la presente invención que para mejor comprensión vamos a describir sobre la adjunta lámina en la cual se materializa una realización preferida de la misma, dada a título de ejemplo no limitativo.
- 20.-

25847

- 3 -

14 S



En el dibujo que representa una vista perspectiva del expositor 1 compuesto por la articulación a tijera de dos marcos, anterior 2 - y posterior 3, debidamente acodados para su -

5.- coordinación posicional. En el marco anterior 2 se vinculan las traviesas 4 que han de enhebrar y sostener los artículos cilíndricos a exponer de tal manera articuladas a ambos montantes del marco 2 que, tal y como se ven en

10.- los detalles a mayor escala, están compuestos por un gancho 5 en el que en uno de los lados de la traviesa 4 se enlaza por gancho cerrado, mientras que por el otro se encaja la cola recta de la traviesa 4, con lo cual caben dos -

15.- soluciones para el movimiento de los cilindros enhebrados; una de simple giro tomando como charnela el enganche en lazo y soltando simplemente el empalme encajado, y otro girando todo el brazo de la traviesa que saldrá del ojal,

20.- en el lado cerrado, y se desencajará en el otro,

205847 14 SET
- 4 -



con un efecto común que es el de separar la -
traviesa del marco, con el fin de cargar, vaciar
o extraer uno de los cilindros mostrados, o toda
la línea si se desea.

5.-

Dentro de la esencialidad de la invención
cabén variantes de detalle asimismo protegidas
y así podrá ser cualquiera la forma y composición
mútua de ambos marcos, cualquiera la forma y -
disposición del encaje suelto, bien por pinzado,
por apoyo o por grapado, y, desde luego, cualesquiera
las dimensiones y materias en que se construya.

10.-

N O T A
=====

15.-

Hecha la descripción del presente invento
se hace constar que lo que se declara como no
divulgado ni practicado en España comprende las
siguientes:

R E I V I N D I C A C I O N E S
=====

20.-

1a.- " EXPOSITOR DE ARTICULOS ENHEBRADOS",
c a r a c t e r i z a d o por el hecho de cons

205847



- 5 -

tar de dos marcos articulados a tijera de los que el anterior presenta una serie de traviesas articuladas a ambos montantes, por un lado mediante encaje o apoyo simple y por el otro mediante ojal o lazo cerrado realizado en el extremo de la traviesa que se introduce en el gancho vinculado al montante del marco, sirviendo de charnela eventual para el movimiento de la traviesa.

5.-

2a.- " EXPOSITOR DE ARTICULOS ENHEBRADOS".

Según se describe y reivindica en la presente

10.-

memoria descriptiva que consta de cinco hojas mecanografiadas y foliadas por una sola de sus caras y lámina de dibujos que la ilustra.

Madrid, 14 Set. 1.974

15.-

EL AGENTE OFICIAL.-

A. L. DE LAHERRAN Y DE LAS POZAS
APODERADO:

205847

14 SET

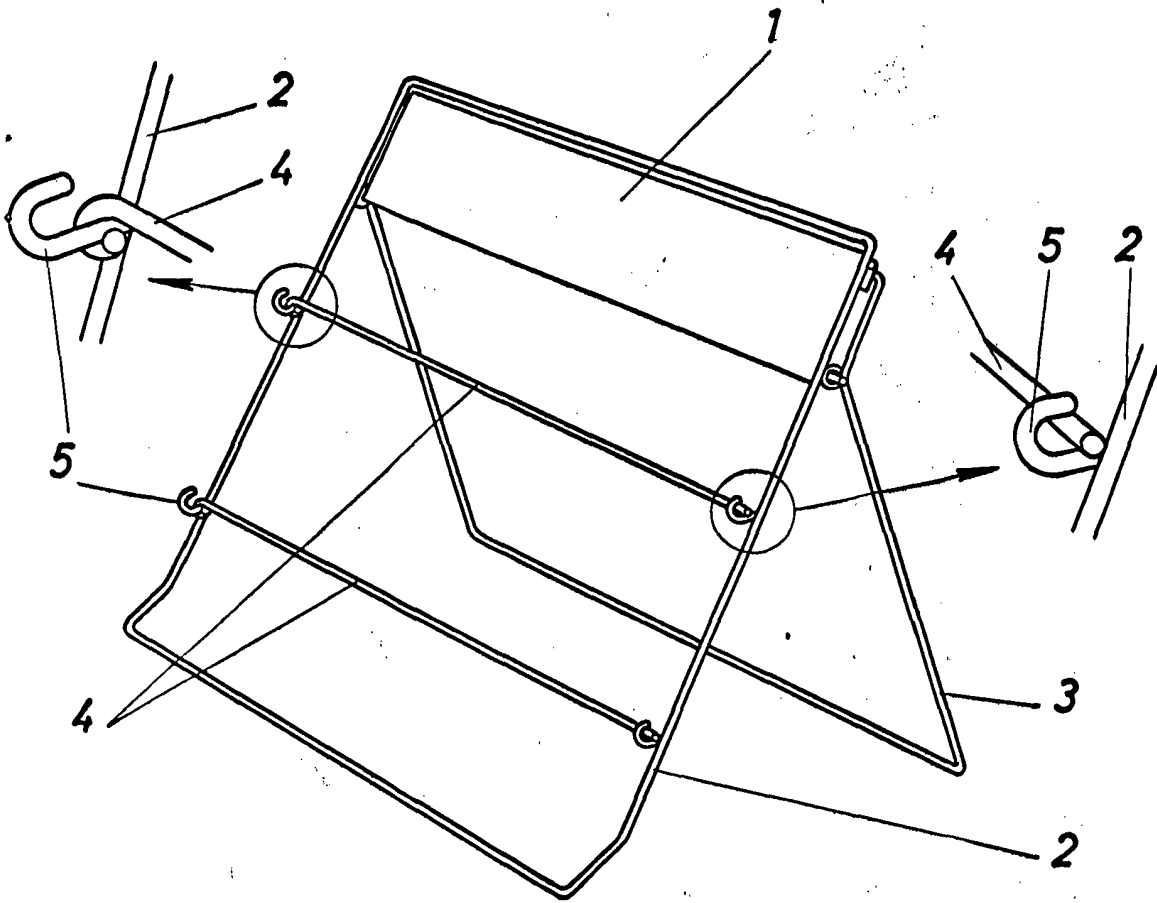

Escala variable
MADRID, 14 SET. 1974

A. L. DE LA HERRAN Y DE LAS POZAS
APODERADO