

205789

13 ENE. 1953

MALA REPRODUCCION
POR DEFECTO DEL ORIGINAL



13 ENE. 1953

MEMORIA DESCRIPTIVA
para solicitar
P A T E N T E D E I N V E N C I O N
e n
E S P A Ñ A
por VEINTE años

a nombre de Dr. ING. FRITZ THOMAS, de nacionalidad alemana,
residente en Jacob Woldestrasse 19, Berleburg, Alemania,
por:

" UN SISTEMA DE SOPORTE Y DE BASCULACION
DE UN TAMBOR DE FUSION ".-

Los tambores de fusión son revestidos a me-
nudo de masa apisonada en vez de ladrillos. Con respecto
a esto ya es sabido que la durabilidad del revestimiento
apisonado es máxima si el trabajo de apisonamiento se efec-
túa en sentido paralelo al eje del tambor, lo cual es posi-
ble solamente en forma intachable en tambores colocados ver-
ticalmente. En la mayoría de los casos este trabajo es

5



205789

llevado a cabo por el procedimiento de levantar el tambor de su base y de colocarlo en otro lugar en un soporte especial o de cualquier otro modo en posición vertical para su revestimiento con masa apisonada.

5 Otro método que también se conoce para realizar esta operación consiste en llevar el tambor, estando descansando en una cuna sobre rodillos, a una posición inclinada, volcándolo en torno a su eje transversal. Se efectúa luego el revestimiento con masa apisonada en esa posición inclinada, no siendo posible, sin embargo, ejecutar el trabajo de apisonamiento con el mismo resultado que puede conseguirse estando el tambor en posición vertical.

10 Sin embargo, en esta forma de construcción no es admisible la colocación en posición vertical por hallarse el tambor en una posición insegura, pudiendo, por lo tanto, volcarse fácilmente.

15 En vista de este estado de la técnica, el invento persigue el objeto de poder colocar el tambor, guardando siempre su posición de descanso en la cuna en posición vertical y eliminar al mismo tiempo el peligro de derrumbamiento.

20 Este cometido es solucionado del modo siguiente:

25 En la nueva disposición descansa el tambor, en la forma conocida de por sí, en una cuna, la cual consiste en un puente sustentador, que lleva el tambor sobre rodillos, y de dos paredes laterales, que flanquean este puente sustentador, en forma de báscula y unidas firmemente con

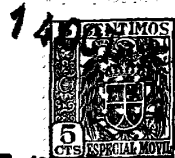

205789

5 el puente sustentador. Por quedar cerrada esta cuna, conforme al propósito que persigue el invento, en la parte superior por el hecho de que las paredes laterales están unidas también en la parte superior por un puente semejante, construido en forma idéntica al puente sustentador inferior, resulta una jaula, en la cual está emplazado el tambor, en forma giratoria, dentro de un sistema de rodillos, pudiendo ser colocado en posición vertical sin peligro alguno de vuelco.

10 El dibujo adjunto 1 muestra el tambor de fusión T colocado sobre la cuna W en posición de trabajo horizontal. La jaula K forma un conjunto rígido con la cuna W. La jaula K está provista en su circunferencia interior de un número de rodillos R, colocados junto a los anillos de rodaje L del tambor T. Dentro de esta corona de rodillos el
15 tambor T puede moverse en forma giratoria. Su posición vertical es conseguida volcando la jaula en 90°.

20 La presente solicitud, que corresponde a la presentada en Alemania con fecha 15 de Marzo de 1.952, bajo el número T. 5922, se acoge a los beneficios del artículo 51 del vigente Estatuto-Ley sobre Propiedad Industrial.

- N O T A -

Los puntos de invención propia y nueva que

13 ENE



205789

se presentan para que sean objeto de la presente solicitud de Patente de Invención en España, por VEINTE años, son los siguientes:

5 1ª.- Un sistema de soporte y de basculación de un tambor de fusión emplazado en una báscula, la cual consiste en un puente sustentador, que lleva el tambor sobre rodillos, y de dos paredes laterales, que flanquean este puente sustentador, en forma de báscula y unidas firmemente con este puente sustentador, caracterizado por el hecho de
10 que la cuna (W) está cerrada de tal modo que las paredes laterales están unidas también en la parte superior por un puente semejante, construido en forma idéntica al puente sustentador inferior.

15 2ª.- Un sistema de soporte y de basculación de un tambor de fusión.

Tal y como se ha descrito en la Memoria que antecede, representado en el dibujo que se acompaña y para los fines que se han especificado.

20 La presente Memoria consta de cuatro hojas escritas a máquina por una sola de sus caras.

Madrid,

13 ENE. 1953

P. A.

Alberto de Elizaburu

P. A.

205789

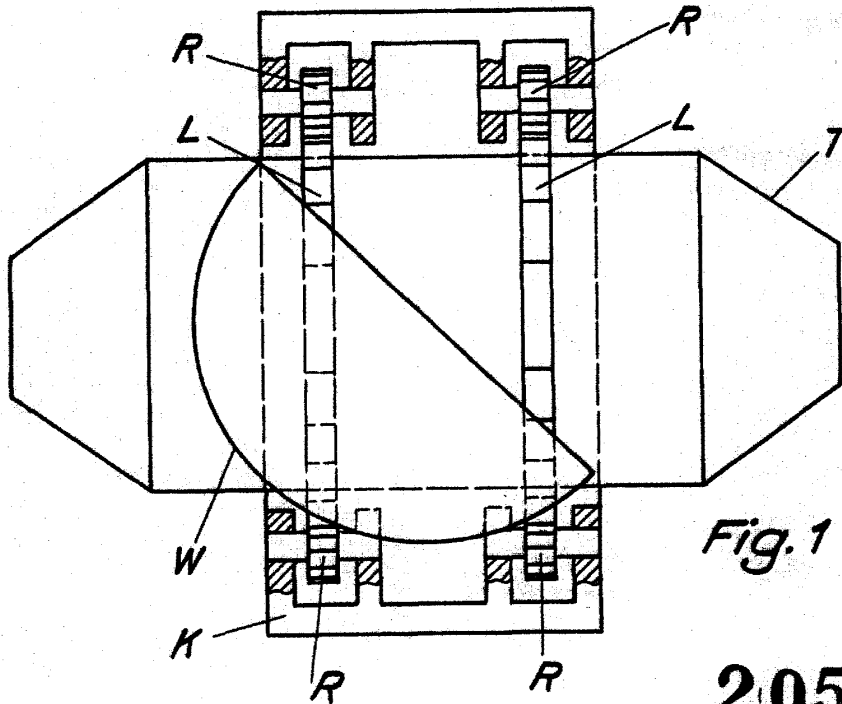

Fig. 1

205789

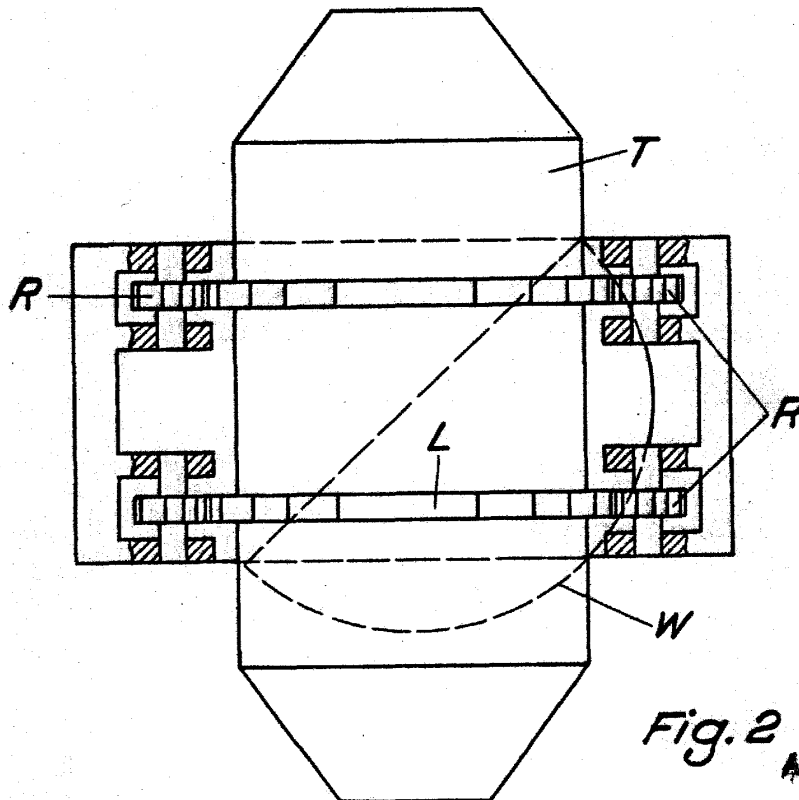

Fig. 2

P. A.

Alberto de
 Per Poder.

Secretaría de Ingeniería.