



205774

Modelo: B 62 B

MODELO DE UTILIDAD

por 20 años

A favor de JANE, S.A., razón social española, domiciliada en BARCELONA, Cartagena, 203. - - - - -

Por: "TOLDO PERFECCIONADO PARA COCHES-SILLA". - - - - -

MEMORIA DESCRIPTIVA

5 Se refiere el presente modelo de utilidad a un toldo perfeccionado, de preferente aplicación a coches-silla, aunque es igualmente utilizable en cualquier otro tipo de cochecito infantil, que aporta sensibles mejoras constitucionales sobre los usuales.

10 En esencia, el toldo en cuestión viene integrado por un par de varillas respectivamente asociadas a los dos brazos del manillar del cochecito, cada una de cuyas varillas queda en posición estable horizontal hacia adelante por apoyar, a través de un doble acodamiento

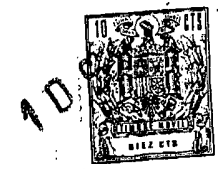

posterior, en los propios brazos citados, los cuales atraviesa finalmente con posibilidad de giro en ellos y con un remate terminal.

5 Entre las dos varillas citadas va montada la pieza de tejido constitutiva del toldo propiamente dicho e incorpora un tirante adicional ligado a uno de los brazos del manillar para seguridad de levantamiento fortuito de aquella pieza, bajo la cual va situado transversalmente un juego de compás, de fácil plegado y asegurador de la distancia entre varillas.  
10

Con el fin de facilitar la explicación se acompaña a la presente memoria descriptiva una hoja de dibujos en la que se ha representado un caso práctico de realización, el cual se cita sólo a título de ejemplo no limitativo del alcance del presente modelo de utilidad.  
15

En dichos dibujos:

La figura 1 es una vista en perspectiva del toldo en cuestión en posición de servicio.

20 La figura 2 muestra otra perspectiva del mismo toldo, ligeramente levantado para ver su parte inferior.

Según tales figuras, el toldo perfeccionado para coches-silla, objeto del presente modelo de utilidad, consta de sendas varillas -1- y -2- asociadas respectivamente a los brazos -3- y -4- del manillar del cochecito, cada una de las cuales queda en posición horizontal estable por apoyo de un doble codo posterior -5- de ella en el correspondiente brazo. Cada varilla presenta además un tramo -6- que atraviesa el mismo brazo del cochecito y acaba en un remate terminal -7-.  
25  
30



Entre las dos varillas -1- y -2- va montado el toldo -8- propiamente dicho, bajo el cual va situado un juego de compás -9-9a- que puede cerarse para el plegado del toldo, mientras que su posición abierta  
5 mantiene en tensión el toldo -8- y las varillas -1- y -2- adecuadamente separadas.

También el toldo -8- dispone de un tirante adicional -10- ligado en uno de los brazos -3- que evita el levantamiento fortuito de aquél, ante un  
10 golpe de viento o cualquier movimiento brusco.

El modelo, dentro de su esencialidad, puede ser llevado a la práctica en otras formas de realización que difieran sólo en detalle de la indicada únicamente a título de ejemplo, a las cuales alcanzará igualmente  
15 la protección que se recaba. Podrá, pues, fabricarse este toldo en cualquier forma y tamaño, con los medios y materiales más adecuados, y con los accesorios más convenientes, por quedar todo ello comprendido en el espíritu de las siguientes reivindicaciones.

20

N O T A

Se reivindica como objeto del presente modelo de utilidad:

1.- Toldo perfeccionado para coches-silla, caracterizado esencialmente por estar constituido por  
25 dos varillas, cada una de las cuales se prolonga en un doble acodamiento posterior para apoyo en el correspondiente brazo del cochecito, que la mantiene en posición sustancialmente horizontal, siendo giratoria alrededor de dicho brazo por atravesar el mismo según un tramo final acabado

5774



en un remate, disponiéndose entre ambas varillas la  
pieza constitutiva del toldo. propiamente dicho  
así como un juego inferior de compás de fácil plegado  
y estabilizador de la distancia entre varillas.

5                    2.- Toldo perfeccionado para coches-silla, según  
la reivindicación anterior caracterizado porque comprende  
un tirante adicional de seguridad asociado a uno de  
los brazos del cochecito.

3.- "TOLDO PERFECCIONADO PARA COCHES-SILLA".

Consta la presente memoria descriptiva de cuatro  
hojas mecanografiadas, foliadas, numeradas y escritas por  
una sola cara, acompañada de una lámina de dibujos.

Madrid, a 10 SEP. 1914

JANE, S.A.

p.a.  
MANUEL DE RAFAEL  
P.P.

A large, stylized handwritten signature in black ink, written over the typed name "MANUEL DE RAFAEL". The signature is highly decorative and cursive.

205774

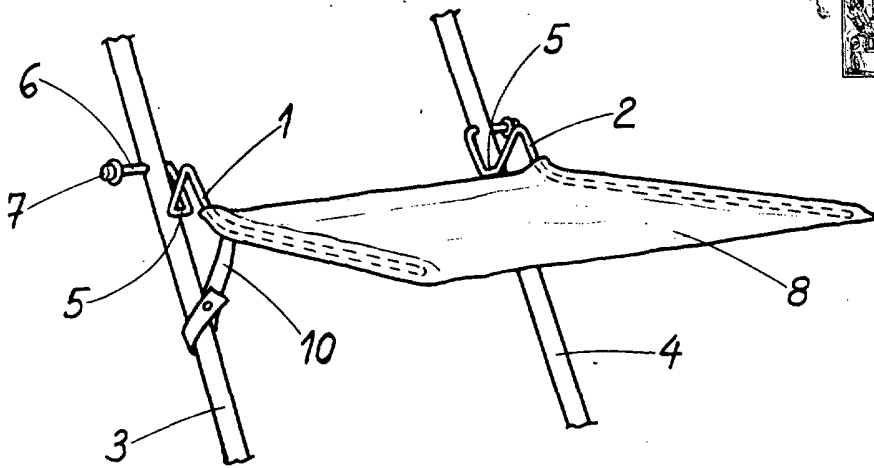

Fig. 1

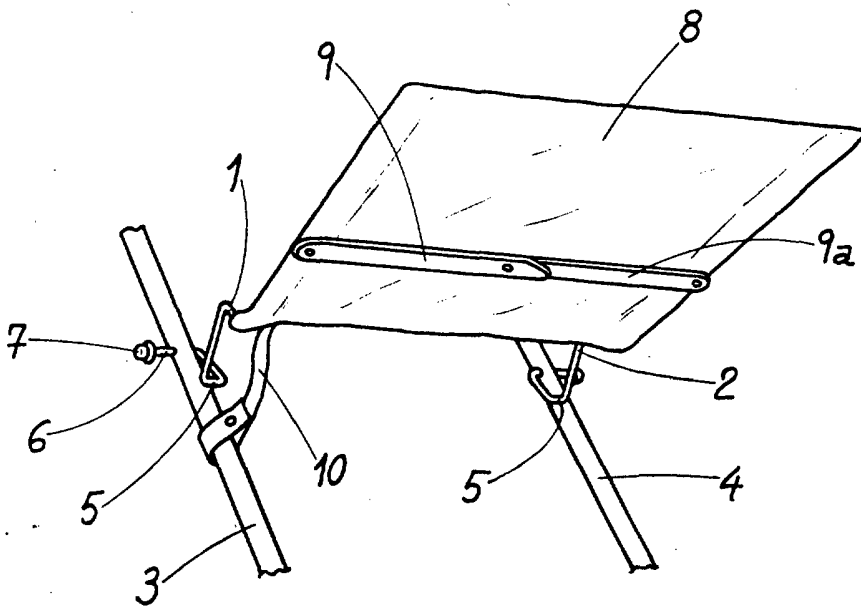

Fig. 2

Madrid, 20 de Sepbre. 1974

MANUEL DE RAFAEL

P. P. . . . .