

00075



205755

Int. Cl.:

A47B

MODELO DE UTILIDAD

por VEINTE años

cuyo privilegio se solicita para España,
sus territorios y plazas de soberanía, a
favor de:

D. ESTEBAN SADURNI PAPELL

de nacionalidad española, domiciliado en
Barcelona, calle Felipe II, núm. 212, re-
lativo a:

"CORNISA PARA MUEBLES Y SIMILARES"

=====



MEMORIA DESCRIPTIVA

5. La presente invención se refiere a una cornisa para muebles y similares, ideada con la finalidad de sustituir ventajosamente ciertos elementos realizados corrientemente en madera, dado que con arreglo a la invención, tales elementos se consiguen en mejores condiciones constructivas y con mayores posibilidades prácticas. - - - - -

10. La cornisa de referencia se caracteriza porque está constituida por un cuerpo moldeado en espuma rígida de cloruro de polivinilo, en forma de pieza tubular continua, cuya sección transversal presenta unos lados posterior y superior planos y sustancialmente ortogonales entre sí, y un lado anterior formado por un perfil sinuoso que enlaza los lados antes citados, habiendo en el mencionado lado posterior una aleta continua de fijación, perpendicular al mismo lado, de modo que el cuerpo en cuestión, en la longitud deseada en cada caso es aplicado por encaje en la parte superior de un mueble o similar, por la cara inferior de la aleta y la parte inferior del lado posterior, con fijación por medio de dicha aleta. - - - - -

20. Otros objetos y características de la invención se irán dando a conocer en detalle a lo largo de la descripción que sigue, haciendo referencia a los dibujos ilustrativos que la acompañan. En los dibujos: - - - - -

Figura 1, representa, vista en perspectiva, una porción

00678

3.

205757



de cornisa según la invención, desde su parte posterior. - - -

Figura 2, representa la misma cornisa, en sección transversal, aplicada en la parte superior de un mueble. - - - - -

5. La cornisa de referencia es un cuerpo 1 de tipo tubular, obtenido por moldeo en espuma rígida de cloruro de polivinilo, que es obtenida en pieza continua, por extrusión u otro sistema. - - - - -

10. El citado cuerpo 1 consta de una cara posterior plana 2, de una cara superior plana 3 y de una cara anterior 4 sinuosa, que enlaza las dos primeras. - - - - -

La cara posterior 2 tiene una aleta de fijación continua 5 perpendicular a la misma. - - - - -

15. La cara anterior 4, en el presente ejemplo gráfico, constituye una moldura y tiene una zona superior plana 6, perpendicular a la cara superior 3, y de una zona inferior en ondulación 7, con un rebaje 8 entre ambas zonas. - - - - -

20. La aplicación de la cornisa de referencia en la parte superior de un mueble 9 u otro elemento, se realiza por encaje mutuo de manera tal que la cara inferior de la aleta 5 se adosa a la cara superior 10 del mueble, y la parte inferior de la cara posterior 2 de dicha cornisa se adosa a la cara anterior 11 del mueble. Luego se efectúa la fijación de la pieza 1 mediante clavazón o atornillado 12 de la aleta 5 en el mueble 9, si bien es también posible hacerlo por pegado, engrapado u otros medios. - - - - -

25.



Una vez colocada la cornisa, puede dársele un aspecto similar al de la madera, sea por barnizado o esmaltado, o bien otro acabado embellecedor. - - - - -

5. Las ventajas de la presente cornisa, aparte las de tipo constructivo, son su reducido peso, bajo coste, facilidad de ranurado, taladrado y cortado, y su simplicidad de montaje. -

10. Descrietas convenientemente las características de la invención, se hace constar que en la misma podrán introducirse cuantas variantes de detalle pueda aconsejar la experiencia, siempre que con ello no se desvirtúe la esencialidad de la misma que es la que se resume y concreta en las reivindicaciones que siguen. - - - - -

N O T A

15. Se declaran de novedad, utilidad y propiedad para España, sus territorios y plazas de soberanía, las siguientes: - - - -

R E I V I N D I C A C I O N E S

20. 1.- Cornisa para muebles y similares, caracterizada por que está constituida por un cuerpo moldeado en espuma rígida de cloruro de polivinilo, en forma de pieza tubular continua, cuya sección transversal presenta unos lados posterior y superior, planos y substancialmente ortogonales entre sí, y un lado anterior que enlaza los primeros, que es de relieve sinuoso, habiendo en el mencionado lado posterior una aleta continua de fijación perpendicular al mismo, de modo que el
25. cuerpo en cuestión, en la longitud deseada en cada caso, es

008478

205755



aplicado por encaje en la parte superior de un mueble o similar, por la cara inferior de su aleta y parte inferior de su lado posterior, con fijación por medio de dicha aleta, y con facultad para proporcionar un acabado superficial en su lado anterior. - - - - -

5.

2.- "CORNISA PARA MUEBLES Y SIMILARES". - - - - -

Todo ello conforme se describe y reivindica en la presente memoria que consta de cinco hojas, foliadas y mecanografiadas por una sola de sus caras, y de dos figuras que la ilustran.

10.

MADRID, - 9 SEPT 1974

P. A. M. CURELL SUÑOL



FIG. 1

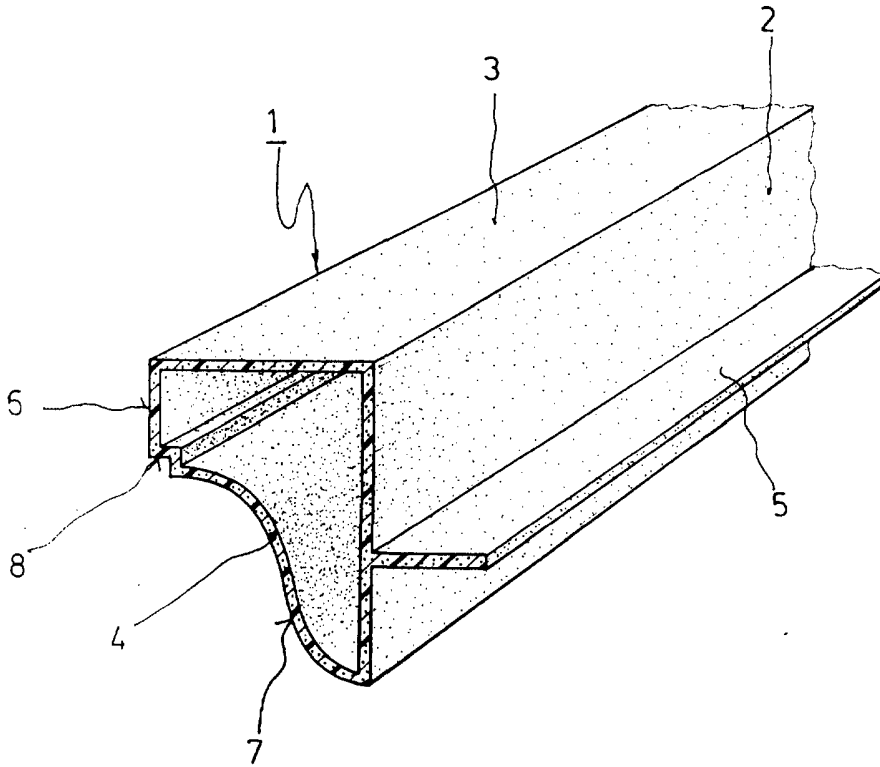
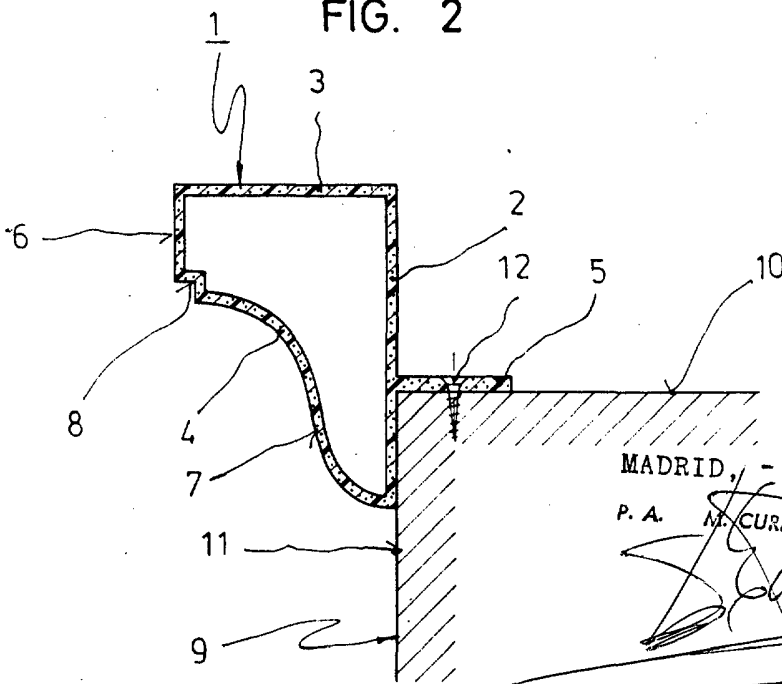

FIG. 2



MADRID, - 9 SET. 1974

P. A. M. CURELL SUÑOL