

205748

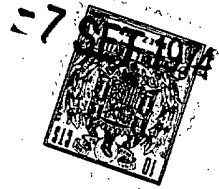

205748

Int. Cl.: A63B

memoria descriptiva



CLASE DE REGISTRO

Un Modelo Utilidad, por veinte años en España.

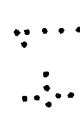

NOMBRE Y NACIONALIDAD DEL SOLICITANTE

D. Guillermo Weber Heuzeroth.
- español -



RESIDENCIA Y DOMICILIO

M A D R I D -25.
C/ Ramón Sainz, 29 -2ª Dcha.



OBJETO

" JUEGO DE PELOTA ".

205,48



- 1 -

1 El presente modelo de utilidad se refiere a un juego
de pelota, que permite desarrollar las mismas cualidades de-
portivas que el ténis, a un ritmo mucho mas rápido, logrando
velocidad en los reflejos, precisión de tipo, coordinación -
5 de movimientos y fuerte entrenamiento.

Tiene además las ventajas de que en las jugadas, no
es necesario recoger o buscar la pelota, que vuelve automáti-
camente a su sitio, y requiere menos espacio para los movimien-
tos de los jugadores. Estos pueden realizar juego individual
10 o por equipos, en este caso, dos o cuatro jugadores.

Esencialmente el juego que se reivindica está consti-
tuido por un vástago recto, formado por partes acoplables te-
lescópicamente, de cuyo conjunto, una de las extremidades se
clava y sujeta en el terreno, de modo conveniente, y la otra
15 presenta una garganta, en la que va montada una doble anilla,
una de cuyas partes, la mayor, es atravesada por el cuello de
la extremidad superior del vástago, que la retiene, y la otra
recibe la atadura del extremo de un tirante, que a su otro
lado va sujeto a la pelota.

20 Su fijación en el terreno se realiza con la cruceta
inferior, y se complementa, si es necesario, con un trípode
provisto en los extremos de sus patas de ventosas o estaqui-
llas.

25 Elementos adicionales para el juego que se reivindi-
ca, son: tantas raquetas como jugadores puedan utilizarse si-
multáneamente, que tienen la característica de estar dotadas
de un mango bastante mas corto que las usuales, con objeto de
hacer efectiva la ventaja de que el juego requiere un espacio

30

205748



- 2 -

1 mas reducido, que ningún otro de los juegos de pelota conoci-
dos.

5 Concretaremos las características del juego de pelota reivindicado, con referencia a las adjuntas figuras que corresponden unicamente a una forma de ejecución, sin carácter alguno limitativo, que se presenta a título de ejemplo de realización con el fin indicado, ya que la forma, dimensiones y materiales con que se fabriquen sus distintas partes, serán en cada caso las que se estimen pertinentes, para la aplicación concreta de que se trate, sin que tales variaciones, así como las que puedan hacerse en detalles de presentación u organización, afecten a la esencialidad reivindicada, por lo que los juegos que se fabriquen, de acuerdo con la idea general reseñada, y cualquiera de esas modificaciones, no serán sino
10 variantes igualmente comprendidas y protegidas por el presente registro.

15 La fig. 1 presenta la vista general en alzado del conjunto del juego, con varias interrupciones para adaptación al tamaño del dibujo.

20 La fig. 2 ilustra la vista del enlace entre dicho vástago, el tirante de unión a la pelota y esta última, parcialmente seccionada.

25 La fig. 3 muestra el esquema de una raqueta característica del juego.

30 Con referencia a dichas figuras y a los números que sobre ellas designan las partes y detalles de los elementos representados, que interesan a los fines de esta memoria, la descripción de los mismos es como sigue:



1 El vástago o mástil 4, tiene en un extremo la punta 2, para clavarle (fig. 1) en el terreno 1 y quedar sujeto con la cruceta 3. En 11 se indica uno de los acoplamientos de una parte del mástil, en el casquillo 10 de la siguiente.

5 En la garganta 6 del repetido mástil 4, rematada por la bola de retención 7, va montada la doble anilla 5, que en su parte menor tiene la atadura 8, con el cordón 9 de retén de la pelota 12 (fig. 2); cuyo cordón, en su otro extremo lleva la pieza 14 y atadura 13, que sujetan la pelota al tirante 9, indicándose en 15 el orificio para introducción del cordón 9 y pieza 14 de retenida.

La raqueta 16 (fig. 3) tiene la empuñadura muy corta 17 y un cordón 18 de retenida, a manera de fiador.

15 N O T A

=====

El presente modelo de utilidad, comprende las siguientes reivindicaciones:

20 1.- Juego de pelota, caracterizado porque está constituido por un vástago recto, formado por dos o mas partes - acoplables entre sí, prolongándose mutuamente de modo coaxil; una de las cuales lleva su extremidad dispuesta para ser clavada en el terreno, con la correspondiente cruceta de apoyo, y la otra, en el extremo que resulta superior, tiene una garganta en la que se inserta la parte mas ancha de una anilla doble, montada loca, a la que a su vez va unido el extremo de un cordón de retención de la pelota, y cuyo otro extremo se sujeta, a ésta mediante una atadura y pieza transversal de re-

205748

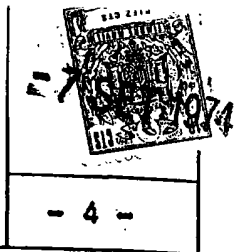

1 tenida, que se introducen en dicha pelota.

2.- Juego de pelota, según la reivindicación anterior, caracterizado porque la fijación del vástago en el terreno se complementa con un trípode, provisto de ventosas y
5 estaquillas en sus patas.

3.- Juego de pelota, según las reivindicaciones anteriores, caracterizado porque está dotado de raquetas de mango muy corto y un cordón de retenida que actua de fiador.

4.- "JUEGO DE PELOTA".

10 Según se describe y reivindica en la presente memoria descriptiva y consta de cuatro hojas foliadas y escritas a máquina por una sola de sus caras, y los planos que a la misma se acompañan.

Madrid, a 7 de Septiembre de 1974.

CARLOS ROEB
P. R.

Edo.: Pedro Matamorón

15

20

25

30

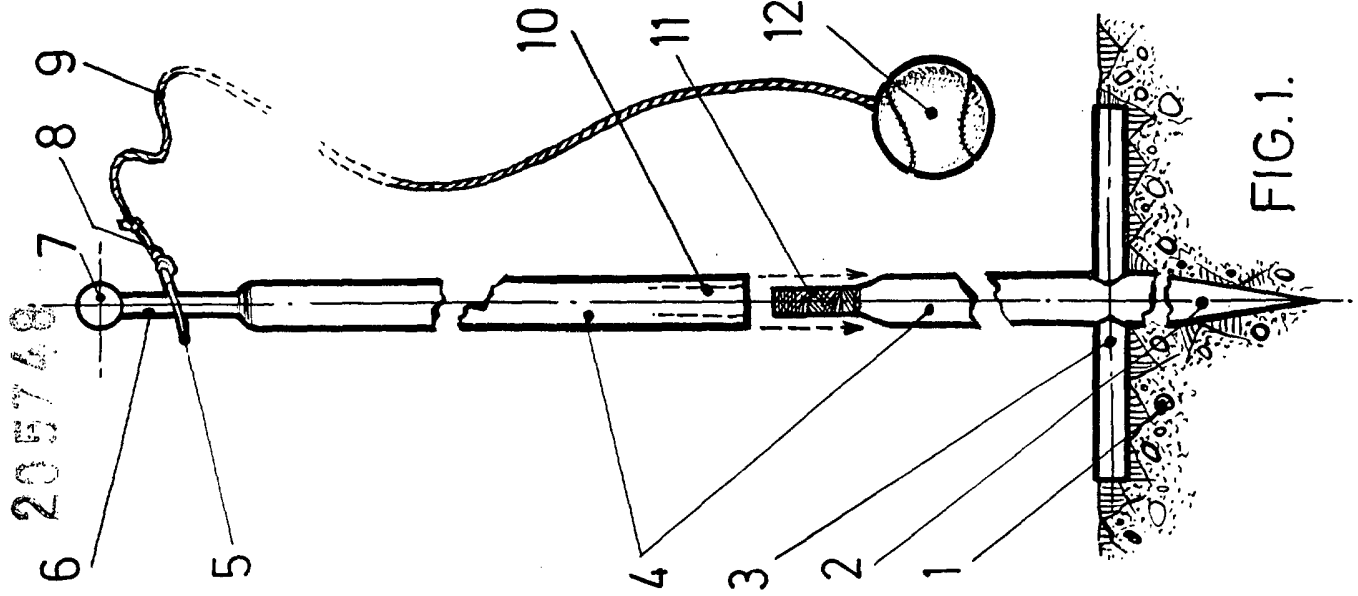

FIG. 1.

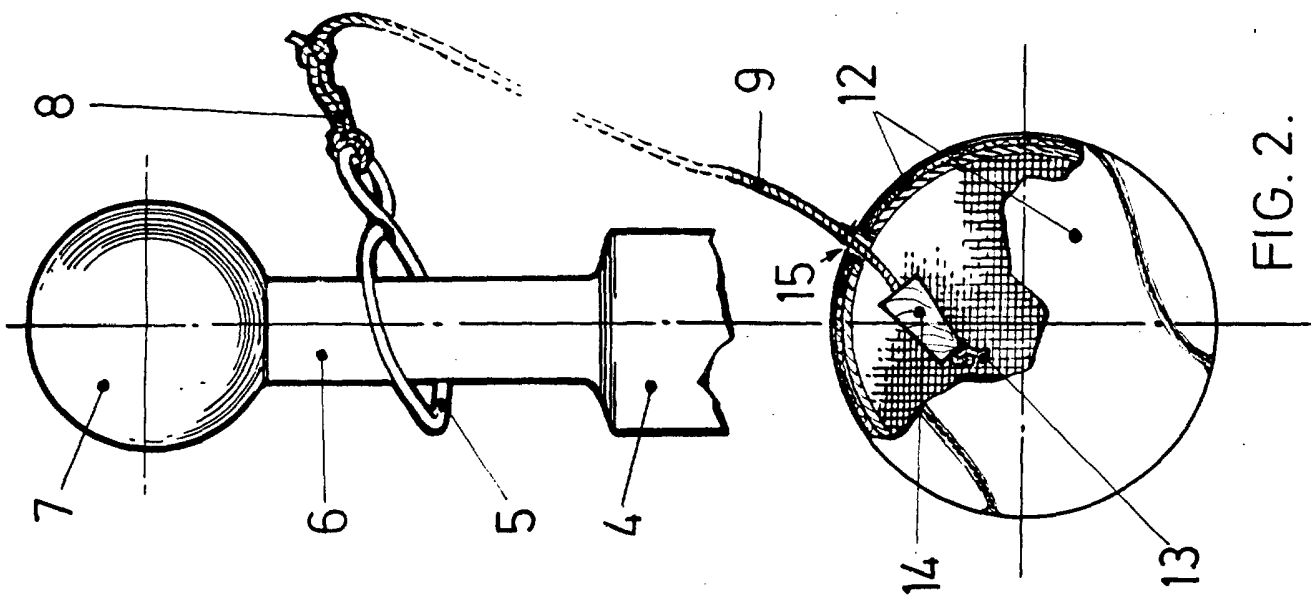

FIG. 2.

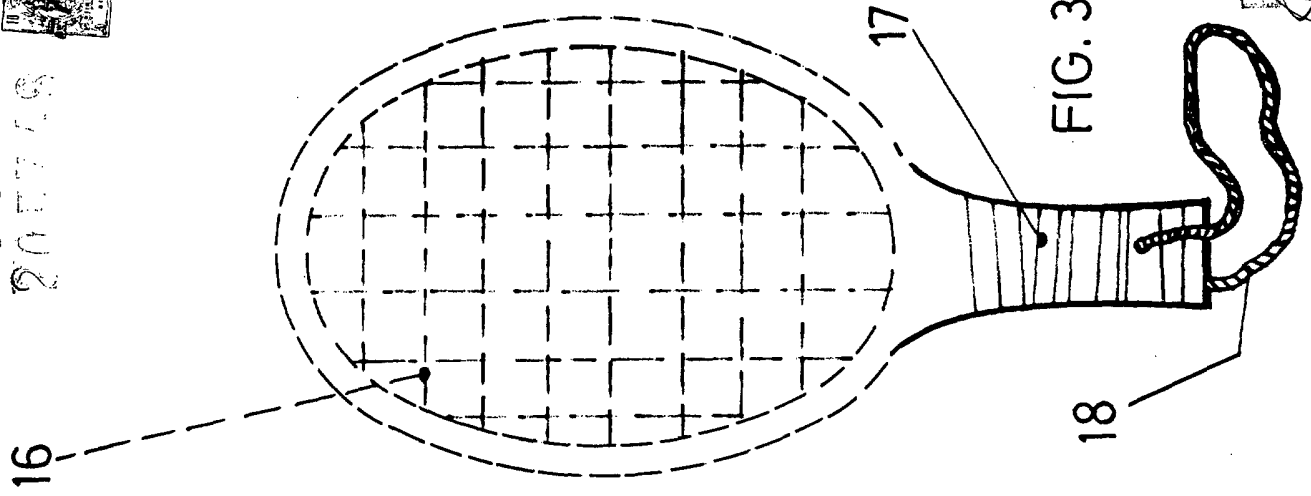

FIG. 3.



205748

BOGALLO
CARLOS RIVERA
P.R.

Pat. 26,444