

205687

- 5 AGO. 1974



tada para que el proceso del tapizado y guarnecido de estos muebles pueda realizarse mas rapido y facilmente, por ofrecer un cuerpo ya conformado de una manera precisa, al que solo se precisa recubrir con la goma espuma y luego aplicar el tapizado. Ademas de mejorar el proceso de fabricaci3n, los muebles dotados de estas nuevas estructuras son extraordinariamente s3lidos y mucho menos pesados que los fabricados con los metodos y elementos conocidos, de lo cual resulta una mayor comodidad en su movilidad.

Se caracteriza en esencia la nueva estructura objeto de la invenci3n por componerse de s3lo dos piezas b3sicas de pl3stico moldeado, que a3n cuando pueden ser de cualquier clase de pl3stico, es aconsejable adoptar resinas de polieter reforzado con fibra de cristal. Una de estas piezas adopta la forma general de una caja desprovista de su fondo, a3n cuando en la abertura de la base posee una aleta en su dintorno, moldeandose tambien en esta base los cortos pies de apoyo. Esta caja que compondr3 el cuerpo del sof3 o sill3n tendr3 unas paredes laterales configuradas de acuerdo con las formas que se quiera dar al mueble, si bien ascenderan por la parte posterior juntamente con el lado posterior de la caja, que formar3 el soporte del respaldo. La otra pieza es un cuerpo laminar alargado compuesto por dos bandas longitudinales y paralelas, curvadas en forma ondulada 3 sinuosa y acanaladas, unidas en cada extremo por una plancha 3 fald3n, y con varias bandas 3 tiras cruzando transversalmente el espacio existente entre dichas dos bandas longitudinales.

La segunda de las piezas descritas se acopla sobre los bordes de la primera, actuando de tapa, de manera que forma sobre ella un soporte enrejado para acoplar el cuerpo



mullido constitutivo del asiento y respaldo. Estas dos piezas integrantes de la estructura forman por tanto un cuerpo hueco ya configurado adecuadamente para guarnecerlo con goma espuma y tapizarlo, acabando así el mueble.

5

Para una mejor comprensión de lo expuesto, se acompaña una lámina de dibujos que representa un ejemplo de realización de la estructura de la invención, si bien conviene tener en cuenta el carácter meramente ilustrativo y auxiliar, para no dar a dichos dibujos ningún sentido restrictivo.

10

Los mencionados dibujos representan en sus figuras como sigue:

Fig. 1.- Perspectiva de la caja integrante del cuerpo principal de la estructura.

15

Fig. 2.- Lateral en alzado de la tapa enrejada.

Fig. 3.- Perspectiva de la tapa de la figura 2.

Fig. 4.- Perspectiva de la estructura montada.

Fig. 5.- Sección longitudinal por A B, de la figura 4.

20

Fig. 6.- Sección transversal por C D, de la figura 4.

Describiendo ahora el ejemplo representado en las citadas figuras, vemos que su composición es como sigue:

25

Consta la estructura, como ya se dijo, de una pieza moldeada -1- en forma de gran caja, con su base -2- abierta provista alrededor de la abertura de unas aletas -3-, siendo -4- los cuatro pies de apoyo, también moldeados. Con -5- se designa la pared delantera, que es de menor altura que las dos paredes laterales -6- de la caja, cuyo borde es curvado, yendo ascendiendo para formar las orejas -7- que alcanzan la misma altura que la pared posterior -8-

30



(figura 1).

La otra pieza de la estructura, designada con 9, se muestra claramente en las figuras 2 y 3. Como vemos, es laminar y comprende dos bandas paralelas -10- de sección acanalada (figura 6), unidas por ambos extremos mediante las planchas -11- -12- y a lo largo de ellas por las tiras -13- que cruzan transversalmente el espacio existente entre las bandas, adoptando el conjunto de esta tapa una forma ondulada, que sigue el perfil ó silueta de la caja ó cuerpo -1-.

Acoplando la tapa -9- sobre la boca de la caja -1- y uniendola adecuadamente a ella por cualquier medio, habremos constituido una estructura ó cuerpo hueco, de poco peso, que nos dá ya la configuración general del mueble, cuya estructura hay que guarnecerla luego con goma espuma y cubrirla con las laminas del tapizado, sujetandole el cuerpo mullido del asiento y respaldo que tiene un perfecto acoplamiento sobre el soporte enrejado -9-, cuya forma ondulada retendrá y configurará adecuadamente al referido cuerpo mullido.

Conviene insistir en el hecho de que las formas del ejemplo de estructura representada en los dibujos, pueden variar con arreglo a la configuración del sofá ó sillón a fabricar, lo mismo que los tamaños y cualquier otro detalle constructivo, siempre que no se altere lo esencial que se especifica en la siguiente

NOTA REIVINDICATORIA

Los puntos no conocidos ni practicados en España, que se reivindican como objeto de este Modelo de Utilidad, son:

- 1.- Estructura para asientos compuesta por un -

205687

- 5 -

- 5 AGO. 1974



5 conjunto integrado de dos piezas básicas de plástico moldeado, preferentemente de resinas de polieter reforzado con fibras de cristal, caracterizado porque una de dichas piezas adopta forma general de caja, desprovista de fondo, si bien tiene una aleta en el dintorno de la abertura de la base, en donde ira provista ó no de los pies de apoyo, tambien moldeados, disponiendo de unas paredes laterales configuradas de acuerdo con la forma general del mueble, si bien ascenderan por su parte posterior, juntamente con la pared posterior de la caja, que actuará de soporte del respaldo, estando -
10 constituida la otra pieza básica de la estructura por un - cuerpo laminar alargado, compuesto por dos bandas longitudinales, de sección acanalada, dispuestas paralelas, unidas por ambos extremos con unas zonas en forma de planchas, mientras que a lo largo de ellas tienen unas tiras transversales separadas unas de otras constituyendo un enrejado, adoptando este cuerpo laminar forma ondulada que sigue la silueta ó perfil del cuerpo de la caja, con objeto de acoplarse sobre la boca de ella, actuando de tapa que servirá de soporte
15 al cuerpo mullido del asiento y respaldo, guarneciendose - finalmente la estructura con goma espuma y tapizandose adecuadamente para el acabado del mueble.
20

25 2.- "ESTRUCTURA PARA ASIENTOS", de conformidad - en un todo en lo esencial y fines industriales a lo descrito en la precedente memoria descriptiva y graficamente representada en los adjuntos planos para su mejor comprensión.

Esta memoria consta de CINCO hojas escritas ó

../..

20-607

- 6 -

- 5 AGO. 1974



mecanografiadas por una sola cara a doble espacio.

Madrid,

- 5 AGO. 1974

Por autorización del interesado.

JOSE LOPEZ CORTES
P. P.

A handwritten signature in cursive script, enclosed within a large, hand-drawn oval. A long horizontal line extends from the right side of the oval across the page.

- 5 AGO. 1974



Fig. 1

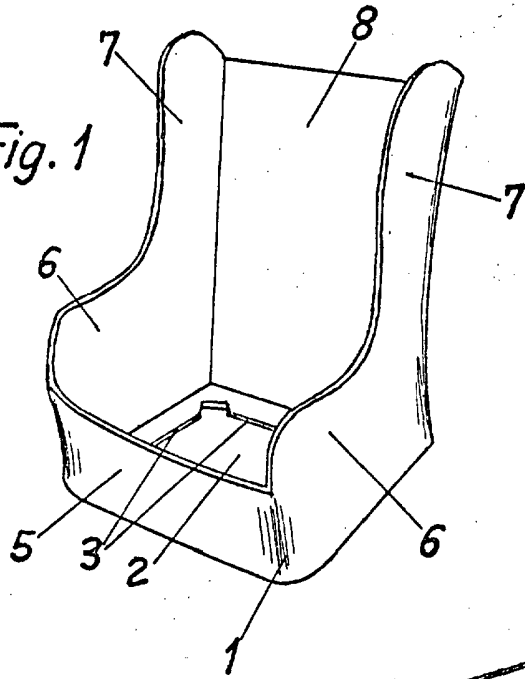

Fig. 2

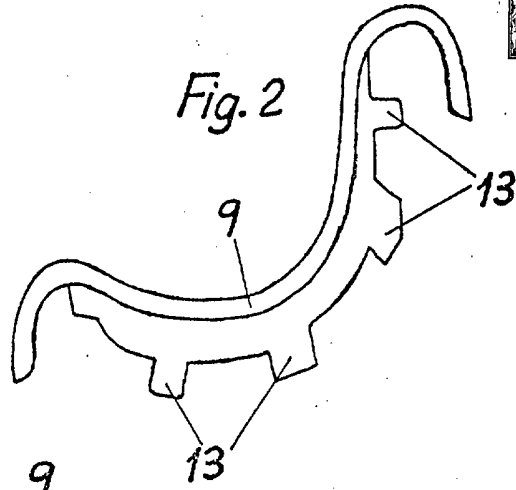

Fig. 3

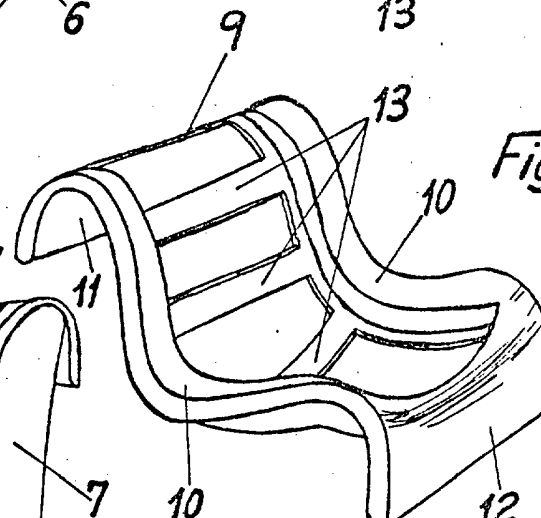

Fig. 4

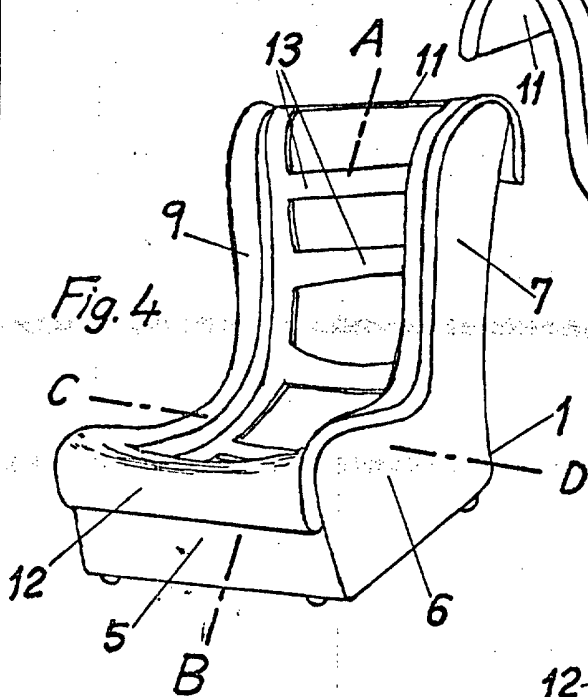

Fig. 5

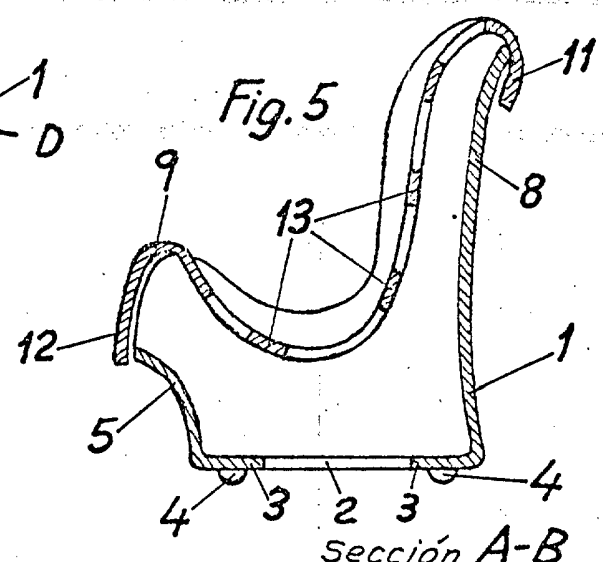
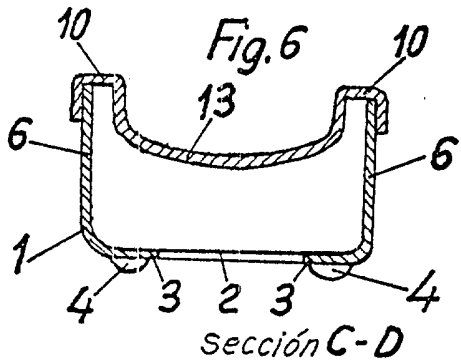

Fig. 6



Escala variable

MADRID - 5 AGO. 1974

JOSE LOPEZ CORTES
P. P. W. W. W.