

205686

-5



Int. Cl.º: B42F

M O D E L O
D E
U T I L I D A D

a favor de Don Martín SANS ORENGA, de nacionalidad española, residente en Barcelona, Calle Camprodón, 26-28, por "CARPETA CON BOLSA ELÁSTICA".

- . -

MEMORIA DESCRIPTIVA

La presente invención se refiere a una carpeta con bolsa elástica, cuya realización es muy sencilla y, sin embargo, es muy práctica.

5. Son conocidas carpetas de cartón u otro material similar, dotadas de una bolsa o solapa interior doblada para contener documentos. Tales bolsas tienen una limitación de apertura debido a la presencia de unas bandas laminares flexibles situadas a cada lado. Ello impide una apertura total de la bolsa para facilitar la introducción o extracción de los documentos.
- 10.

205686

5



Para evitar estos inconvenientes se ha ideado la carpeta con bolsa elástica objeto de la invención, la cual se adapta sobre el contenido y, a la vez, puede abrirse totalmente para facilitar su manipulación.

5. La carpeta en cuestión consta esencialmente de una lámina con líneas de plegado paralelas, que determinan la formación de una tapa y una bolsa interna. Los bordes de la carpeta y los de la bolsa, presentan pares de orificios enfrentados, con sendos cortes abiertos en el borde, en los cuales es susceptible de introducirse un anillo elástico para cada lado, que mantiene la bolsa adaptada elásticamente contra la cara interna de la carpeta. Estos anillos pueden desmontarse para facilitar el despliegue total de la bolsa y volverse a colocar en posición de trabajo, gracias a los cortes de los orificios, que facilitan el paso de los anillos elásticos.
- 10.
- 15.

Para la mejor comprensión de cuanto queda descrito en la presente memoria, se acompaña un dibujo en el que, tan sólo a título de ejemplo, se representa un caso práctico de realización del objeto de la invención.

20. En dichos dibujos, la figura 1 es una vista en perspectiva de la carpeta abierta, con uno de los anillos elásticos separados; la figura 2 es una vista en perspectiva de la carpeta totalmente abierta, con los dos anillos separados; la figura 3 es un detalle en perspectiva de uno de los bordes de la carpeta provisto del anillo elástico en posición de trabajo, y la figura 4 es una vista en alzado lateral de la carpeta semiabierta.
- 25.

La carpeta descrita consta de una lámina -1- de car

206686

-5 SEP



tón o material similar, dotada de una tapa -2- doblada en uno de sus extremos, y de una solapa -3- doblada hacia el interior en el extremo opuesto, que determina la formación de una bolsa.

5. Los bordes de la carpeta -1- y los de la solapa -3- están provistos de pares de orificios -4-, dotado de sendos cortes inclinados -5-, abiertas en el borde correspondiente. En dichos orificios se introducen unos anillos elásticos -6-, que tienden a mantener la solapa -3- adaptada contra la cara interna de la carpeta -1-.

10. La solapa -3- constituye una bolsa interna que tiende a cerrarse elásticamente gracias a la acción de los anillos elásticos -6-, de forma que se ajusta sobre los documentos o láminas situados en el interior de la bolsa. Ello, además de asegurar la retención de los documentos, permite adaptar la bolsa a contenidos de distinto grueso.

15. Por otra parte, los anillos -6- pueden extraerse o sacarse voluntariamente de los orificios -4-, a través de los cortes -5-. Debido a esta particularidad, la bolsa puede abrirse totalmente (figura 2), con el fin de facilitar la colocación o extracción del contenido.

20. A pesar de las ventajas de esta carpeta, su fabricación no presenta dificultad alguna, por lo que el coste no es mayor que el de otras carpetas conocidas.

25. Serán independientes del objeto de la invención los materiales empleados en la construcción de las distintas piezas que componen la carpeta, formas y dimensiones de las mismas y cuantos detalles accesorios puedan presentarse, siempre



y cuando no afecten a su esencialidad.

- . . -

N O T A

Se reivindica como objeto del presente modelo de u
tilidad:

5. 1. Carpeta con bolsa elástica, del tipo que comprende
de una solapa doblada al interior que determina la formación
de una bolsa, caracterizada por el hecho de que los bordes de
la carpeta y los de la solapa presentan medios de retención a
movible para unos tirantes elásticos que tienden a mantener la
solapa adaptada sobre la cara interna de la carpeta.
10. 2. Carpeta con bolsa elástica, según la reivindica-
ción anterior, caracterizada por el hecho de que los bordes
de la carpeta y los de la solapa presentan orificios dotados
de cortes abiertos en el borde respectivo, que permiten la
introducción y extracción de unos aros elásticos.
15. 3. Carpeta con bolsa elástica.
La presente memoria descriptiva consta de cuatro ho
jas foliadas escritas a máquina por una sola cara.

Barcelona, 5 de septiembre de 1974

Martín SANS ORENCA

P.a.



FIG. 1

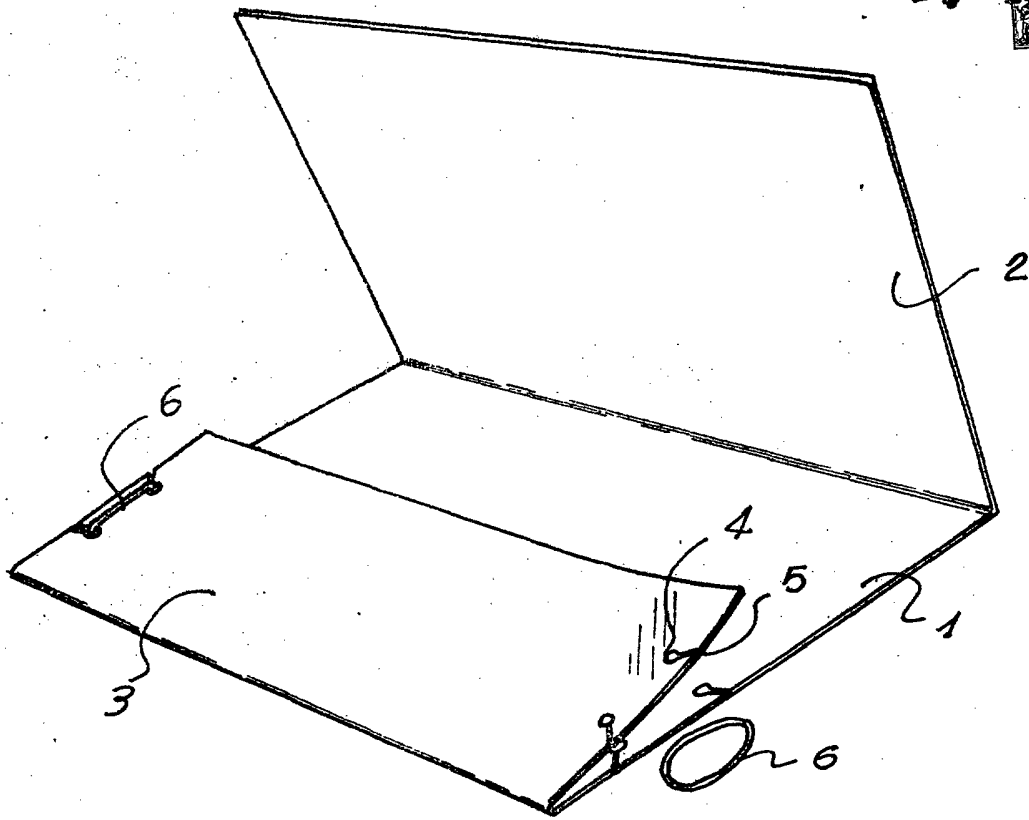
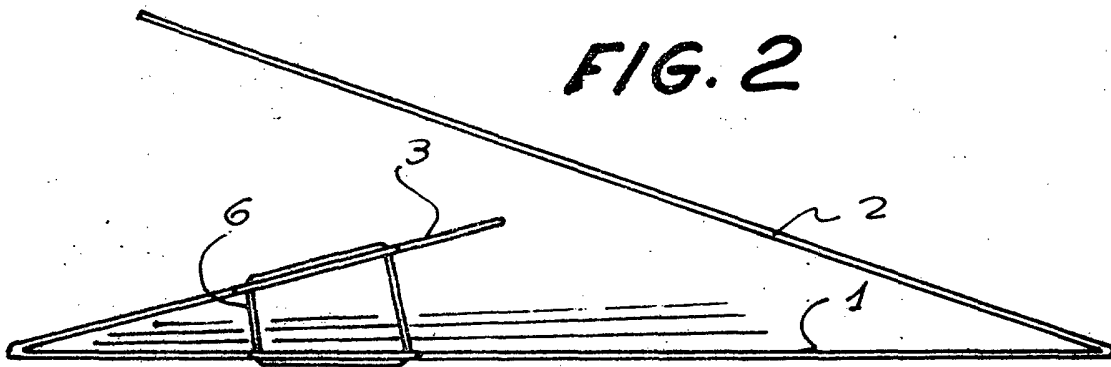

FIG. 2



Barcelona, 5 de septiembre de 1974
P.A.

20041/2



FIG. 3

-5 SECCION

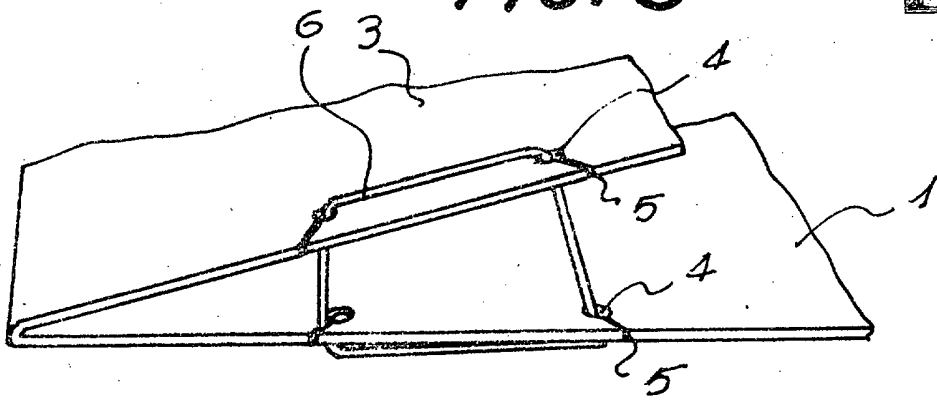
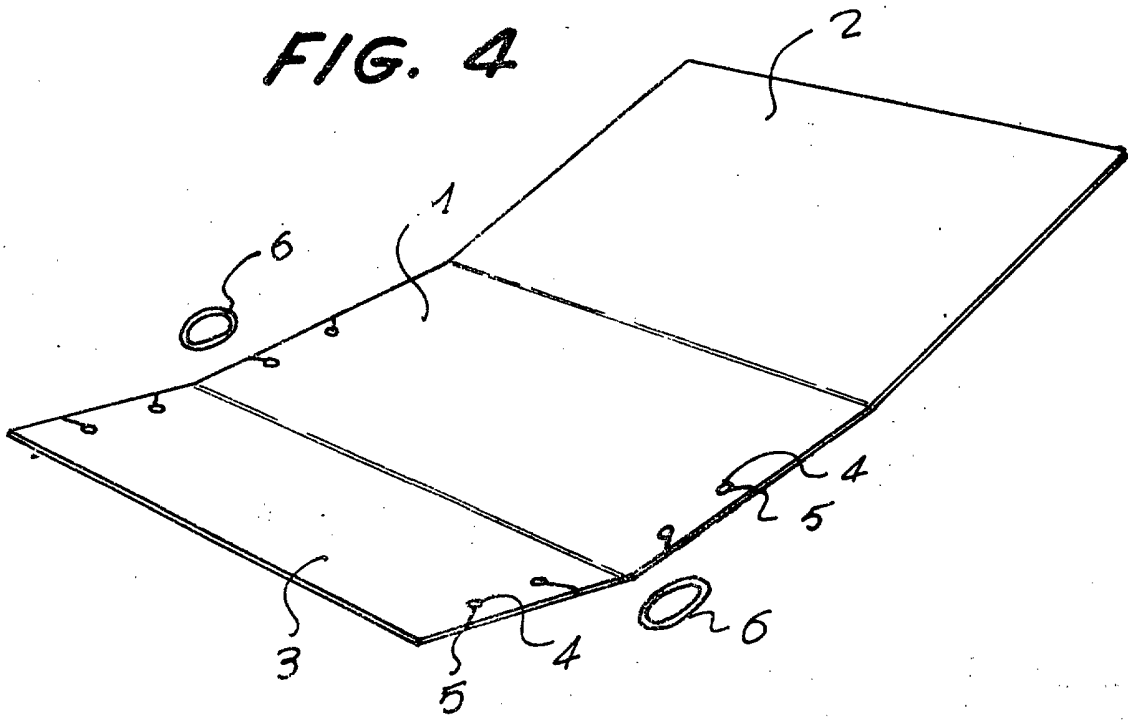

FIG. 4



Barcelona, 3 de septiembre de 1974
p.a.

2/140027