

205676

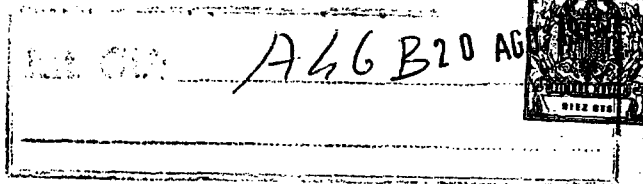

D. Luis Fernández Vázquez, de nacionalidad española, establecido en Barcelona, calle Rubió y Ors nº 55, solicita registrar un Modelo de Utilidad, por 20 años, para España y sus Provincias de Ultramar, que se refiere a: "CEPILLO CAMPIDOR, PARA ESCENOGRAFOS".

- - - - -

El objeto de la presente solicitud de Modelo de Utilidad lo constituye un cepillo campidor, para escenógrafos, que ofrece, sobre los cepillos de este tipo hasta ahora conocidos en nuestro mercado, la ventaja de su mayor solidez y facilidad de manejo, puesto que el mango del cepillo está rígidamente incorporado a la placa portadora de las cerdas, a través de un sistema de enchufe, asegurado por un tornillo que lo atraviesa en sentido axial, penetrando por la cara inferior de dicha placa.

En los dibujos adjuntos, que constituyen parte integrante de la presente memoria descriptiva, se ha representado, a título de ejemplo ilustrativo, pero no limitativo, una realización práctica del nuevo cepillo campidor, que se patenta.

Dichos dibujos muestran:

Fig. 1.- Sección vertical parcial del conjunto del cepillo campidor.

Fig. 2.- Vista en planta de la placa-soporte de las cerdas, mostrando su cara inferior.

Fig. 3.- Vista en planta de la placa del cepillo, mostrando su cara superior.

Refiriéndonos concretamente a dichos dibujos, pasamos seguidamente a describir, con mayor detalle, las particularidades de constitución del nuevo cepillo campidor para escenógrafos, que se solicita registrar.

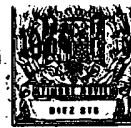

25 Según se demuestra gráficamente por la sección vertical de Fig. 1 y vistas en planta de las Figuras 2 y 3 el cepillo consta de una placa -1- portadora de las cerdas -2-, la cual es de forma rectangular plana, con los ángulos y aristas ligeramente redondeados y lleva practicados por su parte inferior, los correspondientes alojamientos -3- para incrustar los manojitos de cerdas -2-.

30 Del centro de la cara superior de la placa -1- sobresale una porción cilíndrica -4- a modo de manguito de enchufe, que presenta un hueco circular axial -5-, en el que penetra el extremo inferior del mango -6-, que al efecto ofrece una reducción de diámetro -7- para poder enchufar el mango en el hueco -5- practicado en el centro de la placa -1-.

35 Para asegurar la incorporación del mango -6- a la placa -1- se ha previsto la disposición de un tornillo -8- que atraviesa axialmente la base -1- y la parte inferior -7- del mango -6-, quedando su cabeza -9- empotrada en un alojamiento -10- practicado en el dorso de la base -1-.

40 Por consiguiente que el tamaño de la placa del cepillo y la longitud de su mango podrán variar, al igual que la clase de materiales empleados en su fabricación, conservando siempre las características esenciales que dejamos expuestas.

45 El Modelo de Utilidad, por: "CEPILLO CAMPIDOR, PARA ESCENOGRAFOS", cuyo privilegio de explotación en España y sus Provincias de Ultramar se solicita por un periodo de 20 años, deberá recaer sobre las particularidades que se concretan en las siguientes,

REIVINDICACIONES

50 1ª.- "CEPILLO CAMPIDOR, PARA ESCENOGRAFOS", caracterizado por el hecho de que consta de una placa rectangular plana, con los ángulos y aristas redondeados, la cual lleva practicados, por su cara inferior, los alojamientos para incrustar los manojitos de cerdas, sobresaliendo del centro de su cara superior una porción cilíndrica, a modo de manguito de enchufe, que presenta un hueco circular axial, en el que penetra el extremo inferior del mango, que al efecto ofrece una reducción de diámetro para enchufar dicho mango, asegurándose la unión entre ambas partes mediante un tornillo que las atraviesa axialmente, cuya cabeza resulta empotrada en un alojamiento previsto en el dorso de la placa del cepillo

55

60

20 AGO

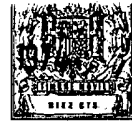

2ª.- "CEPILLO CAMPIDOR, PARA ESCENOGRAFOS".- Tal como se ha descrito y demostrado en los dibujos adjuntos.

Consta de tres hojas foliadas y mecanografiadas por una sola cara.

Barcelona a 20 AGO 1974

P.A. de D. Luis Fernández Vázquez

JUAN B. RENTER BIDAURA

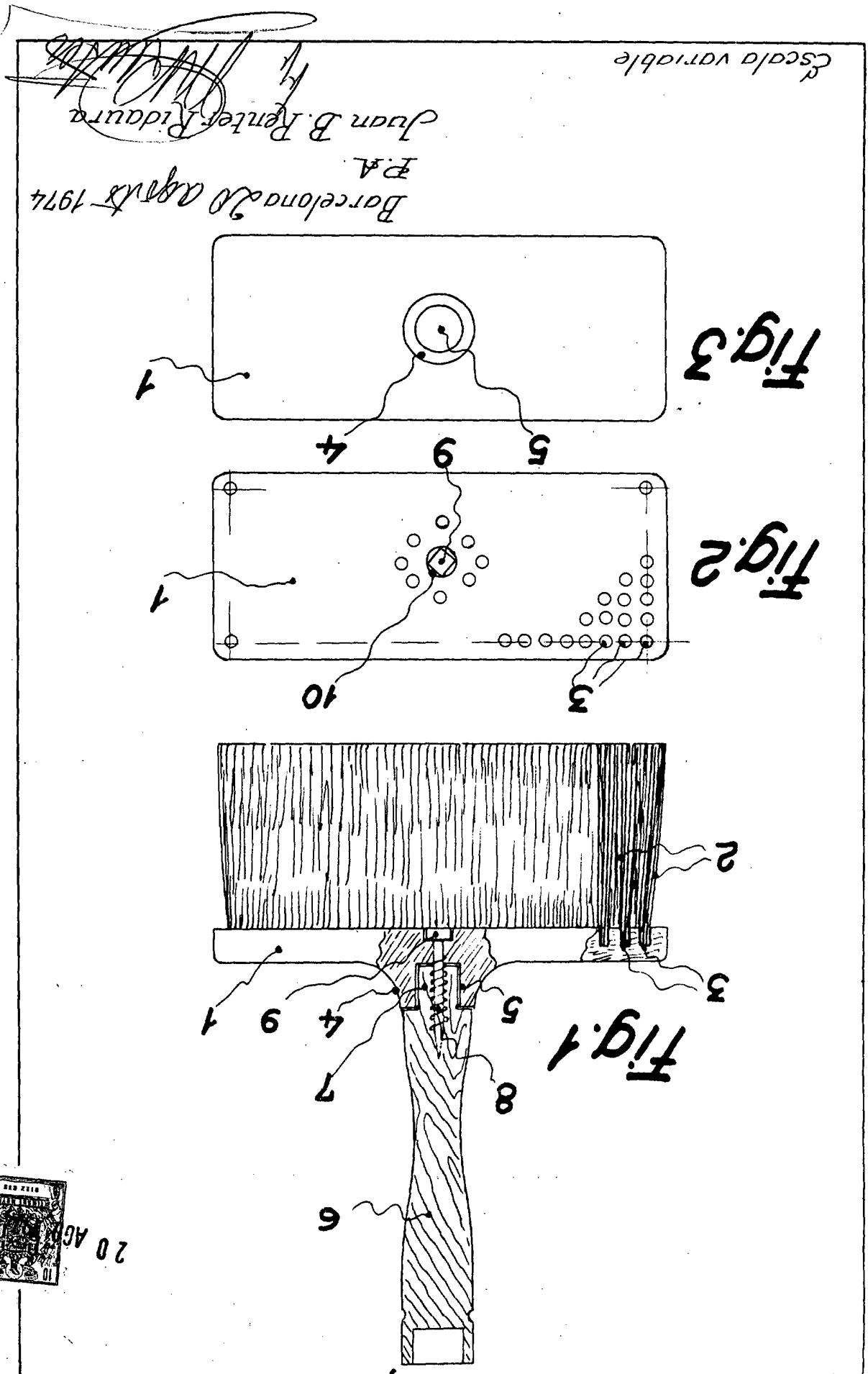

Escala variable

Juan B. Rentería Roldán
P.A.
Barcelona 20 agosto 1974

D. Luis FERNANDEZ Vazquez
576



20 AGO