



16

205672

F. C. 21-6-1976

Int. Cl.	B 65 D
----------	--------

MODELO DE UTILIDAD

por 20 años

por "TAPA APILABLE PERFECCIONADA PARA ENVASES", a favor de NUEVOS DESARROLLOS, S.A. "N.U.D.E.S.A.", de nacionalidad española, domiciliada en SABADELL (Barcelona) - Gerona, 210.

=====

MEMORIA DESCRIPTIVA

La presente memoria descriptiva y los dibujos complementarios adjuntos hacen referencia a una tapa apilable perfeccionada para envases de configuración cilíndrica, tales como, por ejemplo, los bidones o botes de cartón comúnmente utilizados para contener detergente granulado, del tipo empleado en máquinas automáticas lavadoras de ropa, sin que ello signifique, lógicamente, limitación alguna en su campo de aplicación para otros diversos recipientes.

10. Esta tapa perfeccionada se caracteriza por su posibilidad de apilado, que permite formar estibas de unidades idénticas, en orden al cierre mecanizado de envases mediante máquinas automáticas de llenado y cerrado, así como también a efectos de impresión de las propias tapas



con motivos gráficos y literales, alusivos a su contenido y propiedades del mismo, y al contado de tapas asociado a las operaciones anteriores.

- La tapa apilable perfeccionada para envases,
5. que más adelante se describirá en detalle, posee una estructura tal que permite que el apilado se realice sin que cada unidad quede empotrada en las adyacentes, antes al contrario, permanece bien fácilmente separable, aunque se halle contigua a ellas. Esta tapa se realizará
10. preferentemente en poliestireno, material sumamente flexible que aporta grandes ventajas en el momento de su aplicación a los bordes del envase, asegurando la continuidad del contacto efectuado.

- Para una mejor comprensión de las características
15. generales que concurren en esta tapa apilable perfeccionada para envases, se acompañan a la presente memoria unos dibujos descriptivos, en los que se ha representado un caso práctico de realización de la misma, según los principios de las reivindicaciones, con la particulari-
20. dad de que las figuras diseñadas deberán ser observadas en sentido amplio y general, y sin carácter restrictivo alguno, dada su condición meramente informativa.

En los dibujos:

- La figura 1 es una representación de la tapa
25. apilable perfeccionada para envases, objeto del presente Modelo de Utilidad, convenientemente aplicada a la emboadura del envase.

- Las figuras 2 y 3 muestran sendos detalles par-
30. ciales, dispuestos en correspondencia, de esta tapa apilable perfeccionada.

16 AGO.



Las figuras 4, 5 y 6 son representaciones, vistas en sección según los planos IV-IV, V-V y VI-VI respectivamente, de esta tapa apilable perfeccionada para envases.

5. La figura 7 muestra el apilamiento constituido por dos unidades de la tapa perfeccionada en cuestión.

Al objeto de facilitar la localización de las distintas partes constitutivas en esta tapa apilable perfeccionada para envases, se han situado números en las figuras, relacionados con las descripciones que se realizan a continuación.

15. Esta tapa se obtendrá por termoformado y presenta, en su parte central, configuración a modo de plato -1-, con el bordón periférico -2- del que se deriva la corona lateral -3-, constituyente de la zona -4-, a modo de corona de plano paralelo al de la base circular -1- y que, a su vez, se prolonga en el reborde -5- lateral.

20. La aplicación de la tapa a los bordes del envase cilíndrico -6- se conseguirá mediante el bordón -2-, la corona lateral -3- y la zona -4-, sirviendo el primero de ellos como centrador, a cuyo efecto contribuye su forma de sección redondeada; los citados elementos comunican a la tapa resistencia y elasticidad, en orden a un mejor efecto de cierre, permaneciendo el conjunto con la superficie externa de la corona -3- en contacto con la superficie interna del borde del envase, salvo en las partes determinantes de los salientes -7-, cuyos lados, no obstante, resultan también perfectamente aplicados contra la superficie interior del recipiente.

16 AGO.



El apilamiento entre varias unidades de esta tapa perfeccionada resulta de la configuración transversal de la misma y la posibilidad de apoyo de los diferentes ejemplares sobre sus contiguos e inferiores, limitada por la presencia de los salientes -7-, los cuales podrán tener longitudes distintas unos de otros, sin que ello afecte a la eficacia de su funcionalidad. La superficie externa del círculo básico -1- podrá recibir un marcado, por cualquier procedimiento gráfico conveniente, con motivos alusivos al producto contenido en el envase, especialmente en el caso en que la tapa se realice de poliestireno o material de características similares.

Los entrantes -7- permiten expulsar el aire del interior del envase al colocar la tapa, como se indica mediante flechas en la figura 1, y al mismo tiempo comunican rigidez a la propia tapa.

Todo cuanto no afecte, altere, cambie o modifique la esencia de la tapa descrita, será variable a los efectos del actual Modelo.

NOTA.

Se reivindica como objeto de este registro por Modelo de Utilidad:

1.- Tapa apilable perfeccionada para envases, del tipo de las que presentan configuración general discoidal, caracterizada esencialmente por el hecho de que la zona periférica de la base discoidal se prolonga según un faldón, ligeramente inclinado, en el que se han practicado por termoformado una pluralidad de salientes, regularmente distanciados, que cooperan al cierre del envase al permanecer en contacto con las paredes internas

16 AGO.



- de éste, terminando el faldón según una zona anular plana, paralela a la base discoidal y de anchura sensiblemente equivalente al espesor de las paredes del envase, prolongándose, a su vez, dicha zona según un reborde lateral, de altura aproximadamente igual a la mitad de la correspondiente a la totalidad de la tapa, siendo susceptible el apilamiento de unidades contiguas sin que las mismas encajen coincidentemente, al apoyar la base discoidal de una tapa en las partes superiores de los salientes laterales de la contigua.
- 5.
- 10.

Sean cuales fueren las circunstancias que concurren en la esencialidad del Modelo de Utilidad, definido en la anterior reivindicación, cuyo objeto es:

2.- "TAPA APILABLE PERFECCIONADA PARA ENVASES".

- 15.
- Consta la presente memoria de cinco hojas foliadas, mecanografiadas por una sola cara y de los dibujos unidos a la misma.

Barcelona, 16 AGO. 1974

P.A. de NUEVOS DESARROLLOS, S.A. "N.U.D.E.S.A.",

LUIS DURÁN CUEVAS

P. P.



Fdo. Luis Durán Berojau

DV/pc.



FIG.2

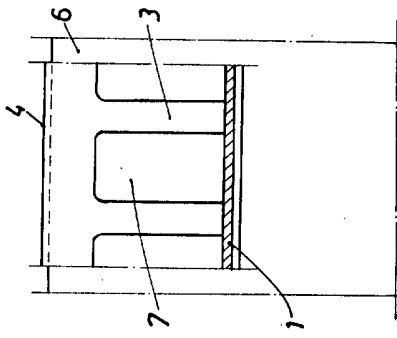

FIG.4

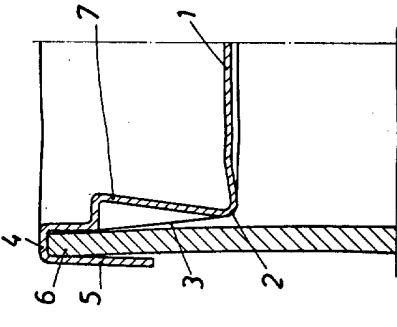

FIG.5

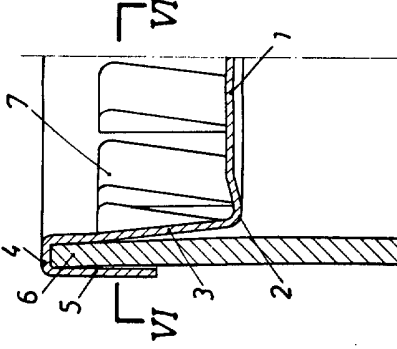

FIG.7

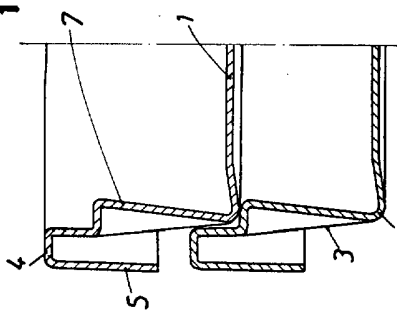

FIG.3

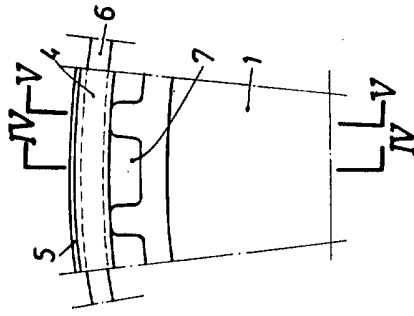

FIG.6

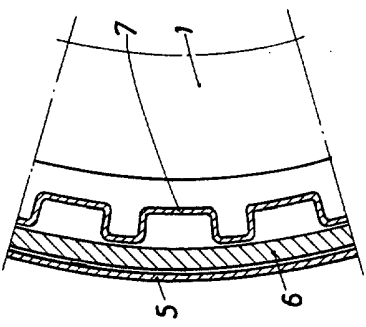
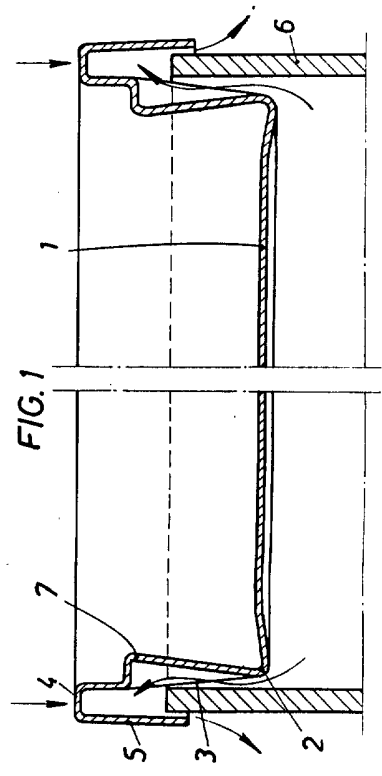

FIG.1



BARCELONA. 16 ABO. 1974

P. A.

LUIS DURÁN CUEVAS

P. P.

[Handwritten signature]

Félix Luis Durán Borellan