

205671



MODELO DE UTILIDAD

por 20 años

por "ENVASE LIGERO PERFECCIONADO PARA PRODUCTOS ALIMENTI  
CIOS", a favor de NUEVOS DESARROLLOS, S.A. "N.U.D.E.S.A.",  
de nacionalidad española, domiciliada en SABADELL (Barce  
lona), Gerona, 210.

=====

MEMORIA DESCRIPTIVA

La presente memoria descriptiva y los dibujos  
complementarios adjuntos hacen referencia a un envase li  
gero perfeccionado para productos alimenticios, suscep  
tible de diversidad de aplicaciones, pero particularmen  
5. te indicado para el llenado y sellado automático de pro  
ductos y derivados lácteos. Sus ventajas más notables  
son su ligereza, como queda indicado en su denominación,  
su irrompibilidad, su desechabilidad y su posibilidad de  
apilamiento, lo cual permite la disposición de series de  
10. envases ocupando espacios muy reducidos, extremo impor  
tante en el caso de las citadas máquinas llenadoras.

El envase ligero perfeccionado para productos  
alimenticios, que más adelante se describirá en detalle,  
está realizado de material laminar flexible, presentando



- configuración general troncocónica, definiendo inferiormente una cenefa destinada a reforzar el fondo, en tanto que al nivel superior, en la proximidad de la embocadura, determina otra cenefa formada por arcos, definiendo un es
5. calón de apilado y cuya curvatura, al no tener contacto con la parte apilable, actúa de vía de escape del aire contenido en el envase que es obligado a salir, al penetrar un segundo envase en el interior del primero, en el correspondiente apilamiento, contribuyendo todo ello a
10. una fácil separación entre ellos al no formarse vacío en el interior.

- El borde de este envase puede ser, según convenga, plano o redondeado y los casquetes esféricos del fondo se practicarán en número indeterminado y servirán pa
15. ra que en las máquinas llenadoras automáticas, si hay de rrame de líquido, la tensión superficial del mismo no mantenga agarrado el envase a la superficie mojada.

- El fondo podrá adoptar cualquier configuración y la cenefa situada en su proximidad, además de aumentar
20. la rigidez del conjunto, contribuirá a una mejor estética del envase.

- Para una mejor comprensión de las características generales que concurren en este envase ligero perfeccionado para productos alimenticios, se acompañan a la
25. presente memoria unos dibujos descriptivos, en los que se ha representado un caso práctico de realización del mismo, según los principios de las reivindicaciones, con la particularidad de que las figuras diseñadas deberán ser observadas en sentido amplio y general, y sin carác-
30. ter restrictivo alguno, dada su condición meramente in-

- 3 205671



formativa.

En los dibujos:

La figura 1 es una representación parcial, en virtud de la simetría del conjunto, seccionada en parte, 5. del envase ligero perfeccionado para productos alimenticios, objeto del presente Modelo de Utilidad.

La figura 2 muestra la disposición resultante del apilamiento de dos de estos envases ligeros perfeccionados.

10. La figura 3 es una representación parcial correspondiente al fondo de este envase ligero perfeccionado para productos alimenticios.

La figura 4 es una representación parcial, vista en alzado, de este envase, mientras que las figuras 5 15. y 6 constituyen sendas vistas en sección, según los planos V-V y VI-VI respectivamente, correspondientes al mismo detalle anterior de este envase ligero perfeccionado.

Al objeto de facilitar la localización de las distintas partes constitutivas en este envase ligero perfeccionado para productos alimenticios, se han situado 20. números en las figuras, relacionados con las descripciones que se realizan a continuación.

Este envase ligero -1- presenta configuración general troncocónica con su base menor -2- cerrada, definiendo el fondo y su base mayor, abierta, constituyendo 25. la embocadura -3-, la cual está circundada por un borde -4-, vuelto hacia el exterior. Ello proporciona una mayor rigidez a la zona.

La cenefa termoformada -5-, situada al nivel 30. superior, determina una serie de escalones -6-, destina-



dos a impedir la total introducción de unos envases en otros al proceder a un apilamiento de los mismos. En la proximidad del fondo se encuentra otra cenefa -7-, obtenida asimismo por termoformado, mientras que en el plano 5. del fondo se han previsto una pluralidad de relieves geométricos, designados genéricamente por -8-.

Todo cuanto no afecte, altere, cambie o modifique la esencia del envase descrito, será variable a los efectos del actual Modelo.

10. N O T A.

Se reivindica como objeto de este registro por Modelo de Utilidad:

1. - Envase ligero perfeccionado para productos alimenticios, del tipo de los que presentan configuración 15. general troncocónica, con su base menor cerrada, constituyendo el fondo, y la mayor abierta, definiendo la embocadura, caracterizado esencialmente por el hecho de que la embocadura está circundada por un borde vuelto hacia el exterior, habiéndose previsto en su proximidad una 20. sucesión de entrantes y salientes que determinan, en conjunto, una cenefa constituida por una pluralidad alternativa de escalones, cuya parte saliente va destinada a impedir la total introducción entre envases en el apilamiento de los mismos y la parte entrante, que define la 25. concavidad del vaso, se destina al escape de aire atrapado en el interior, dando mayor facilidad para su separación, habiéndose practicado inferiormente, en zona inmediata al fondo del envase, otra cenefa termoformada, en orden a aumentar la rigidez del conjunto.

30. Sean cuales fueren las circunstancias que con-

205671

- 5 -



curran en la esencialidad del Modelo de Utilidad, definido en la anterior reivindicación, cuyo objeto es:

2.- "ENVASE LIGERO PERFECCIONADO PARA PRODUCTOS ALIMENTICIOS".

5. Consta la presente memoria de cinco hojas foliadas, mecanografiadas por una sola cara y de los dibujos unidos a la misma.

Barcelona, 20 SET. 1974

P.A. de NUEVOS DESARROLLOS, S.A. "N.U.D.E.S.A.",

DV/mo/mc.

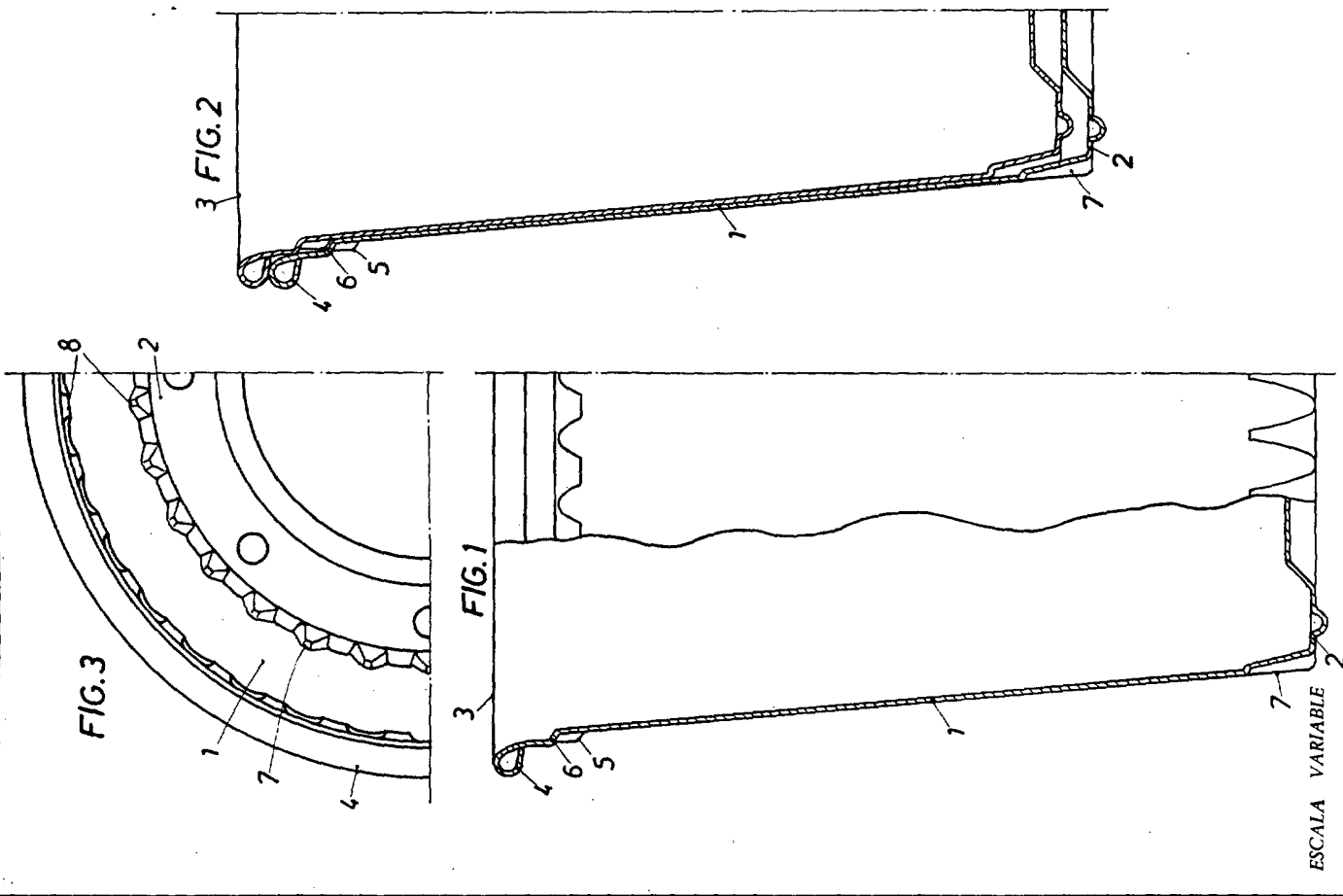

ESCALA VARIABLE

BARCELONA. 16 AGO. 1974  
P. A.

LUIS DURAN QUEVAS  
P. P.

Fdo: Luis Durán Quevas