

205658



19 AGO. 1974

205658

Cl. 07: A 63 H

MODELO DE UTILIDAD  
POR VEINTE AÑOS  
EN ESPAÑA

Solicitado a favor de D<sup>a</sup> Ofelia Rosa Santonja Gisbert, de nacionalidad española, con domicilio en IBI (Alicante), - Heroes de Simancas, nº 12,

por

==/==/== "INSTRUMENTO MUSICAL DE JUGUETE PERFECCIONADO" ==/==/==

==/==/==

MEMORIA DESCRIPTIVA

=====

A través de la presente memoria descriptiva y con ayuda de la lámina de dibujos complementaria que se adjunta, vamos a intentar definir las características esenciales de un original y entretenido instrumento musical de juguete, que habrá de hacer sin duda las delicias de toda la juventud, puesto que en un solo elemento se conjugan tres instrumentos diferentes, cuales son unos platillos, un -

.../...



19 ACO

bombo con su maza de percusión y una trompeta, todo ello  
facilmente manejable, puesto que el bombo y los platillos  
se accionan con un solo mando manual, mientras que la trom-  
peta se acciona soplando con la boca y se mantiene con la  
5 mano que queda libre, configurándose todo ello con una gran  
sencillez de montaje y simplicidad de mecanismos, que hará  
este juguete asequible a cualquier economía, circunstancias  
todas estas que hacen a su solicitante acreedora al privi-  
legio de exclusiva fabricación y venta en España del men-  
10 cionado instrumento, como consecuencia de su actual regis-  
tro de Modelo de Utilidad.

El juguete a que nos venimos refiriendo se confi-  
gura a partir de una estructura de trompeta con boquilla -  
sonora, cuya trompeta en su centro dispone de una gran ca-  
15 vidad cilíndrica hueca, constitutiva del bombo, en cuyo in-  
terior se ubica una pieza balancín, solidaria del mazo del  
bombo, y sujeta al interior de la carcasa por un elemento  
elástico, tal como un muelle o goma, estando dicha pieza -  
balancín ensartada por un largo vástago que emerge por la  
20 parte superior del instrumento y comporta sendos platillos  
uno de los cuales, el inferior, es libre, mientras que el  
superior se encuentra situado entre sendos regruesamientos  
del citado vástago, de manera que al traccionar éste, el -  
platillo superior percute contra el inferior creando el -  
25 efecto sonoro apetecido.

El mencionado vástago sustentador de los platillos  
aflora a su vez por la parte inferior del cuerpo del bombo  
adoptando forma de argolla de accionamiento del dispositi-  
vo.

30 La pieza balancín que comporta el mazo del bombo,  
dispone en su cuerpo de una abertura central, a cuyo través

.../...



19 AGO 1974

pasa el vástago antes descrito, disponiendo dicho vástago un regresamiento, contra el que hace tope la pieza balan  
cín, estando ubicado el elemento elástico de tracción en  
tre el extremo de tope de la pieza y el mazo del extremo  
5 opuesto, cuyo mazo aflora al exterior a través de una ven  
tana practicada en la parte inferior de uno de los parches,  
constituído por unos cartoncillos litografiados con moti  
vos infantiles, y sujetos al cuerpo del bombo por un aro  
superpuesto.

10 Con el fin de que comprendamos mas claramente to  
das y cada una de las características expuestas en los pá  
rrafos anteriores, nos referiremos en lo sucesivo a una lá  
mina de dibujos, en la que se ha representado un ejemplo  
práctico de realización de uno de estos instrumentos musi  
15 cales de juguete, debiendo hacer constar que, dado el ca  
racter de ejemplo de la mencionada lámina, su interpreta  
ción habrá de ser lo más amplia posible y sin limitación  
de parte alguna.

20 Estos dibujos representan en sus diversas figuras  
como a continuación se relaciona:

Figura 1.- Vista lateral de uno de estos instru  
mentos musicales de juguete, en la que apreciamos su cons  
titución a partir de una estructura de trompeta, en cuyo  
centro se ubica un amplio ensanchamiento cilíndrico hueco,  
25 configurativo de la caja del bombo, en cuyo interior se  
ubica el mecanismo de percusión, integrado por una pieza  
basculante portadora en un extremo de la maza del bombo y  
en el otro una ventana o abertura, a través de la cual pa  
sa un largo vástago, existiendo entre ambos extremos de  
30 esta pieza basculante un elemento elástico de recuperación  
solidario de la carcasa del juguete. En esta figura vemos  
como el vástago atraviesa la totalidad de la caja del bom-

.../...



bo, presentando en su parte inferior la anilla de accionamiento y en la superior sendos platillos.

Figura 2.- Vista frontal en sección a fin de que observemos en perspectiva la pieza basculante que comporta la maza del bombo, y que posee una abertura a través de la cual penetra el vástago portador de los platillos, con un elemento de tope, de manera que al estirar de la anilla inferior, se provoca el choque de los platillos superiores y el accionamiento de la maza contra el parche del bombo, recuperándose el mecanismo en virtud del elemento elástico.

Las distintas partes y elementos que componen las figuras arriba referenciadas los señalaremos, para su mejor y más rápida localización en los dibujos con las siguientes acotaciones numéricas.

Con -1- designamos la estructura de trompeta, -siendo -2- el regruessamiento cilíndrico hueco central de la misma, constitutivo de la caja del bombo, siendo -3- el vástago que atraviesa dicha caja y que en su parte inferior se configura en una anilla -4- de accionamiento, y en la parte superior presenta sendos platillos -5-, de los cuales el superior se encuentra ubicado entre sendos regruessamientos -6-, mientras que el inferior es totalmente libre.

El mazo de percusión del bombo lo designaremos con -7- y es solidario de una pieza basculante -8-, provista centralmente de una abertura o ventana -9- a través de la cual pasa el vástago -3-, disponiendo de un regruessamiento -10- por encima de dicha ventana, existiendo finalmente un elemento elástico -11- recuperador de dicha pieza basculante, que a su vez eleva el vástago -3-, en -

.../...

203350

19 ACO



virtud del regresamiento -10- de este.

Una vez descritas suficientemente todas y cada una de las características esenciales del instrumento musical de juguete perfeccionado, objeto del presente Modelo de Utilidad, solo nos resta indicar la posibilidad de que se fabrique en variedad de materiales, tamaños y formas, siendo susceptible de acusar todas aquellas modificaciones de detalle que la práctica aconseje, tal como - la provisión de un elemento elástico o goma , o de un muelle de recuperación, y la condición de los parches del - bombo etc... todo ello siempre y cuando no se altere la esencialidad de su objeto, puesta de relieve en la siguiente.

NOTA REIVINDICATORIA

Los puntos no conocidos ni practicados en España, que se presentan para su exclusiva reivindicación en este Modelo de Utilidad, son:

1.- Instrumento musical de juguete perfeccionado, esencialmente caracterizado por constituirse a partir de una estructura de trompeta con boquilla sonora, en cuya parte central se establece un amplio cuerpo cilíndrico hueco, configurativo de la caja de un bombo, cuyo interior se encuentra surcado por un vástago que aflora por la parte superior e inferior de dicha caja, presentando inferiormente una anilla de accionamiento, y en la parte superior sendos platillos, de los cuales el superior se halla ubicado entre sendos regresamientos de dicho vástago, mientras que el platillo inferior se encuentra totalmente libre y apoyado sobre la referida caja del bombo, en cuyo interior a su vez se establece una pieza basculante, ensartada por el citado vástago, el cual penetra a través de una ventana cen-

.../...



19 AGO. 1974

5      tral de dicha pieza, la cual presenta en su extremo la ma-  
za de percusión del bombo, cuya maza aflora al exterior a  
través de una ventana practicada en uno de los parches ,  
presentando la referida pieza basculante un elemento elás-  
tico de recuperación, solidario a su vez del cuerpo de la  
caja del bombo, y presentando un tope en el vástago que la  
atraviesa, integrado por un regruesamiento del mismo situa-  
do por encima de la ventana antes descrita.

10      2.- "INSTRUMENTO MUSICAL DE JUGUETE PERFECCIONADO",  
de conformidad en un todo en lo esencial y fines industria-  
les a lo descrito en la precedente memoria descriptiva y  
gráficamente representada en los adjuntos planos para su  
mejor comprensión.

15      Esta memoria consta de SEIS hojas, escritas o me-  
canografiadas por una sola cara a doble espacio.

**VALENCIA 19 AGO. 1974**

Por autorización de la interesada.

205658

19 A



Fig.1

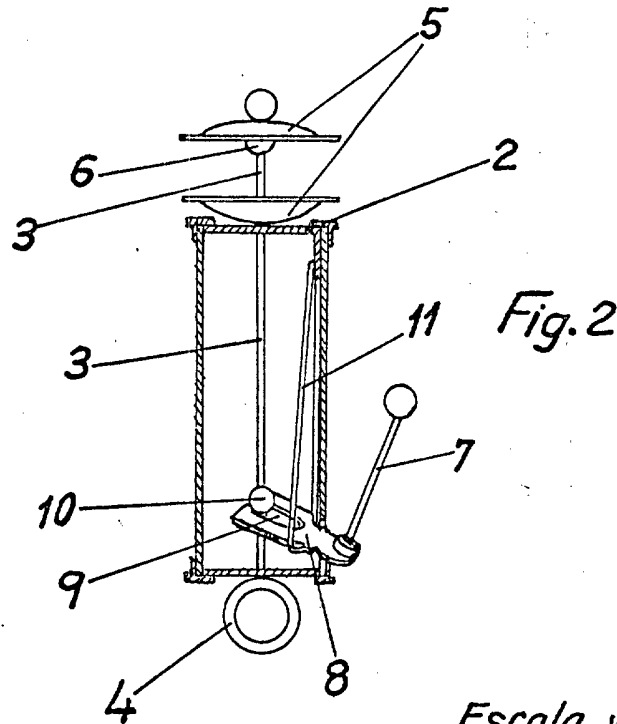
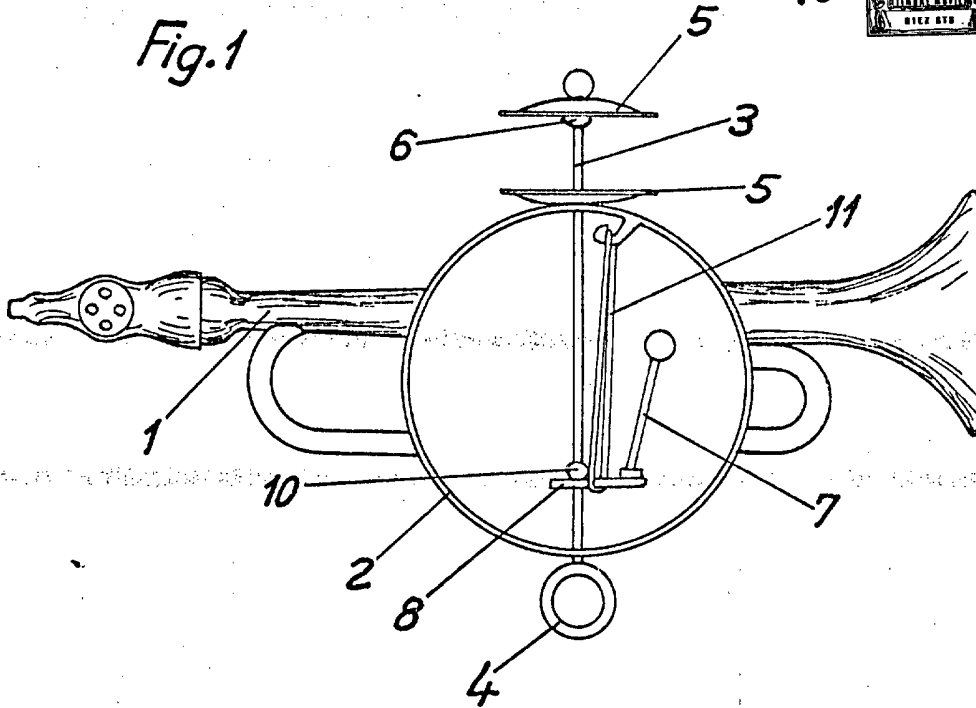

Fig.2

Escala variable  
VALENCIA 19 AGO. 1974