

BAD ORIGINAL

205636

31



Int. Cl.: A 47 K

MODELO DE UTILIDAD

por 20 años

A favor de JANE, S.A., razón social española, domiciliada en BARCELONA, Cartagena, 203. - - - - - por: "SOPORTE PERFECCIONADO PARA BAÑERAS INFANTILES". - -

MEMORIA DESCRIPTIVA

El presente modelo de utilidad se refiere a un soporte perfeccionado para bañeras infantiles.

Este nuevo soporte presenta la particularidad de permitir el baño del bebé en su propia bañera y situada encima de la bañera convencional de los cuartos de baño, con lo que no se precisa de un espacio especial para ello y se elimina el salpicar de agua cualquier habitación o departamento, problema éste muy engorroso en el uso de las actuales bañeras infantiles.



Para conseguir estos nuevos efectos el soporte en cuestión está formado por dos bastidores laterales que en disposición extrema opuesta se relacionan entre sí por su parte superior con otro elemento para formar en conjunto el soporte propiamente dicho de la bañera infantil, la cual es del tipo rígido monopieza moldeado en material plástico.

Los tramos inferiores de los indicados bastidores laterales presentan salientes adecuados para establecer tope contra los bordes internos opuestos de una bañera convencional, de cuyos topes al menos uno es regulable para la adaptación de este soporte a distintos anchos de estas bañeras convencionales.

Otra de las particularidades de este nuevo soporte estriba en que el elemento que relaciona a los dos bastidores laterales se fija a éstos en forma amovible, lo cual permite el plegado del conjunto que facilita tanto su guarda como su transporte y almacenamiento durante su comercialización.

Con el fin de facilitar la explicación, se acompaña a la presente memoria una lámina de dibujos en la que se ha representado un caso de realización, que se cita a título de ejemplo no limitativo del alcance del modelo.

En dichos dibujos:

La figura 1 indica en perspectiva el soporte en cuestión en disposición de empleo, y

la figura 2 muestra el propio soporte, asimismo en perspectiva, desarmado para su guarda.

De acuerdo con los dibujos el soporte está formado por dos bastidores laterales 1 y 2 simétricos y que están formados por sendas piezas en U tubulares horizontales que



presenta los extremos de sus ramas unidos rígidamente entre sí por una varilla 3. De estas ramas, la superior se prolonga doblándose en ángulo recto según un corto tramo 4, a través de cuyos tramos se relacionan los dos bastidores mediante un elemento tubular recto 5 de extremos rebajados y provistos de sendos pivotes elásticos 6 introducibles en respectivos orificios de los tramos 4.

Los tramos inferiores de los bastidores laterales presentan dos salientes a escuadra 7 y 8, de los que el segundo es solidario de un elemento tubular 9 enchufado telescópicamente en los tramos inferiores citados y es fijable en éstos por un tornillo de presión 10.

Con esta disposición se instala el soporte sobre una bañera convencional 11, de manera que los topes 7 y 8 se apliquen contra el borde interior de la boca de la bañera, normalmente de tipo empotrado y fija al suelo y a la pared del cuarto de aseo, descansando el tramo inferior de los bastidores laterales sobre el borde superior de la bañera fija 11.

La bañera infantil está constituida por una monopieza 12 de material plástico que presenta en todo su perímetro un pequeño faldón por el que se acopla sobre los tramos superiores de los bastidores 1 y 2 y sobre el elemento 5 de enlace entre los mismos.

Como se comprende la forma de esta bañera puede presentar distintas configuraciones, incluso con departamentos apropiados para la esponja, jabón, y accesorios propios del baño. Asimismo comprenderá esta bañera el oportuno tubo de desagüe, cuyo vaciado puede realizarse directamente en la bañera convencional 11.

El modelo, dentro de su esencialidad, puede ser

BAD ORIGINAL



llevado a la práctica en otras formas de realización, que difieran en detalle de la indicada a título de ejemplo, a las cuales alcanzará igualmente la protección que se recaba. Podrá, pues, construirse este soporte en cualquier
5 forma y tamaño, con los medios, materiales y accesorios más adecuados, por quedar todo ello comprendido en el espíritu de las siguientes reivindicaciones.

N O T A

Se reivindica como objeto del presente modelo de
10 utilidad:

1.- Soporte perfeccionado para bañeras infantiles, caracterizado esencialmente por estar constituido por dos bastidores laterales extremos relacionados superiormente entre sí para formar el soporte propiamente dicho de la
15 bañera infantil de tipo rígido, cuyos bastidores presentan en su tramo inferior sendos salientes de tope contra los bordes interiores opuestos de una bañera convencional, de cuyos salientes, uno está montado en un elemento fijado en disposición regulable para su adaptación a la anchura
20 de la bañera convencional.

2.- Soporte perfeccionado para bañeras infantiles, según la anterior reivindicación, caracterizado porque la relación entre los dos bastidores laterales se realiza con un elemento independiente fijable amoviblemente a dichos
25 bastidores, lo que con su desarmado permite el alejado de este soporte.

3.- "SOPORTE PERFECCIONADO PARA BAÑERAS INFANTILES".

BAD ORIGINAL

205636

31



Consta la presente memoria descriptiva, de cinco hojas mecanografiadas, foliadas, numeradas y escritas por una sola cara, acompañada de una lámina de dibujos.

Barcelona, para Madrid, a 31 de Julio 1.974

JANE, S.A.
p.a.

MANUEL DE RAFAEL
P.R.

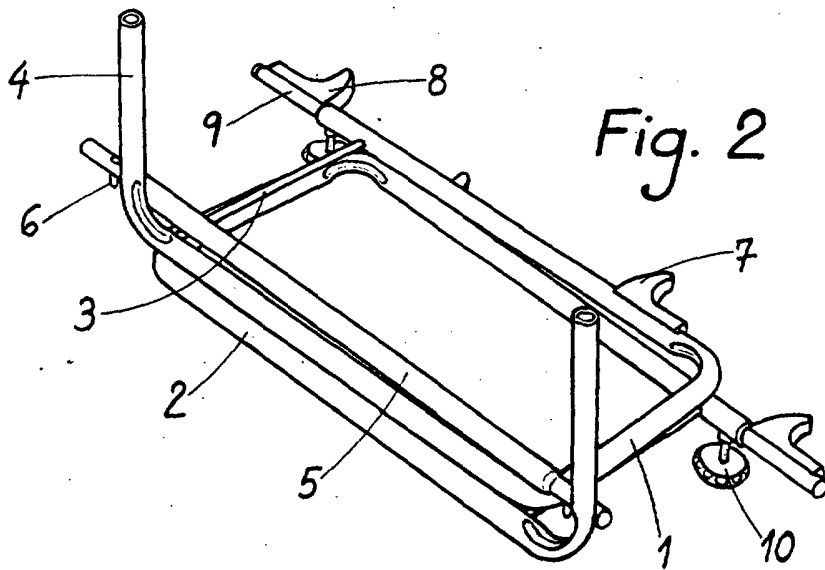
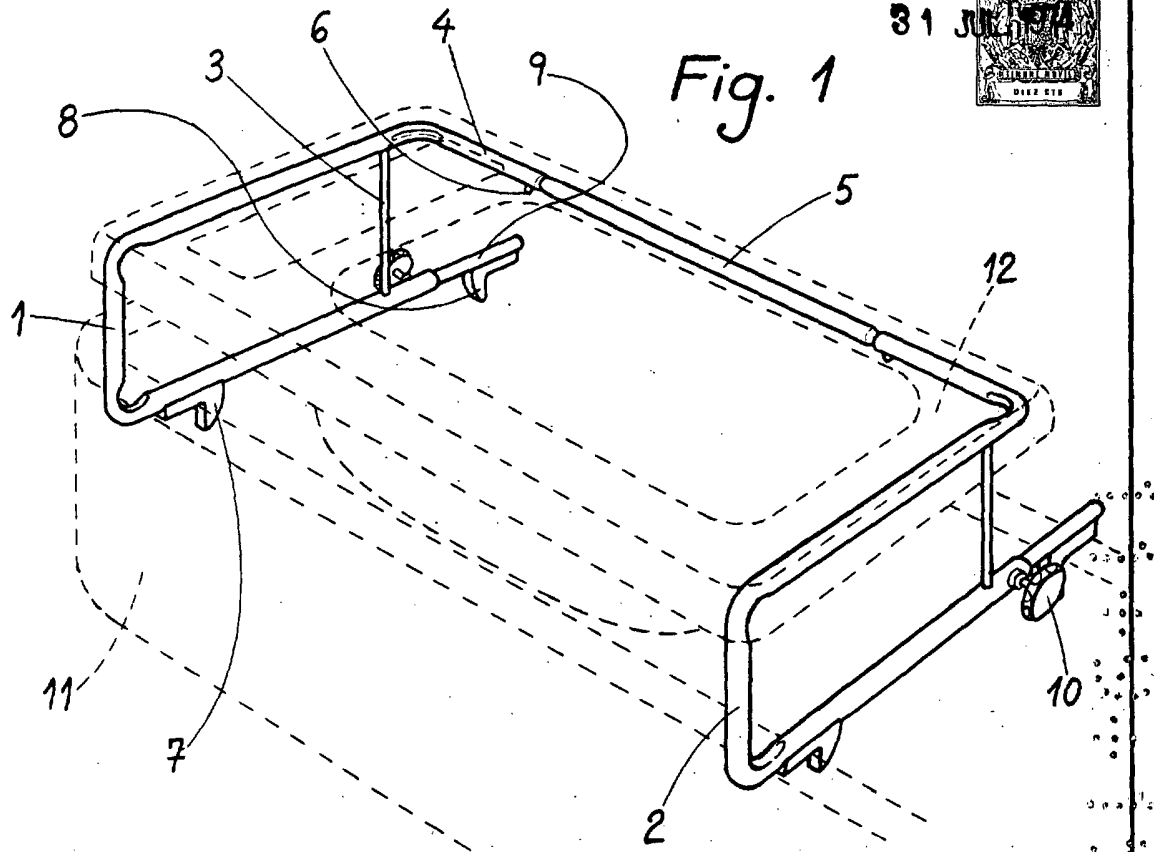

Barcelona, 31 de Julio de 1974

MANUEL JAFFAEL

P. P.