

205603

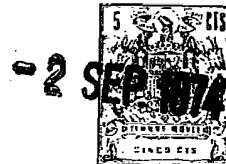

Int. Cl.:	G01F
-----------	------

M O D E L O
D E
U T I L I D A D

a favor de COMERCIAL Y FABRIL APER, S. A., entidad española, domiciliada en Esplugas de Llobregat (Barcelona), calle Gallo, 11, por "SONDA PARA LÍQUIDOS".

- . -

MEMORIA DESCRIPTIVA

La presente invención se refiere a una sonda para líquidos cuya realización es muy simple y que puede tener múltiples aplicaciones.

5. Son múltiples las instalaciones que comprenden depósitos de líquidos, cuyo nivel es preciso controlar, ya sea mediante una simple detección de unos valores máximos y/o mínimos, o mediante la puesta en marcha de un mecanismo convencional.

10. En el caso concreto de instalaciones de depósitos de líquidos conductores, la sonda objeto de la invención



constituye el medio más eficaz para llevar a cabo el control del nivel.

5. La sonda en cuestión consta esencialmente de un cuerpo tubular aislante, en cuyo interior se halla montado un electrodo sujeto por un extremo al cuerpo tubular quedando el resto del electrodo dispuesto holgadamente en el interior de la funda descrita. El electrodo en cuestión está dotado de un borne de conexión, situado asimismo en el interior del cuerpo aislante, al que llega el cable correspondiente a través de una junta hermética.

10.

Más concretamente, el electrodo tiene una constitución alargada a modo de varilla coaxial respecto al cuerpo aislante, que presenta una zona intermedia de menor diámetro, en la que ajusta un extremo del electrodo, de forma que el interior del cuerpo tubular queda dividido en dos cámaras, en una de las cuales abierta por su extremo, queda situada la prolongación libre del electrodo, y en cuyas paredes presenta aberturas para la entrada del fluido, en tanto que en la otra cámara, que está dotada de la junta que da paso al cable, se halla situado el borne de conexión.

15.

20.

Para la mejor comprensión de cuanto queda descrito en la presente memoria, se acompaña un dibujo en el que, tan sólo a título de ejemplo, se representa un caso práctico de realización del objeto de la invención.

25. En dicho dibujo, la figura 1 es una vista en sección longitudinal de la sonda; y la figura 2 es una vista en perspectiva.

La sonda descrita consta en el dibujo de un cuer



po tubular -1- de naturaleza aislante, cuyo interior presenta una zona intermedia -2- más estrecha, en la cual está ajustado un extremo -3- de un electrodo -4- en forma de varilla, inmovilizado por un pasador transversal -5-.

5. La zona intermedia -2- divide al cuerpo tubular en dos cámaras -6- y -7-, en la primera de las cuales queda situado el electrodo -4- en disposición coaxial, y está dotada de unas aberturas laterales -8-.

10. En el extremo -3- del electrodo -4- se ha practicado un orificio roscado -9-, en el cual va atornillado un tornillo -10- que retiene a un borne de conexión -11- para un cable eléctrico -12-.

15. El extremo de la cámara -7- está dotado de una junta de hermeticidad formada por un manguito -13- atornillado en el extremo del tubo, que comprime a un juego de dos arandelas metálicas -14-, entre las cuales se halla situado una arandela elástica -15- más gruesa que se ajusta alrededor del cable -12-.

20. La descripción efectuada permite comprender fácilmente que el líquido del depósito cuyo nivel pretende detectarse, penetra por la cámara -6- a través de su abertura extrema y de las aberturas laterales -8-. Como sea que el líquido es conductor, establece conexión con electrodo -4-, con lo cual se cierra un circuito eléctrico que alimenta un
25. dispositivo convencional, ya sea de aviso, alarma, u otro cualquiera. Cuando el nivel del líquido desciende en relación a la sonda, se abre de nuevo el circuito, detectando así las dos posiciones del nivel respecto a la sonda.



Es evidente que pueden disponerse dos o más sondas, con el fin de detectar niveles extremos, máximo y mínimo y aún intermedios.

5. La sonda descrita es muy sencilla, aunque no por ello menos eficaz y segura.

Serán independientes del objeto de la invención los materiales empleados en la construcción de las distintas piezas que componen la sonda, formas y dimensiones de las mismas y cuantos detalles accesorios puedan presentarse, siempre y cuando no afecten a su esencialidad.

10.

- . -

N O T A

Se reivindica como objeto del presente modelo de utilidad:

15. 1. Sonda para líquidos, caracterizada esencialmente por el hecho de que consta de un cuerpo tubular aislante, en cuyo interior está dispuesto un electrodo que queda cubierto por la funda, dotada de aberturas de paso del líquido, cuyo electrodo está dotado de un borne de conexión situado en el interior del cuerpo tubular, al que llega el cable correspondiente a través de una junta de hermeticidad.

20. 2. Sonda para líquidos, según la reivindicación 1, caracterizada por el hecho de que el cuerpo tubular está dotado de una zona interna intermedia de menor diámetro, en la que está sujeto un extremo del electrodo en forma de va-



rilla coaxial respecto al cuerpo tubular, cuya zona intermedia divide el interior del cuerpo aislante en dos cámaras separadas, una de ellas abierta y con aberturas laterales, en la cual queda situado el electrodo holgadamente, y la otra, con el extremo dotado de la junta de hermeticidad, en la que se encuentra el borne de conexión.

3. Sonda para líquidos.

La presente memoria descriptiva consta de cinco hojas foliadas escritas a máquina por una sola cara.

Barcelona, 2 de septiembre de 1974

COMERCIAL Y FABRIL APER, S. A.

p.a.



FIG. 1

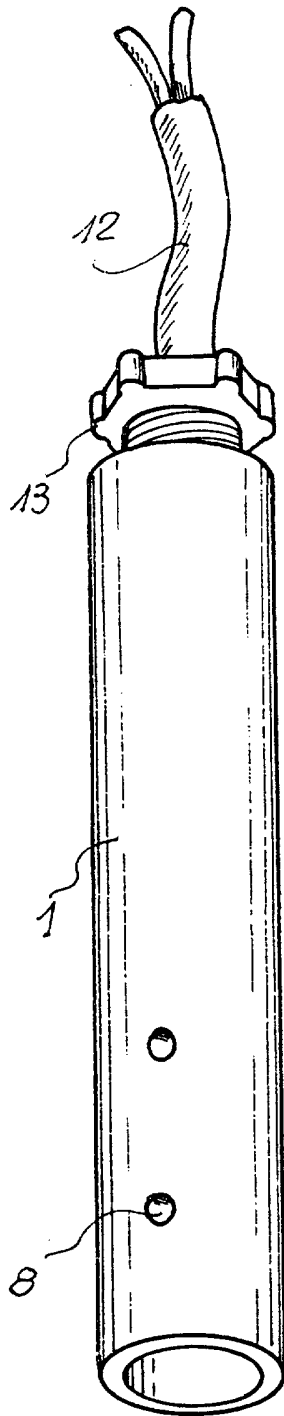
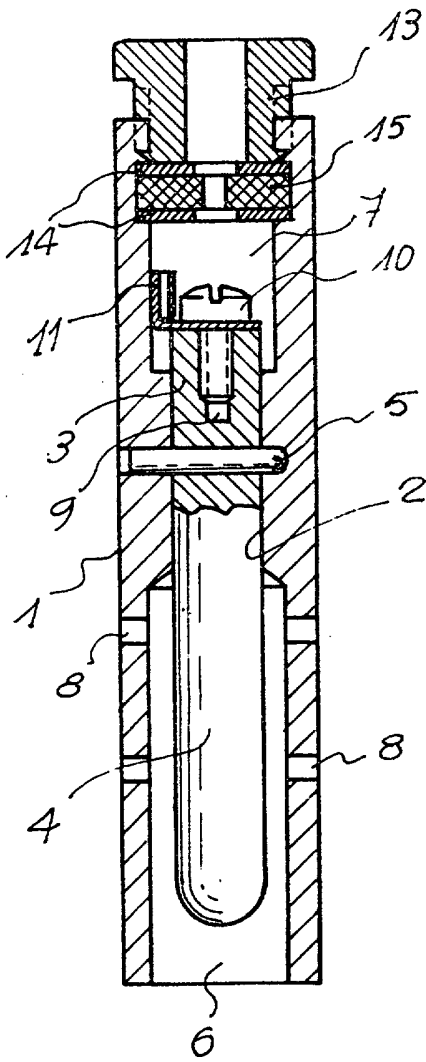

FIG. 2

Barcelona, 2 de septiembre de 1974
p.a.

205603