

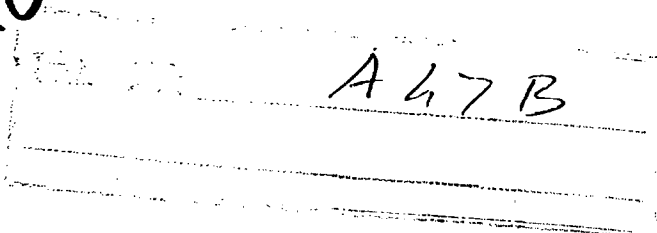

205560



M O D E L O
D E
U T I L I D A D

a favor de INDUSTRIAS PITARCH, S. A., de nacionalidad española, domiciliada en Hospitalet de Llobregat (Barcelona), calle Marina, B, C, D, por "SUJECION PERFECIONADA DE PATAS PARA MESAS Y MUEBLES EN GENERAL".

- . -

MEMORIA DESCRIPTIVA

- El objeto de la presente invención es una sujeción perfeccionada de patas para mesas y muebles en general, que se caracteriza porque cada una de las patas, de contorno cilíndrico, queda fijada tangencialmente sobre una cara perteneciente a un cuerpo prismático mediante unos tornillos que presentan especiales características, quedando todas las patas que sostienen la mesa o el mueble en general, dispuestas en forma de haz alrededor del aludido cuerpo prismático, que según las patas que se apoyen en las caras del mismo, presentará
- 5.
- 10.

20 550



base triangular, cuadrada, o la que convenga.

Para mejor comprensión de la presente memoria descriptiva se acompañan unos dibujos en los que, esquemáticamente y tan sólo a título de ejemplo, se representa un caso práctico de realización de una sujeción de patas que reúne las condiciones brevemente enunciadas.

5.

En dichos dibujos la figura 1 es una vista en perspectiva de una agrupación de cuatro patas pertenecientes a una mesa cuyo sobre se halla representado por

10.

líneas de trazos. La figura 2 es una vista en perspectiva donde se hallan representadas parcialmente las cuatro patas anteriores, las cuales se observan separadas del cuerpo prismático contra el que se asientan tangencialmente en el sentido de su generatriz. La figura

15.

3 es una vista parcial en planta inferior de las mencionadas patas cuando se hallan asentadas contra el cuerpo prismático anteriormente aludido, mientras que la figura 4 es una sección transversal, donde, en detalle, se aprecia la sujeción de una de las patas en dicho cuerpo prismático.

20.

De la observación de todas las figuras descritas se desprende que la sujeción perfeccionada de patas para mesas y similares consiste en un cuerpo prismático 1 de forma alargada, en cada una de cuyas caras se practican una serie de orificios fileteado 2. Sobre cada una de las aludidas caras se apoya tangencialmente, en el sentido de su generatriz, el contorno circular perteneciente al tramo vertical de unas patas 3, las cuales, a

25.



20000

- cuerpo mediante el concurso de unos tornillos, cuya cabeza, cónica, queda asentada en una concavidad complementaria practicada en el contorno cilíndrico de la pata, mientras que el extremo anterior de los mencionados tornillos queda roscado en un orificio fileteado practicado en las caras del cuerpo prismático mencionado, que a modo de ánima queda ocluido en el centro del haz conformado por las patas aludidas, las cuales, en su tramo superior e inferior, pueden presentar la forma que más convenga respecto a la mesa o el mueble que están encargadas de sostener.
- 5.
- 10.

2. Sujeción perfeccionada de patas para mesas y muebles en general.

La presente memoria consta de cuatro hojas foliadas, escritas por una sola cara.

Madrid, a 30 de 1974

INDUSTRIAS PITARCH, S. A.
p.a.

J. TORTRAS

p.p



A. GUILLEUMAS

205560

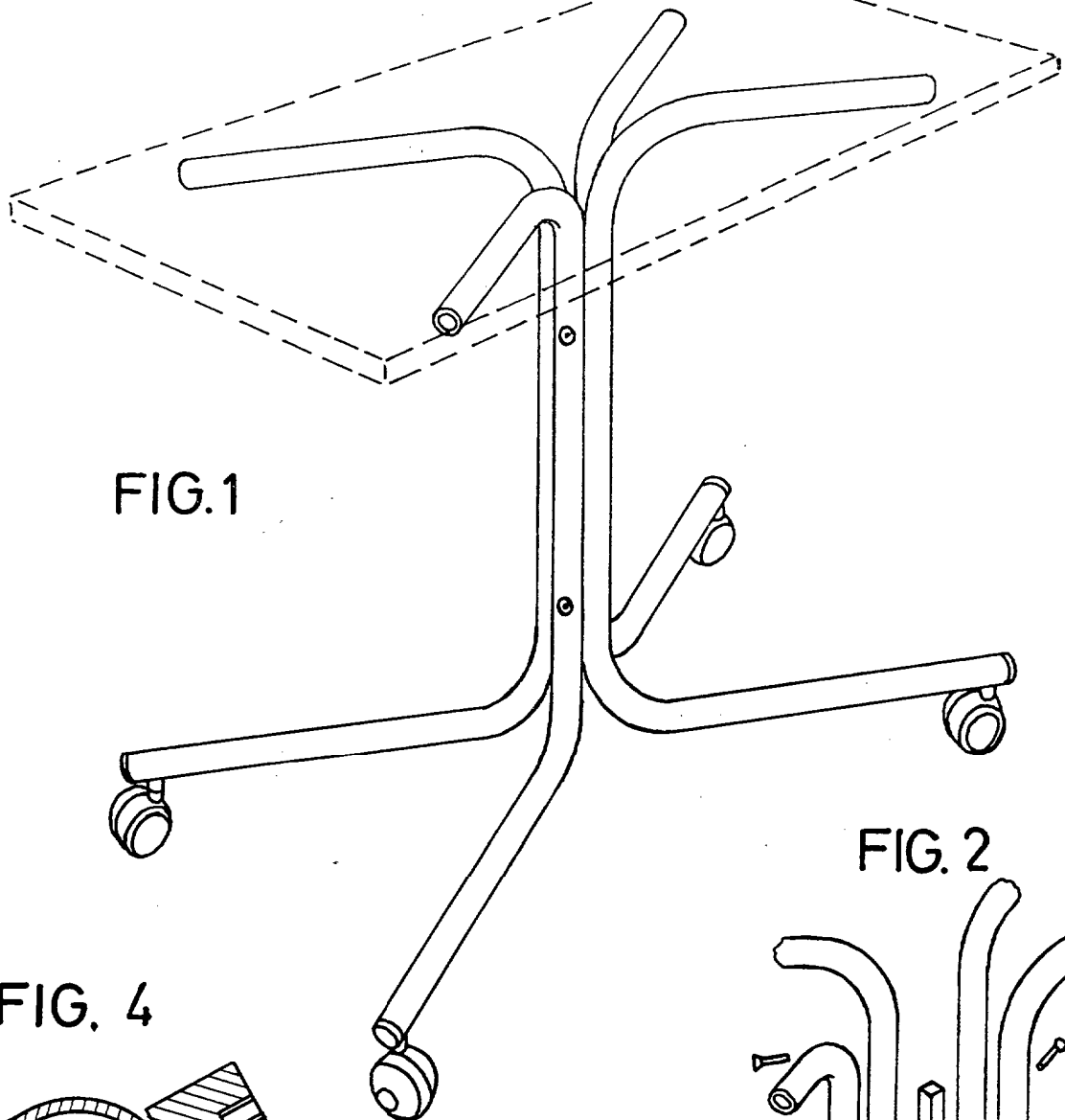

FIG. 1

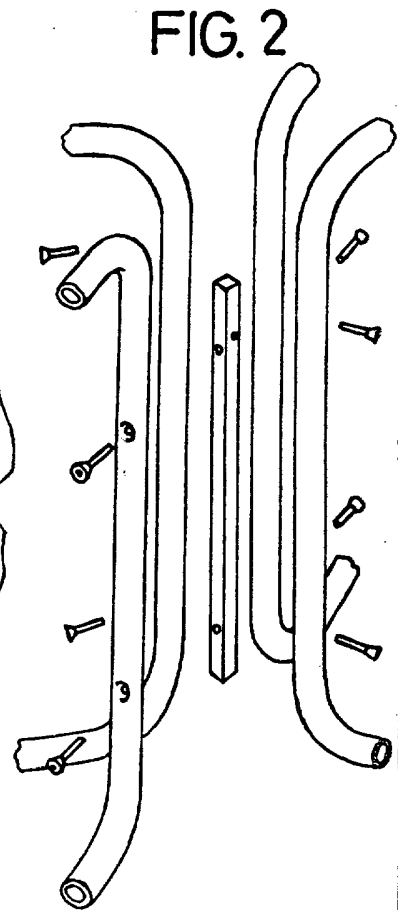

FIG. 2

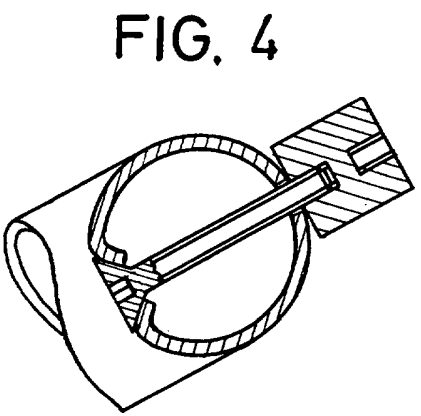

FIG. 4

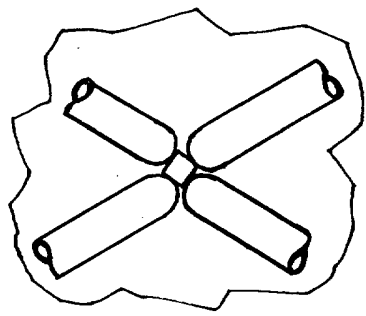
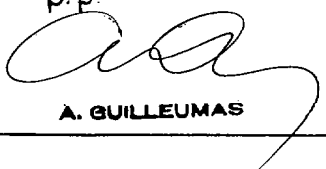

FIG. 3

Madrid, 30. AGO 1976
Industrias Pitarch, S.A.
J. TORTRAS
p.a. p.p.

A. GULLEUMAS