

205557



Clas. AG3H

MODELO
DE
UTILIDAD

Por: "NUEVO JUGUETE", a favor de Don GONZALO VAZQUEZ MOURELLE, domiciliado en La CURONA, Plazuela de los Angeles, núm. 8

MEMORIA DESCRIPTIVA

El objeto de la presente solicitud de Modelo de Utilidad se refiere a un nuevo juguete que aporta esenciales características de novedad a la extensa gama y variedades de juguetes que actualmente se conocen y venden en el mercado.

5. Mediante el objeto de la presente solicitud de registro, se ha conseguido construir un juguete, que estando especialmente indicado para niños a partir de una cierta edad, hace las delicias tanto de los pequeños como de los mayores, a partir de los resultados obtenidos totalmente insospechados.
10. El nuevo juguete, muy fácil de construir y constituido por muy pocas



elementos, es un juguete meramente educativo, que entretiene, divierte y
ocupa a la vez, teniendo en cuenta que las figuras y dibujos que con el
mismo se pueden obtener, son de una simetría total y de una exquisita be-
llena, figuras estas que para su obtención por los medios de dibujo ec-
15. tualmente conocidos, supondrían un trabajo enorme y una gran cantidad de
horas de trabajo, mientras que con el juguete que se preconiza, pueden -
obtenerse en unos minutos y pueden incluso emplearse como motivo ornamen-
tal y de decoración.

El juguete, está constituido por muy pocos elementos, entre los que
20. figura, un grupo de rotuladores de diferentes colores, con el fin de que
las figuras a obtener, puedan ser coloreadas de distintas formas, lo que
realza la belleza de las mismas.

Voy a referirme ahora a la hoja de planos adjunta, en la que a título
de ejemplo y sin carácter limitativo alguno por lo tanto, se ha represen-
25. tado una forma preferida de realización del objeto que se preconiza.

En dicha figura única, se representa un juguete montado y listo para
su utilización y en el que se han marcado mediante números las partes cons-
titutivas del mismo, a saber, -1- representa una barra rígida sustentado-
ra del resto de los elementos; -2-, representa una pletina que con una pa-
30. lomilla y tornillo -3-, fijan el conjunto a una mesa, tablero o cualquier
otro medio adecuado; -4-, representa una pletina unida rigidamente al ex-
tremo de la barra -1-, el cual extremo, está doblado en ángulo con vérti-
ca redondeado; -5-, represente un brazo de sujeción del rotulador -6-, -
susceptible de giro respecto al punto -7- de unión de la barra -1-, y -8-
35. representa un tablero sostenido mediante unos hilos -9- a la pletina -4-.

El funcionamiento del dispositivo, es muy sencillo, tal como se expli-
ca a continuación. El conjunto se fija mediante pletina -2- y tornillo y
palomilla -3- a una mesa u otro medio adecuado. Una vez hecha esta opera-
ción, se colocan los hilos -9- sobre la pletina -4- y sobre aquellos, el
40. tablero -8-. Sobre dicho tablero -8-, se disponen un conjunto de láminas



de papel, preferentemente papel satinado, al objeto de que la tinta no se corra. Una vez finalizada esta preparación, se impulsa el tablero, comunicándole un movimiento ceprichoso de vaivén, giro o cualquier combinación de ambos movimientos que se nos ocurra. Seguidamente, se baja el brazo -5- 45. al que previamente se ha fijado el rotulador -6-, hasta que la punta de escritura del citado rotulador haga contacto con la hoja de papel colocada en el tablero -8- (normalmente, el punto de unión del brazo -5- y la barra -1-, se dispondrá mediante tornillo pasante a rozamiento suave, de tal forma que el conjunto de brazo -5- y el rotulador -6-, giren hasta - 50. que -6- conecte con la hoja de papel colocada en el tablero -8-, por la propia acción de la gravedad). Puesto que el tablero está en movimiento, al caer el rotulador sobre la hoja de papel, empezará a describir una línea que será simétrica y que se caracteriza precisamente, por esa gran simetría.

55. El tablero, naturalmente, debido a la acción de la gravedad, irá perdiendo elongación, por lo que las líneas que se describen, serán continuas pero irán quedando unas encerradas por las otras y guardando una cierta distancia entre sí. Cuando se haya rellenado todo este espacio, el tablero habrá cesado prácticamente en su movimiento. En este momento, se levanta el brazo -5- y rotulador -6- y se sustituye dicho rotulador por otro - 60. de distinto color. Se vuelve a impulsar el tablero con otro movimiento distinto y ocurrirá como en el caso anterior. De este modo se continúa el proceso con varios colores y tipos de movimiento del tablero -8-, consiguiéndose pues una superposición de figuras de distinta forma y distintos colores, y en total, un dibujo de impecable presentación, para deleite del participante.

70. Descrito suficientemente el objeto de la presente solicitud de Modelo de Utilidad, se hace constar que el mismo será susceptible de cualesquiera modificaciones de detalle, en tanto que estas no alteraren su fundamento.



- : - N O T A - : -

Lo que se declara como no divulgado ni practicado en España, comprende de las reivindicaciones siguientes:

75. 1.- Nuevo juguete, para formación de dibujos y figuras, que se caracteriza porque sobre una barra rígida metálica se han dispuesto una platina y un tornillo y palomilla, para la fijación del conjunto al tablero de una mesa u otro medio adecuado, habiéndose asimismo fijado al extremo superior acodado de dicha barra rígida con vértice redondeado, una platina de pequeñas dimensiones por la que se hacen pasar un par de hilos que en sus extremos sujetan un tablero sobre el que se coloca el papel en el que se va a formar la figura o dibujo.

80. 2.- Nuevo juguete, según reivindicación anterior, que se caracteriza porque aproximadamente en el punto medio de la citada barra rígida, se dispone un brazo articulado a dicha barra mediante un tornillo respecto al cual, el brazo citado es susceptible de giro, habiéndose provisto al mencionado brazo en su extremo libre, de un orificio pasante susceptible de recibir en su interior un rotulador.

90. 3.- Nuevo juguete, según reivindicaciones anteriores, que se caracteriza porque el tablero en el cual se colocan las hojas de papel, al estar suspendido por cuatro hilos flexibles, puede moverse en cualquier dirección y adoptar cualquier estado de movimiento, gracias al cual, el rotulador en contacto con la hoja de papel, va describiendo líneas continuas y concéntricas, formándose de esta forma dibujos de los tipos mas variados.

95. 4.- NUEVO JUGUETE.-

Tal y como se describe en la memoria que antecede y para los fines que se han especificado.

Consta la presente memoria descriptiva de cinco hojas foliadas y mecanografiadas por una sola cara y a doble espacio y de una sola lámina de



dibujos que materializan lo explicado.

Madrid, a 30 de Agosto de 1.974.

GONZALO VAZQUEZ MOURELLE

Gonzalo Vazquez

105.

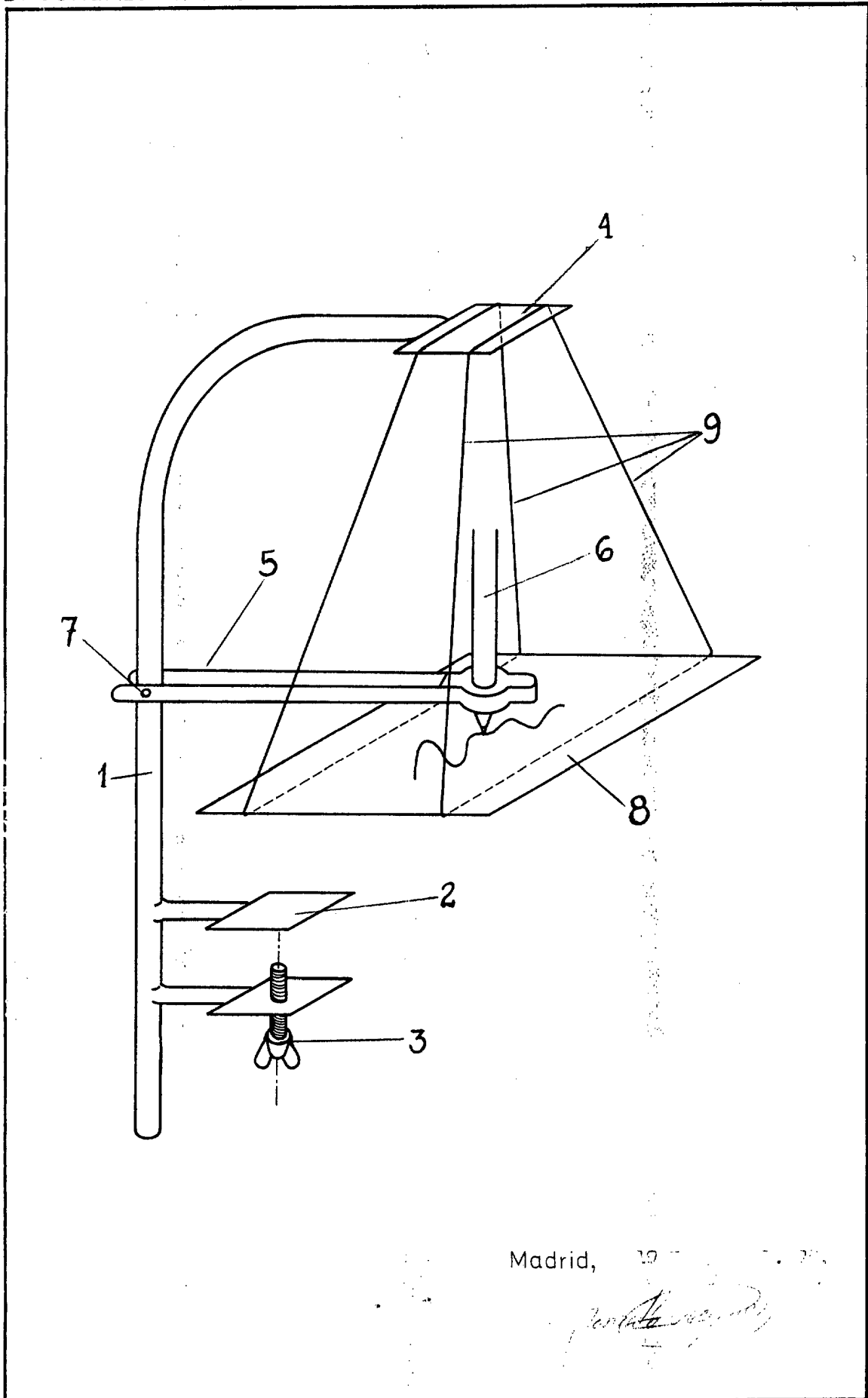

Madrid, 19 -- . 20,

[Handwritten signature]