

205537

29 AGO



|                |
|----------------|
| Int. No. T-23J |
|----------------|

M O D E L O  
D E  
U T I L I D A D

por "REMATE PARA CHIMENEAS", a favor de Don PEDRO ROS VILANOVA, de nacionalidad española, con domicilio en SANT JOAN LES FONTS (Olot) Gerona.

= . =

MEMORIA DESCRIPTIVA

El presente modelo de utilidad se refiere a un remate para chimeneas.

Se ha ideado en la invención un remate en triple "T" para chimeneas y similares.

5. En líneas generales, el remate objeto de la presente invención está integrado por un elemento tubular principal el cual constituye el conducto de ascenso de humos o gases. El referido tubo está conectado por su extremo superior a un conducto transversal cuyos extremos se conectan a sendos cuerpos tubulares de eje vertical y paralelo al principal. Estos cuerpos tubulares de eje vertical están abiertos por ambos extremos, lo que permite la circulación del aire, que crea una de-
- 10.



presión en el tubo transversal central lo que favorece la salida de humos o gases.

5. Los extremos del tubo transversal, se proyectan en el interior de los tubos verticales los cuales se encuentran conectados penetrando en los mismos según una pestaña que reduce el paso del tubo respectivo.

10. Con el fin de facilitar la explicación, se acompaña a la presente memoria descriptiva de una lámina de dibujos en la que se ha representado un caso de realización que se cita a título de ejemplo.

En los dibujos:

15. La figura única, representa una vista en alzado lateral del remate, el cual está compuesto por un tubo principal -1- que se conecta por su extremo -2- a la chimenea. El referido tubo -1- está vinculado a un segundo tubo -3- transversal el cual se encuentra comunicado con los tubos verticales -4- abiertos por ambos extremos.

20. El tubo transversal -3- presenta sus extremos en bisel, según -5-, cuyos extremos se proyectan en el interior de los tubos -4-.

25. El modelo, dentro de su esencialidad, puede ser llevado a la práctica en otras formas de realización que difieran en detalle de la indicada a título de ejemplo en la descripción, y a las cuales alcanzará igualmente la protección que se recaba. Podrá, pues, construirse con toda clase de medios y material apropiados, por quedar todo ello comprendido en el espíritu de las reivindicaciones.

= . =

N O T A

30. Descrito el objeto y utilidad del presente invento,



lo que se declara como no divulgado ni practicado en España, comprende las siguientes reivindicaciones:

5. 1ª.- Remate para chimeneas, caracterizado esencialmente por el hecho de comprender un elemento tubular principal cuya posición de servicio es la vertical, presentando el referido tubo su extremo inferior apto para su unión a la chimenea, y estando vinculado su extremo opuesto a un tubo transversal unido por sus extremos a sendos tubos verticales abiertos.
10. 2ª.- Remate, según la anterior reivindicación, caracterizado porque los extremos del tubo transversal están cortados a bisel, proyectándose parcialmente en el interior de los tubos verticales, los cuales son abiertos por ambos extremos para el libre paso del aire.
15. 3ª.- Remate para chimeneas.
- Según se describe y reivindica en la presente memoria descriptiva que consta de tres hojas foliadas y escritas a máquina por una sola de sus caras, acompañadas de los dibujos reglamentarios.

Madrid, a 29 AGO. 1974

p. a.

JAIMÉ ISERN  
P. P.

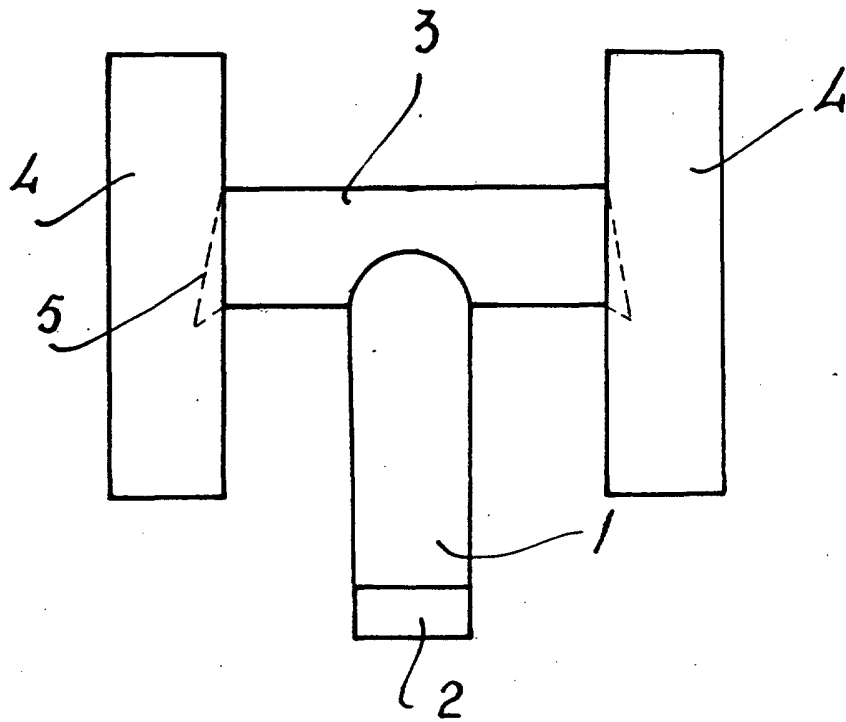

Madrid, a 29 AGO. 1974  
p.a.

P. P. JAIME ISERN