



205445

Int. Cl.^a: B60B

EXPEDIENTE: MODELO DE UTILIDAD

Titular: D. JOSE LLULL SALORT

Nacionalidad: Española

Domicilio: Senieta, nº 15 - DENIA (Alicante)

Objeto: "JUEGO DE RUEDAS PERFECCIONADO PARA BASES DE APARATOS ELECTRODOMESTICOS"

Prioridad:

MEMORIA DESCRIPTIVA

A lo largo de la presente Memoria Descriptiva y contando con la ayuda del plano adjunto, se exponen las características fundamentales de un juego de ruedas perfeccionado para bases de aparatos electrodomésticos, por el que se solicita, a favor del titular del expediente el privilegio de exclusividad reconocido y concedido por la vigente Ley de la Propiedad Industrial, para su explotación en España.

Básicamente el juego consiste en tres elementos acopables entre sí, de los que dos de ellos constituyen las ruedas propiamente dichas, siendo el tercero un ele



15 mento auxiliar de montaje. Los dos elementos principales son sendos troncos de cono montados en un mismo eje (al igual que el tercer elemento), y vinculados entre sí, de forma que constituyen un juego homogéneo y de perfecto funcionamiento sobre el cual es susceptible de aplicación un sistema de frenado por presión, que permita fijar el juego de desplazamiento, una vez se encuentra el electrodoméstico en su emplazamiento exacto.

20 Para mostrar de una forma clara y precisa la naturaleza de nuestro Modelo de Utilidad, se ha considerado conveniente la aportación del plano adjunto, en el que, a título informativo, se recogen las principales partes del mismo que, en cualquier circunstancia, deben ser con-
25 sideradas en su más amplio sentido y no como límite del alcance del expediente, Únicamente determinado por la vigente Ley de la Propiedad Industrial.

30 La figura 1ª, del plano corresponde a la representación de una vista frontal seccionada del juego, en la que sus distintos elementos aparecen encajados entre sí y montados en el correspondiente bastidor constitutivo de la base del electrodoméstico. Por su parte, la figura 2ª, es una representación de los mismos elementos independi-
35 zados, en los que se ha mantenido su posición relativa de montaje.

40 Para mayor simplicidad en la exposición del Modelo de Utilidad, se ha considerado conveniente referir su descripción al contenido de las precitadas figuras, en las que se ha señalado con -le el primero de los elementos del juego, determinado por una pieza de forma general



truncocónica, cuya superficie de rodadura es la generatriz
-2- del tronco de cono y cuya base mayor está provista de
un resalte central -3-, también truncocónico, pero de li
mitada altura, que rodea al orificio pasante -4- de la
45 misma pieza. La base menor del mismo elemento dispone de
un cajeado truncocónico -5-, de dimensiones algo mayores
que el precitado resalte -3- y, completando la configura
ción del elemento, en la banda de rodadura -2- se observa
una franja cilíndrica -6-, contigua a la base mayor del
50 tronco de cono.

A continuación del elemento descrito se dispone
el segundo, señalado con -7-, de forma que la base menor
de éste quede contigua a la base menor del anterior, con
lo cual, la prominencia truncocónica -8- del segundo, que
55 dará encajada en el vaciado también truncocónico -5- del
primero materializándose la vinculación entre ambos ele
mentos, tal como se anunciaba al principio, mediante el
citado encaje, así como el enfrentamiento de sus respecti
vos orificios pasantes -4- y -9-. El segundo elemento -7-
60 dispone también de una franja cilíndrica -10- de superfi
cie de rodadura contigua a la base mayor, en la cual se ha
practicado un vaciado truncocónico -11- que sirve de alo
jamiento al tercer elemento, señalado con -12-.

Este tercer elemento está constituido por una
65 placa truncocónica, que sobresale ligeramente de su aloja
miento en el segundo elemento -7-, cumpliendo idéntica
misión que la desarrollada por el resalte central -3- del
primer elemento. El conjunto así constituido es atravesado
por un eje común -13-, mediante el cual se facilita el



70

montaje del juego de conos sobre la horquilla -14- de la base del electrodoméstico, cuya horquilla se apoyará directamente sobre el resalte -3- y el elemento -12-.

75

En estas condiciones nuestro Modelo de Utilidad puede recibir un sistema de frenado por presión, destinado a presionar sobre las alas de la horquilla 14-, de manera que al hacerse efectiva dicha presión se acentúa el encaje entre la prominencia troncocónica -8- y su alojamiento -5-, por una parte, y entre la placa troncocónica -12- y su alojamiento -11-, por otra parte, con lo que el frenado es de doble efecto. Al cesar la presión de frenado la elasticidad propia del material plástico en que han sido contruidos los distintos elementos, les permite un rodaje suave, seguro y silencioso.

80

85

Suficientemente descrita la naturaleza y funcionamiento de nuestro Modelo de Utilidad, sólo nos resta manifestar que serán variables las circunstancias de materiales, tamaños y formas de sus diferentes partes, siempre y cuando no se vea alterada su esencialidad, contenida en la siguiente

90

N O T A

Los puntos que se reivindican en el presente Modelo de Utilidad, son:

95

12.- Juego de ruedas perfeccionado para bases de aparatos electrodomésticos, caracterizado por constar de un primer elemento de forma troncocónica, con una franja cilíndrica contigua a su base mayor, en la que se ha previsto, alrededor de la salida del orificio pasante del elemento, un resalte troncocónico, al tiempo que en



100

105

110

115

la otra cara aparece un vaciado troncocónico, en el que se aloja el resalte respectivo de un segundo elemento, también de figura troncocónica y con una franja cilíndrica contigua a su base mayor, que se encara con el primero, a través de sus respectivas bases menores y tienen practicado en la base opuesta un vaciado troncocónico para alojamiento de una placa troncocónica, que sobresale de dicho alojamiento, permaneciendo los tres elementos montados en un eje común y entre las alas de la respectiva horquilla, en la que puede incorporarse un freno de presión que, al presionar sobre la horquilla acentúa la penetración de las zonas troncocónicas de los elementos en sus respectivos alojamientos y provoca una doble acción de frenado, que desaparece al cesar la presión ejercida. Y

2º.- "JUEGO DE RUEDAS PERFECCIONADO PARA BASES DE APARATOS ELECTRODOMESTICOS", de conformidad en un todo en lo esencial y fines industriales a lo descrito en la precedente Memoria Descriptiva y gráficamente representado en las figuras del plano adjunto, para su mejor comprensión.

2345



Esta Memoria consta de SEIS hojas, escritas o mecanografiadas por una sola cara y a doble espacio en 118 líneas.

Valencia, a 16 de Agosto de 1974

Por autorización del interesado.

Juan López

600945

D. JOSE LLULL

MODELO DE UTILIDAD

HOJA UNICA

BAD ORIGINAL

2

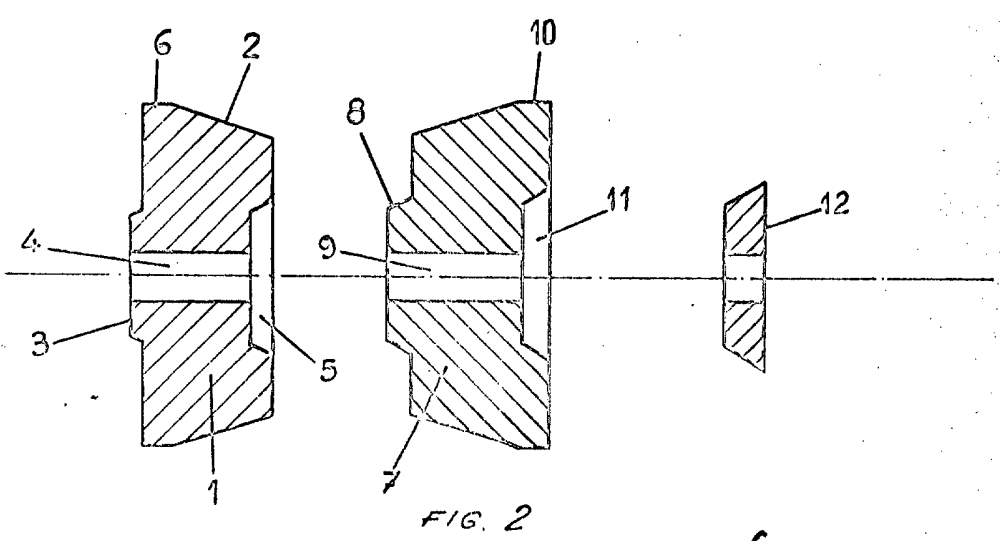
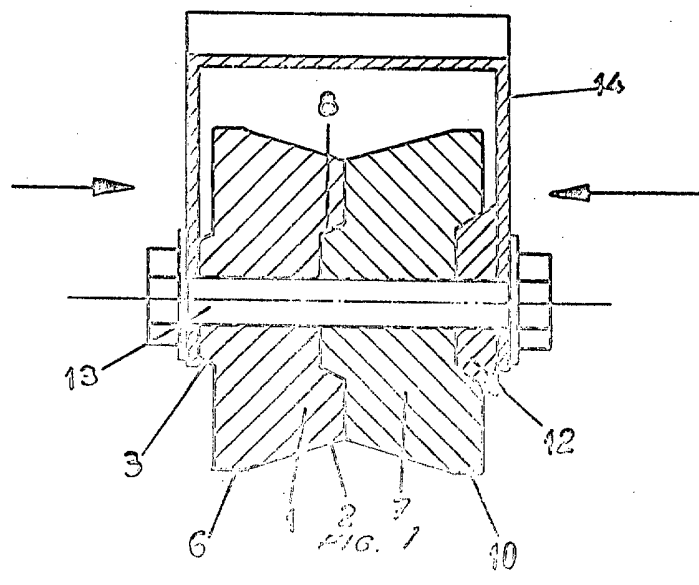

ESCALA VARIABLE
VALENCIA AGOSTO 1974

P. A.

Juanlope